

Dell Color Multifunction Printer | E525w

Guida per l'utente



Contenuto

Prima di iniziare	16
A Note, messaggi di attenzione e avvertenze	17
1 Dell™ Color Multifunction Printer E525w Guida per l'utente	18
Convenzioni	18
2 Individuazione delle informazioni	19
3 Funzionalità del prodotto	21
4 Informazioni sulla stampante	24
Vista anteriore	24
Vista posteriore	25
Requisiti di spazio	26
Alimentatore automatico di documenti (ADF, Automatic Document Feeder)	27
Pannello operatore	27
Proteggere la stampante	28
Ordinare i materiali di consumo	28
Configurazione della stampante	29
5 Collegamento della stampante	30
Collegamento della stampante al computer o alla rete	31
Connessione USB	31
Connessione Ethernet	31

	Connessione wireless	32
	Nuova configurazione dell'impostazione wireless	36
	Collegamento della linea telefonica	37
	Accensione della stampante	38
6	Configurazione della stampante	40
	Configurazione delle impostazioni iniziali sul pannello operatore	40
	Configurazione della stampante tramite il CD Software and Documentation.	44
7	Impostazione dell'indirizzo IP	46
	Assegnazione di un indirizzo IP	46
	Pannello operatore	46
	Strumenti.	47
	Verifica dell'indirizzo IP	48
	Pannello operatore	48
	Report impostazioni di sistema	48
	Comando ping	48
8	Caricamento della carta	49
9	Installazione dei driver di stampa su computer che eseguono Windows®	52
	Identificazione dello stato di preinstallazione del driver della stampante	52
	Modifica delle impostazioni del firewall prima di installare la stampante	52
	Configurazione della connessione USB	52
	Installazione dei driver PCL, PS e stampante fax	52
	Installazione del driver di stampa XML Paper Specification (XPS).	53
	Configurazione della connessione di rete	55
	Installazione dei driver PCL, PS e stampante fax	55
	Installazione del driver di stampa XML Paper Specification (XPS).	56
	Configurazione del protocollo Web Services on Devices (WSD)	59
	Aggiunta di ruoli dei servizi di stampa.	59
	Configurazione della stampante Web Services on Devices (WSD).	60
	Configurazione della stampa condivisa	61

Abilitazione della stampa condivisa dal computer	61
Verifica della stampante condivisa	62
10 Installazione dei driver di stampa su computer Macintosh	63
Installazione di driver e software	63
Collegamento del computer alla stampante	63
Quando si usa una connessione USB	63
Quando si usa Bonjour	63
Quando si usa Stampa IP	64
11 Installazione dei driver della stampante su computer Linux (CUPS)	65
Funzionamento su Red Hat Enterprise Linux 6.1 Desktop	65
Panoramica di configurazione	65
Installazione del driver della stampante	65
Come impostare la coda.	65
Come impostare la coda predefinita	66
Come specificare le opzioni di stampa	66
Come disinstallare il driver della stampante	66
Funzionamento su SUSE Linux Enterprise Desktop 11.	67
Panoramica di configurazione	67
Installazione del driver della stampante	67
Come impostare la coda.	67
Come impostare la coda predefinita	68
Come specificare le opzioni di stampa	69
Impostare la password con privilegi di amministratore stampante	69
Come disinstallare il driver della stampante	69
Funzionamento su Ubuntu 12.04 LTS	70
Panoramica di configurazione	70
Installazione del driver di stampa	70
Come impostare la coda.	70
Come impostare la coda predefinita	71
Come specificare le opzioni di stampa	71
Come disinstallare il driver della stampante	71

Come usare la stampante. 73

12 Pannello operatore. 74

Uso dei pulsanti del pannello operatore	74
Stato della retroilluminazione del pulsante Wi-Fi WPS	76
Utilizzo della tastierina numerica per inserire i caratteri	77
Lettere e numeri della tastierina numerica	77
Modifica di numeri e nomi	77
Inserimento di una pausa	77
Stampa della pagina Impostazioni pannello	78
Modifica della lingua	78
Pannello operatore	78
Strumenti	78
Impostazione dell'opzione Timer risparmio energetico	78

13 Dell™ Printer Configuration Web Tool 80

Panoramica	80
Configurazione di Dell Printer Configuration Web Tool	80
Configurazione dal browser Web	80
Configurazione dal pannello operatore	81
Avvio di Dell Printer Configuration Web Tool	81
Panoramica delle voci di menu	82
Formato di visualizzazione della pagina	83
Sezione superiore	83
Sezione di sinistra	84
Sezione di destra	85
Modifica delle impostazioni delle voci di menu	86
Dettagli delle voci di menu	86
Stato della stampante	88
Lavori stampante	89
Impostazioni stampante	90
Impostazioni server di stampa	102
Stampa volume	117
Rubrica indirizzi	117
Impostazioni vassoio	122

14 Informazioni sui menu della stampante	123
Imp. predefinite	123
Copia predef.	123
Predefiniti Scansione	127
Fax predef.	130
Stampa da predefiniti USB	132
Impostazioni vassoio	132
MPF	132
Rapporti/Elenco	134
Impostazioni di sistema	134
Impostazioni pannello	134
Elenco Caratteri PCL	134
Elenco font PS	134
Cronologia lavori	134
Cronologia errori	134
Pagina di prova colori	134
Monitor protocollo	134
Rubrica indirizzi	134
Attività fax	135
Elenco Documenti memorizzati	135
Stampa di un rapporto/elenco mediante il pannello operatore.	135
Stampa di un rapporto/elenco mediante Strumenti.	135
Menu Ammin.	135
Rubrica	135
Impostazioni PCL	136
Impostazioni PS	141
Impostazioni PDF	142
Rete	143
Impostazioni fax	149
Impostazioni di sistema	156
Manutenzione	160
Imp. protezione	164
Scansione su e-mail	166
Impost. USB	166
Lingua pannello	167
Funzione Blocco pannello	167
Abilitazione di Blocco pannello	167
Disabilitazione di Blocco pannello	168
Ripristino dei valori predefiniti	168

15 Istruzioni sull'uso dei supporti di stampa	169
Carta	169
Carta consigliata	169
Carta non idonea	169
Selezione della carta	170
Selezione di supporti prestampati e carta intestata	170
Stampa su carta intestata	170
Caricamento di carta intestata	171
Selezione della carta preforata	171
Buste	171
Etichette	172
Conservazione dei supporti di stampa	173
Identificazione dei supporti e delle specifiche di stampa	173
Formati carta supportati	173
Tipi di carta supportati	174
Specifiche per tipo di carta	174
16 Caricamento dei supporti di stampa	175
Capacità	175
Dimensioni dei supporti di stampa	175
Caricamento di supporti di stampa nel vassoio standard da 150 fogli	175
Caricamento delle buste	178
Caricamento di carta intestata	180
Caricamento dei supporti di stampa per stampa fronte/retro manuale	181
Utilizzo dell'estensione del vassoio di uscita	182
Stampa, copia, scansione e fax	183
17 Stampa	184
Suggerimenti per una stampa ottimale	184
Suggerimenti per la conservazione dei supporti di stampa	184
Come evitare gli inceppamenti carta	184
Invio di un lavoro alla stampa	184
Annullamento di un lavoro di stampa	185

Cancellazione dal pannello operatore	185
Annullamento di un lavoro da un computer Windows®	185
Utilizzo della funzione di stampa protetta	186
Procedure per la stampa protetta.	186
Stampa diretta tramite memoria USB (USB Direct Print)	187
Formati file supportati.	187
Stampa di un file in una memoria USB	187
Stampa con Wi-Fi Direct®	188
Configurazione di Wi-Fi Direct	188
Stampa tramite Wi-Fi Direct.	190
Disconnessione della rete Wi-Fi Direct.	191
Ripristino della frase password	191
Ripristino del codice PIN	191
Stampa da dispositivi mobili.	192
Sistema operativo Android	192
Apple iOS	192
Stampa con AirPrint	192
Configurazione di AirPrint sulla stampante	193
Stampa tramite AirPrint	193
Stampa con Google Cloud Print™	193
Preparazione all'uso della stampante con Google Cloud Print.	193
Registrazione della stampante su Google Account.	194
Stampa tramite Google Cloud Print	194
Stampa di una pagina di rapporto	195
18 Copia	196
Caricamento della carta per la copia	196
Preparazione di un documento.	196
Esecuzione di copie dal vetro documenti	196
Esecuzione di copie dall'alimentatore automatico di documenti (ADF)	198
Impostazione delle opzioni di copia	198
Numero di copie.	198
Colore	199
Fascicolate	199
Riduci/Ingrandisci	200
Formato documento.	201
Tipo originale	202

Più chiaro/Più scuro	202
Nitidezza	203
Esposizione automatica	203
Immagini multiple	204
Margine superiore/inferiore	205
Margine sinistro/destro	206
Margine centrale	206
Copia di una carta di identità	207
Modifica delle impostazioni predefinite	208
19 Scansione	209
Panoramica sulla scansione	209
Scansione dal pannello operatore - Uso di un'applicazione	209
Scansione dal pannello operatore - Uso di Web Services on Devices (WSD)	210
Configurazione della stampante per scansione tramite Web Services on Devices (WSD).	210
Procedure di scansione tramite Web Services on Devices (WSD).	210
Scansione tramite il driver TWAIN	211
Scansione tramite il driver Windows Image Acquisition (WIA)	212
Scansione su computer o server via SMB/FTP	213
Panoramica	213
Conferma di un nome di accesso e una password	214
Creazione di una cartella dove memorizzare il documento	216
Registrazione delle destinazioni nella Rubrica	219
Invio del file digitalizzazione a un computer o server	224
Scansione su memoria USB	224
Procedure base di scansione	224
Uso della scansione ID	225
Invio di un'e-mail con l'immagine sottoposta a scansione	225
Impostazione di una rubrica di indirizzi e-mail	226
Invio di un'e-mail con il file scansionato	227
20 Trasmissione fax	230
Configurazione delle impostazioni fax iniziali	230
Impostazione del paese	230
Impostazione dell'ID della stampante	230

Impostazione di ora e data	231
Modifica della modalità orologio	231
Impostazione dei suoni	232
Volume altoparlante	232
Volume suoneria	232
Configurazione delle impostazioni fax	232
Modifica delle opzioni di impostazione fax	232
Opzioni di impostazione fax disponibili	233
Invio di un fax	235
Invio automatico di un fax	235
Invio manuale di un fax	236
Impostazione delle opzioni di fax	236
Conferma delle trasmissioni	238
Ricomposizione automatica	238
Invio di un fax differito	239
Invio di un fax dal computer (fax diretto)	239
Ricezione di un fax	242
Informazioni sulle modalità di ricezione	242
Caricamento della carta per la ricezione dei fax	242
Ricezione automatica di un fax in Modalità FAX	242
Ricezione manuale di un fax in Modalità TEL	243
Ricezione automatica di un fax in Modalità Tel/Fax o Segret./Fax	243
Ricezione manuale di un fax tramite un telefono esterno	243
Ricezione di fax utilizzando il modo DRPD	243
Ricezione di fax in memoria	244
Ricezione polling	244
Composizione automatica	244
Velocità di connessione	244
Impostazione di selezione veloce	244
Invio di un fax con composizione rapida	245
Composizione di gruppo	246
Impostazione di composizione di gruppo	247
Modifica di selezione di gruppo	247
Invio di un fax con composizione di gruppo (trasmissione a più destinatari)	248
Stampa di un Elenco rubrica indirizzi	249
Altri metodi per inviare fax	249
Utilizzo della modalità di ricezione protetta	249
Utilizzo di una segreteria telefonica	250
Utilizzo di un modem per computer	250

Stampa di un rapporto	251
Modifica di Fax predefiniti	251
Conoscere la stampante	252
21 Informazioni sul software della stampante	253
Dell Printer Hub (solo Windows®).	253
22 Utilizzo di certificati digitali	254
Impostazione di un Certificato digitale.	254
Preparazione all'uso della comunicazione HTTPS	254
Esportazione di un CSR (Certificate Signing Request)	255
Caricamento di un certificato firmato	255
Gestione del certificato digitale	256
Conferma delle impostazioni di un certificato digitale	256
Eliminazione di un certificato digitale	256
Impostazione della funzione comunicazione SSL/TLS.	257
Abilitazione della comunicazione SSL/TLS tra la stampante e i computer client	257
Abilitazione della comunicazione SSL/TLS tra la stampante e un server LDAP	257
Abilitazione della comunicazione SSL/TLS tra la stampante e un server SMTP.	257
23 Informazioni sui messaggi della stampante.	258
24 Caratteristiche tecniche	265
Compatibilità con i sistemi operativi.	265
Alimentazione.	265
Dimensioni	265
Memoria.	265
Page Description Language (PDL)/Emulazione, sistema operativo e interfaccia	266
Compatibilità MIB.	266
Ambiente	266

Cavi	267
Caratteristiche tecniche della stampante	267
Specifiche per la copia	268
Caratteristiche tecniche dello scanner	268
Caratteristiche tecniche del fax	269
Manutenzione della stampante	270
25 Manutenzione della stampante	271
Determinare lo stato delle forniture di stampa	271
Risparmio dei materiali di consumo	271
Conservazione dei supporti di stampa	271
Conservazione dei materiali di consumo	272
Sostituzione delle cartucce del toner	272
Rimozione delle cartucce di toner	272
Installazione di una cartuccia di toner	274
Pulizia dell'interno della stampante	275
Pulizia del sensore di densità del toner a colore (CTD)	278
Regolazione della registrazione del colore	279
Esecuzione della regolazione automatica	279
Stampa del diagramma di registrazione colore	280
Determinazione dei valori	281
Immissione dei valori	282
Pulizia dello scanner	282
Pulizia del rullo di alimentazione ADF	284
26 Rimozione degli inceppamenti	286
Come evitare gli inceppamenti	286
Individuazione della posizione degli inceppamenti	287
Rimozione degli inceppamenti dall'ADF	288
Rimozione degli inceppamenti nella parte anteriore della stampante	292

Rimozione degli inceppamenti nella parte posteriore della stampante	292
Rimozione degli inceppamenti dal vassoio di uscita	294

Risoluzione dei problemi 298

27 Risoluzione dei problemi 299

Problemi di base della stampante	299
Problemi al display	299
Problemi di stampa	299
Problemi di qualità di stampa	301
La stampa prodotta è troppo chiara	301
Il toner sbava o la stampa non rimane impressa sulla pagina/ macchia il retro del foglio	302
Sulle stampe appaiono macchie casuali/immagini sfocate	303
Tutta la stampa è bianca	303
Sulla stampa appaiono delle striature	303
Punti con spaziatura a colori	304
Spazi vuoti verticali	304
Macchie	304
Immagini spurie	305
Annebbiamento	306
La stampa presenta granuli (fenomeno denominato "Bead-Carry-Out")	306
Simbolo sonda	307
Carta piegata/macchiata	307
I margini superiori non sono corretti	308
La registrazione del colore è disallineata	309
Carta sporgente/irregolare	310
Inceppamento	310
Inceppamento in fase di alimentazione	310
Inceppamento alimentazione multipla	311
Problema con la copiatura	312
Problemi fax	312
Problemi di scansione	313
Problemi con il certificato digitale	315
Problemi relativi a Wi-Fi Direct	316
Problemi con l'utilità stampante/driver scanner	316

Problemi wireless	317
Altri problemi	317
Contattare l'assistenza	317

Appendice 318

B Appendice 319

Politica di assistenza tecnica Dell	319
Servizi online	319
Garanzia e politica del reso	320
Informazioni sul riciclaggio	320
Contattare Dell	320

Prima di iniziare

Note, messaggi di attenzione e avvertenze.....	17
1 Dell™ Color Multifunction Printer E525w Guida per l'utente	18
2 Individuazione delle informazioni.....	19
3 Funzionalità del prodotto	21
4 Informazioni sulla stampante.....	24

Note, messaggi di attenzione e avvertenze



NOTA: Una **NOTA** indica informazioni importanti che aiutano a utilizzare al meglio la propria stampante.



ATTENZIONE: Un messaggio di **ATTENZIONE** indica possibili danni all'hardware o perdite di dati e spiega come evitare il problema.



AVVERTENZA: Un'**AVVERTENZA** indica un potenziale pericolo per cose e persone, con un livello di serietà che può arrivare al decesso.

Le informazioni in questo documento sono soggette a modifica senza preavviso.

© 2015 Dell Inc. Tutti i diritti riservati.

La riproduzione di questa documentazione in qualsiasi modo senza il permesso scritto di Dell Inc. è severamente vietata.

I marchi depositati usati in questo testo: *Dell* e il logo di *DELL* sono marchi di fabbrica di Dell Inc.; *Microsoft*, *Windows*, *Windows Server*, *Windows Vista* e *Internet Explorer* sono marchi registrati o marchi commerciali di Microsoft Corporation, negli Stati Uniti e/o in altri paesi; *Apple*, *Bonjour*, *iPad*, *iPhone*, *iPod touch*, *Macintosh*, *Mac OS* e *TrueType* sono marchi commerciali di Apple Inc. registrati negli Stati Uniti e in altri paesi. *AirPrint* e il logo *AirPrint* sono marchi commerciali di Apple Inc.; *Android*, *Google Chrome*, *Gmail*, *Google*, *Google Cloud Print*, *Google Drive* e *Google Play* sono marchi commerciali o marchi commerciali registrati di Google Inc.; *Adobe*, *PostScript* e *Photoshop* sono marchi registrati o marchi di fabbrica di Adobe Systems Incorporated negli Stati Uniti e/o in altri Paesi; *Wi-Fi* e *Wi-Fi Direct* sono marchi commerciali registrati di Wi-Fi Alliance; *Wi-Fi Protected Setup*, *WPA* e *WPA2* sono marchi commerciali di Wi-Fi Alliance; *Red Hat* e *Red Hat Enterprise Linux* sono marchi commerciali di Red Hat. Inc. negli Stati Uniti e in altri Paesi; *SUSE* è un marchio commerciale di Novell, Inc., negli Stati Uniti e in altri Paesi; *Thinxtream* is a trademark of Thinxtream Technologies Pte. Ltd.; *QR Code* è un marchio commerciale registrato di Denso Wave Incorporated; *PCL* è un marchio commerciale di Hewlett-Packard Corporation; negli Stati Uniti e negli altri paesi.

XML Paper Specification (XPS): questo prodotto può incorporare proprietà intellettuale di Microsoft Corporation. Termini e condizioni in base ai quali Microsoft concede in licenza tale proprietà intellettuale sono disponibili presso il sito <http://go.microsoft.com/fwlink/?LinkId=52369>.

Altri marchi depositati e nomi registrati potrebbero essere usati in questo documento per riferirsi a entità proprietarie dei marchi e dei nomi dei prodotti. Dell Inc. nega qualsiasi interesse di proprietà in marchi o nomi depositati a esclusione dei propri.

DIRITTI LIMITATI DEL GOVERNO DEGLI STATI UNITI

Questo software e la documentazione vengono forniti con DIRITTI LIMITATI. Uso, duplicazione o pubblicazione da parte del Governo sono soggetti a restrizioni come da sottoparagrafo (c)(1)(ii) della clausola Diritti dei dati Tecnici e Software per Computer di DFARS 252.227-7013 e disposizioni FAR pertinenti: Dell Inc., One Dell Way, Round Rock, Texas, 78682, USA.

Maggio 2015 Rev. A00

Dell™ Color Multifunction Printer | E525w Guida per l'utente

Fare clic sui collegamenti a sinistra per ottenere informazioni su funzioni e funzionamento di Dell Color Multifunction Printer | E525w. Per informazioni riguardanti gli altri documenti forniti a corredo con Dell Color Multifunction Printer | E525w, vedere "Individuazione delle informazioni" a pagina 19.

 **NOTA:** Nel presente, si fa riferimento a Dell Color Multifunction Printer | E525w con il termine "stampante".

Convenzioni

Di seguito è riportato il significato dei simboli e dei font utilizzati nel manuale:

Testi in grassetto	:	<ul style="list-style-type: none"> • Nomi dei pulsanti hardware sul pannello operatore. • Nomi di schermate sul pannello LCD. • Menu, comandi, finestre o finestre di dialogo visualizzati nelle schermate.
Testi con font Courier New	:	<ul style="list-style-type: none"> • Menu e messaggi visualizzati nel pannello LCD. • Caratteri inseriti dal computer. • Percorsi di directory
< >	:	<ul style="list-style-type: none"> • Tasto sulla tastiera del computer.
→	:	<ul style="list-style-type: none"> • Indica un percorso a una determinata voce di una procedura sul computer.
" "	:	<ul style="list-style-type: none"> • Riferimenti incrociati nel manuale. • Caratteri inseriti dal pannello operatore. • Messaggi visualizzati nella schermata.

Individuazione delle informazioni

Argomento	Vedere
<ul style="list-style-type: none"> • Driver per la stampante • <i>Guida per l'utente</i> 	<p>CD contenente <i>Software and Documentation</i></p> <p>Il CD con <i>Software and Documentation</i> contiene il video di installazione, la documentazione e i driver per la stampante. È possibile utilizzare il CD per installare/reinstallare i driver o per accedere al video di installazione e alla documentazione.</p> <p>Il CD potrebbe contenere dei file readme che forniscono gli ultimi aggiornamenti riguardanti modifiche tecniche apportate alla stampante o materiale di riferimento tecnico avanzato per utenti esperti o tecnici.</p>
<ul style="list-style-type: none"> • Come utilizzare la stampante • Come installare la stampante 	<i>Guida di configurazione</i>
<ul style="list-style-type: none"> • Informazioni di sicurezza • Informazioni sulla garanzia 	<p><i>Informazioni importanti</i></p> <p>AVVERTENZA: Leggere e osservare tutte le istruzioni di sicurezza contenute in <i>Informazioni importanti</i> prima di installare e utilizzare la stampante.</p>
<ul style="list-style-type: none"> • Risoluzione dei problemi 	"Risoluzione dei problemi" a pagina 299
<ul style="list-style-type: none"> • Codice Servizio Express e Codice Servizio 	

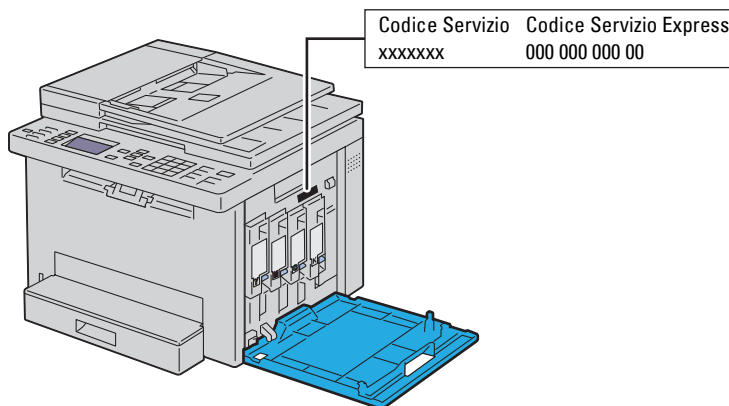

Il Codice Servizio Express e il Codice Servizio sono indicati all'interno dello sportello laterale della stampante.

Argomento	Vedere
<ul style="list-style-type: none"> • Driver aggiornati per la stampante • Risposte a domande di supporto e assistenza tecnica • Documentazione della stampante 	<p data-bbox="643 258 1060 285">Visitare il sito Web www.dell.com/support</p> <p data-bbox="643 296 1300 323">www.dell.com/support fornisce numerosi strumenti online, tra cui:</p> <ul style="list-style-type: none"> • Soluzioni - Suggerimenti e consigli per la risoluzione dei problemi, articoli redatti da tecnici e corsi online • Aggiornamenti - Informazioni sull'aggiornamento dei componenti, ad esempio il driver della stampante • Servizio clienti - Informazioni sui contatti, stato dell'ordine, garanzia e informazioni sulle riparazioni • Download - Driver • Manuali - Documentazione relativa alla stampante e specifiche dei prodotti <p data-bbox="643 625 1443 709">Visitare il sito Web www.dell.com/support. Selezionare la propria area geografica e inserire le informazioni richieste per accedere agli strumenti e alle informazioni di assistenza desiderati.</p>

Funzionalità del prodotto

Scansione su memoria USB (Scansione su memoria USB)

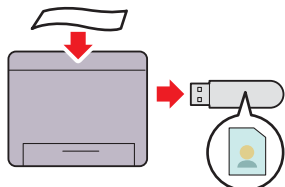

La funzione di scansione su memoria USB consente di salvare i documenti digitalizzati direttamente nella memoria USB collegata alla porta USB della stampante.
Per ulteriori informazioni, vedere "Scansione su memoria USB" a pagina 224.

Stampa di più pagine su un unico foglio di carta (Immagini multiple)

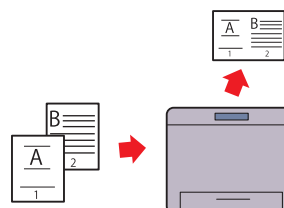

La funzione Immagini multiple consente di stampare più pagine su un unico foglio di carta. Utilizzare questa funzione per ridurre il consumo di carta.
Per ulteriori informazioni, vedere "Immagini multiple" a pagina 204.

Stampa fronte/retro (Stampa in modalità F/R manuale)

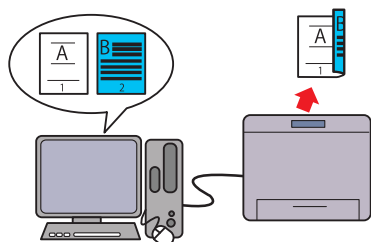

La funzione di stampa in modalità F/R manuale consente di stampare manualmente due o più pagine su entrambi i lati di un unico foglio di carta. Utilizzare questa funzione per ridurre il consumo di carta.
Per ulteriori informazioni, vedere "Caricamento dei supporti di stampa per stampa fronte/retro manuale" a pagina 181.

Stampa da memoria USB (stampa diretta USB)

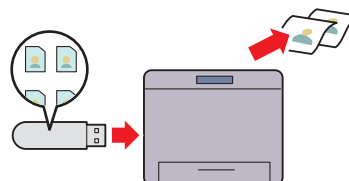

La funzione di stampa diretta da USB consente di stampare direttamente dalla memoria USB senza dover accendere il computer e stampare mediante un applicativo.
Per ulteriori informazioni, vedere "Stampa diretta tramite memoria USB (USB Direct Print)" a pagina 187.

Connessione wireless

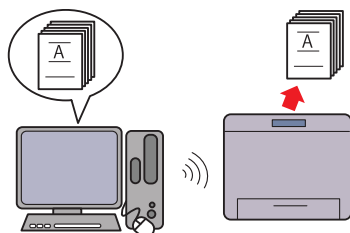

La funzione di connessione wireless consente di installare la stampante in qualsiasi luogo e abilita la stampa e altri servizi senza una connessione con cavo al computer. Per ulteriori informazioni sulle impostazioni di connessione wireless, vedere "Connessione wireless" a pagina 32.

Copia doc. ID

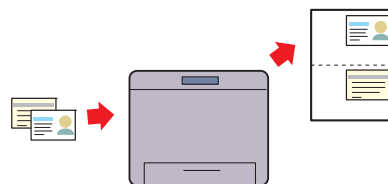

La funzione di copia documento di identità consente di copia entrambi i lati di un documento di identità su un lato di un solo foglio di carta con il formato originale. Per ulteriori informazioni, vedere "Copia di una carta di identità" a pagina 207.

Dell Document Hub

Accedere e condividere i documenti con facilità, le immagini e il contenuto digitale con l'applicazione Dell Document Hub. Questa innovativa soluzione di collaborazione cloud connette la stampante e i dispositivi ai noti servizi cloud, offrendo un modo flessibile e sicuro per collaborare virtualmente da qualsiasi luogo. Se si utilizza il computer o il dispositivo portatile, è possibile eseguire la ricerca dei file contemporaneamente in diversi servizi cloud per la stampa dei documenti oppure si può eseguire la scansione dei documenti diretti nel cloud utilizzando l'applicazione. Per scaricare l'applicazione, visitare Microsoft® Windows Store, Google® Play Store e Apple® App Store. Per ulteriori informazioni sull'uso di Dell Document Hub, vedere le domande frequenti in Dell.com/documenthub.



Dell Printer Hub

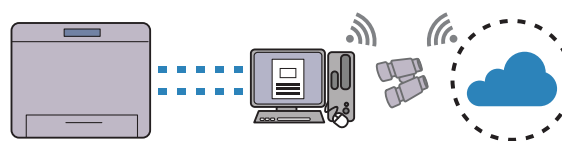

Dell Printer Hub è il programma che monitora e informa l'utente in merito allo stato della stampante e consente di personalizzare le impostazioni della stampante. Oltre alle stesse funzioni di Dell Document Hub, Dell Printer Hub notifica gli aggiornamenti del firmware/software. Quando si installano i driver della stampante, anche questo programma viene installato automaticamente. Per ulteriori informazioni, aprire il programma e fare clic su ? in alto a destra della finestra principale per visualizzare le domande frequenti.

Invio di un'e-mail con l'immagine digitalizzata (Scansione su e-mail)

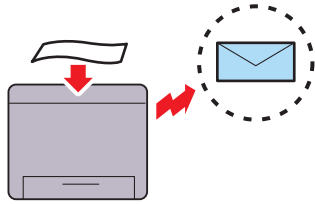

La funzione di scansione su e-mail consente di inviare i dati digitalizzati allegandoli a un'e-mail. È possibile scegliere gli indirizzi e-mail di destinazione dalla rubrica della stampante o del server. Inoltre, è possibile immettere l'indirizzo direttamente mediante il tastierino numero sul pannello operatore. Per ulteriori informazioni, vedere "Invio di un'e-mail con l'immagine sottoposta a scansione" a pagina 225.

Esecuzione di copie dalla lastra documenti

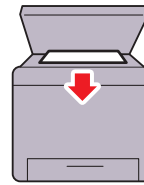

È possibile eseguire la scansione delle pagine di un libro o di una brochure dal vetro documenti. Quando si esegue la scansione mediante il vetro documenti, posizionare i documenti rivolti verso il basso. Per maggiori informazioni, vedere "Esecuzione di copie dal vetro documenti" a pagina 196.

Esecuzione di copie dall'alimentatore automatico di documenti (ADF)

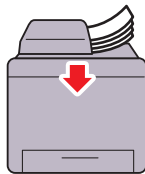

Consente la scansione di fogli liberi contemporaneamente dall'alimentatore automatico di documenti (ADF, Automatic Document Feeder). Quando si esegue la scansione di documenti mediante l'ADF, caricarli rivolti verso l'alto. Per ulteriori informazioni, vedere "Esecuzione di copie dall'alimentatore automatico di documenti (ADF)" a pagina 198.

Informazioni sulla stampante

Vista anteriore

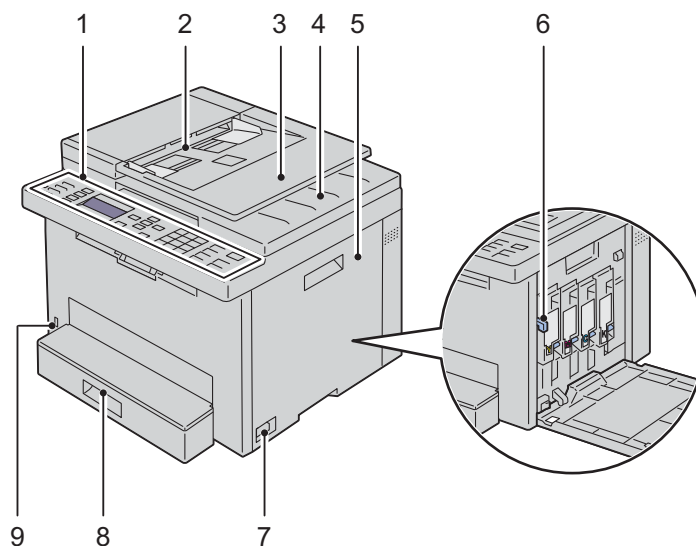

1	Pannello operatore	2	Alimentatore automatico di documenti (ADF, Automatic Document Feeder)
3	Vassoio alimentatore originali	4	Vassoio di uscita
5	Coperchio di accesso al toner	6	Asta di pulizia della testina di stampa
7	Interruttore di alimentazione	8	Vassoio standard da 150 fogli
9	Porta USB anteriore		

Vista posteriore

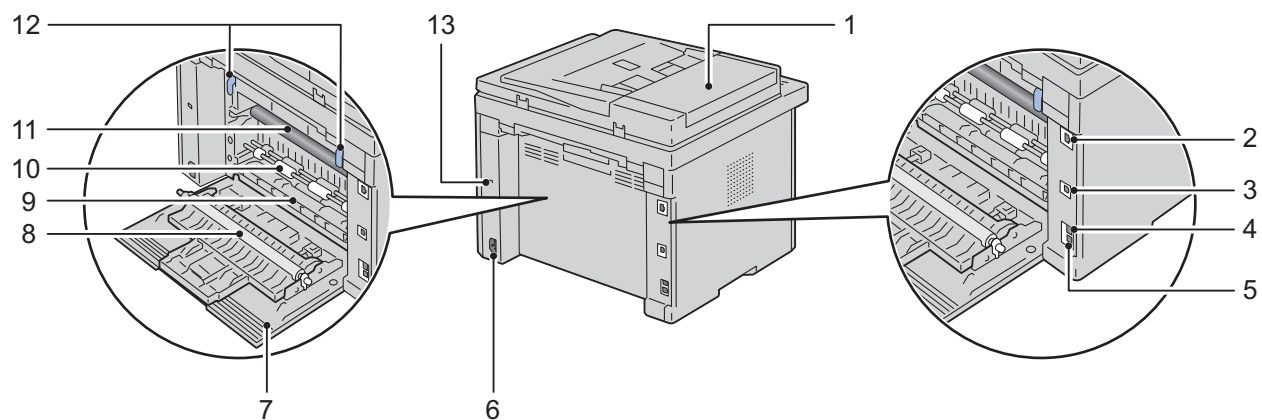

1	Coperchio ADF	2	Porta Ethernet
3	Porta USB	4	Connettore per presa a muro
5	Connettore telefonico	6	Connettore di alimentazione
7	Coperchio posteriore	8	Rullo di trasferimento
9	Scarico carta	10	Rullo alimentazione carta
11	Cinghia di trasferimento	12	Leve
13	Fessura di protezione		

Requisiti di spazio

Posizionare la stampante in un luogo in cui vi sia spazio sufficiente per accedere al vassoio e agli sportelli della stampante.

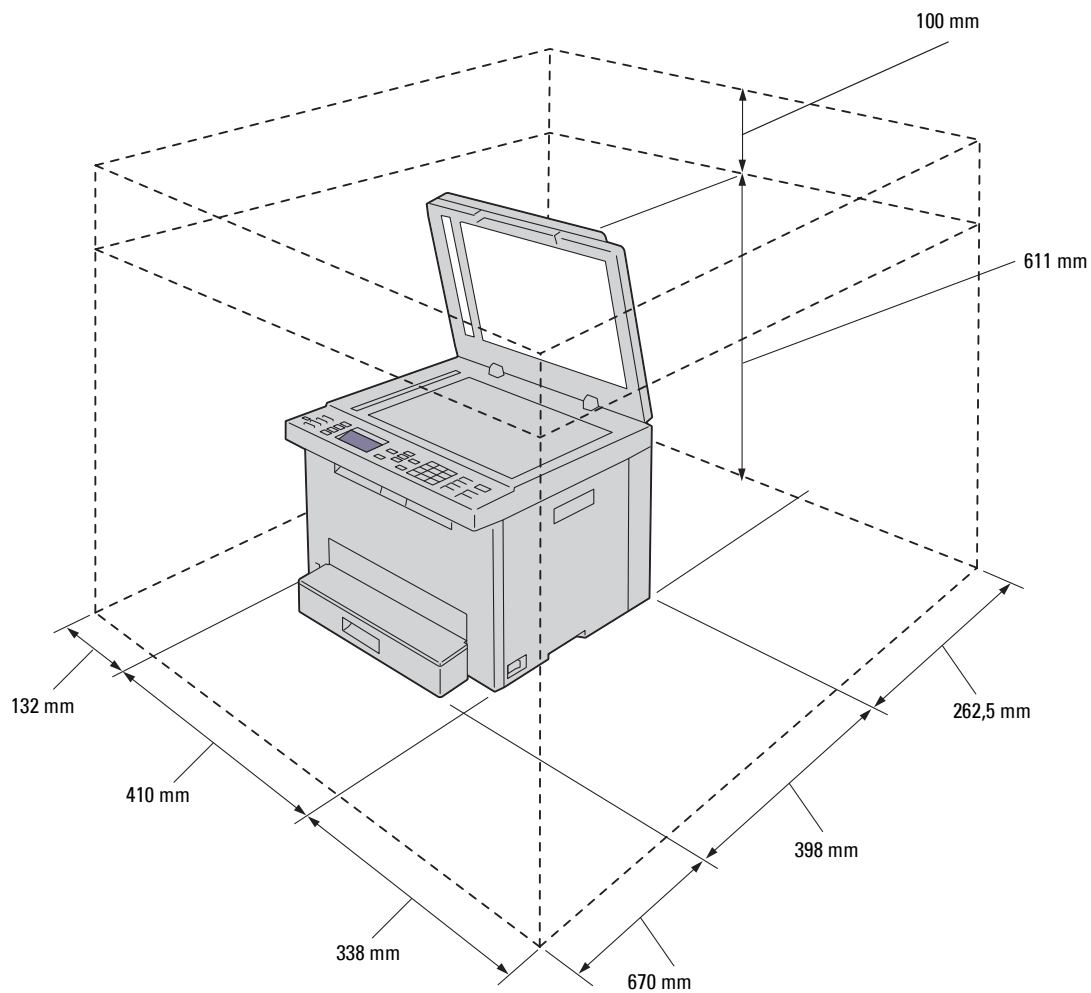

Alimentatore automatico di documenti (ADF, Automatic Document Feeder)

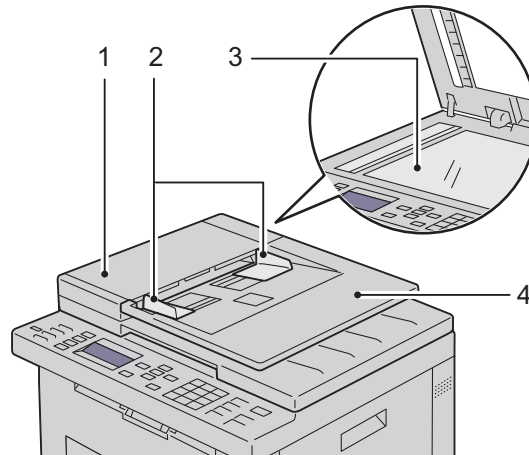

- | | |
|---|--------------------------------|
| 1 | Coperchio ADF |
| 2 | Guide dei documenti |
| 3 | Lastra documenti |
| 4 | Vassoio alimentatore originali |

Pannello operatore

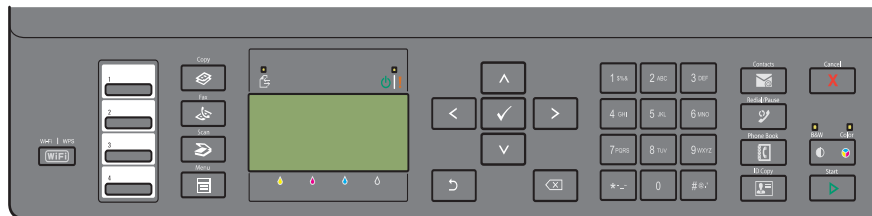

Per informazioni sul pannello operatore, vedere "Pannello operatore" a pagina 74.

Proteggere la stampante

Per proteggere la stampante dai furti, si può utilizzare il blocco opzionale Kensington. Collegare il blocco Kensington alla fessura di protezione della stampante.

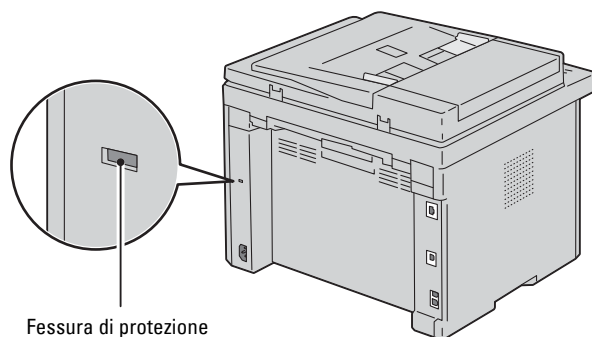

Per maggiori dettagli, vedere la documentazione in dotazione con il blocco Kensington.

Ordinare i materiali di consumo

È possibile ordinare i materiali di consumo da Dell online se si usa una stampante in rete. Immettere l'indirizzo IP della stampante nel browser, avviare **Dell Printer Configuration Web Tool** e fare clic su **Ordinare i materiali di consumo a:** per ordinare toner per la stampante.

Configurazione della stampante

5	Collegamento della stampante	30
6	Configurazione della stampante	40
7	Impostazione dell'indirizzo IP	46
8	Caricamento della carta	49
9	Installazione dei driver di stampa su computer che eseguono Windows®	52
10	Installazione dei driver di stampa su computer Macintosh	63
11	Installazione dei driver della stampante su computer Linux (CUPS)	65

Collegamento della stampante

Il cavo di collegamento di Dell™ Color Multifunction Printer | E525w deve rispondere ai seguenti requisiti:

Tipo di collegamento	Specifiche del collegamento
Wireless	IEEE 802.11b/g/n
USB	Compatibile con USB 2.0
Ethernet	Compatibile con 10 Base-T/100 Base-TX
Connettore per presa a muro	RJ11
Connettore per telefono	RJ11

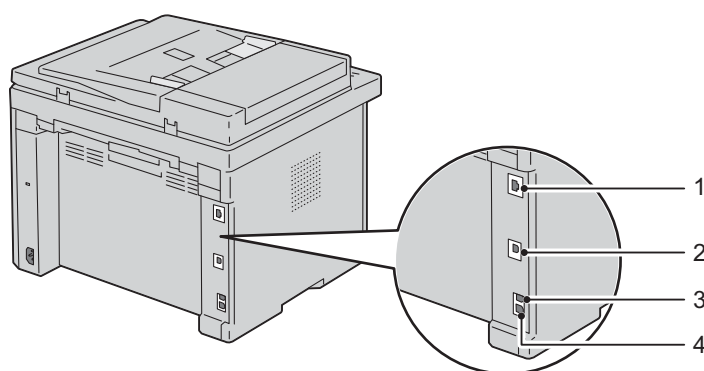

1 Porta Ethernet



2 Porta USB



3 Connettore per presa a muro



4 Connettore telefonico



Collegamento della stampante al computer o alla rete

Connessione USB

Per collegare la stampante al computer:

- 1 Verificare che la stampante, il computer e tutti gli altri dispositivi collegati siano spenti e scollegati dalla sorgente/presa di alimentazione.
- 2 Collegare il connettore USB più piccolo alla porta USB sulla parte posteriore della stampante.

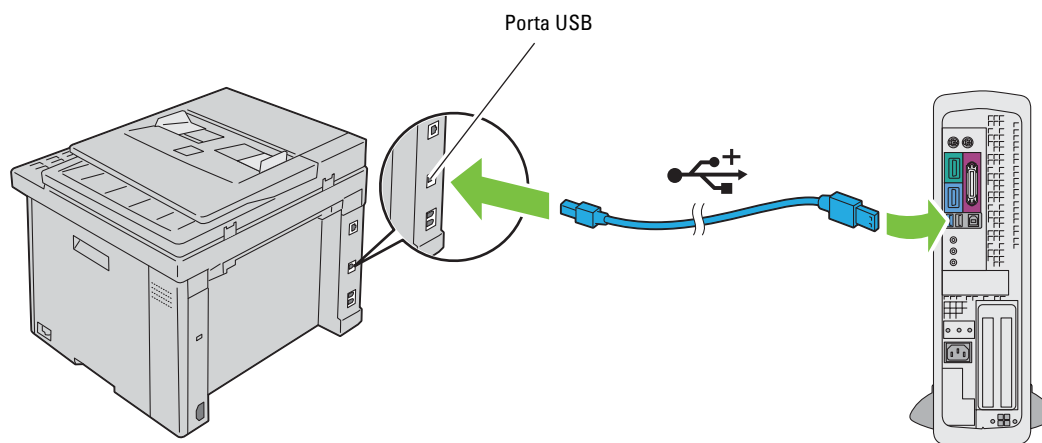

- 3 Collegare l'altra estremità del cavo a una porta USB del computer.

⚠ ATTENZIONE: Non collegare il cavo USB della stampante a una porta USB posta sulla tastiera.

Connessione Ethernet

Per collegare la stampante a una rete:

- 1 Verificare che la stampante, il computer e tutti gli altri dispositivi collegati siano spenti e scollegati dalla sorgente/presa di alimentazione.
- 2 Collegare un'estremità di un cavo Ethernet alla porta Ethernet sulla parte posteriore della stampante e l'altra estremità a un drop o hub LAN.

Per configurare una connessione wireless, vedere "Connessione wireless" a pagina 32.

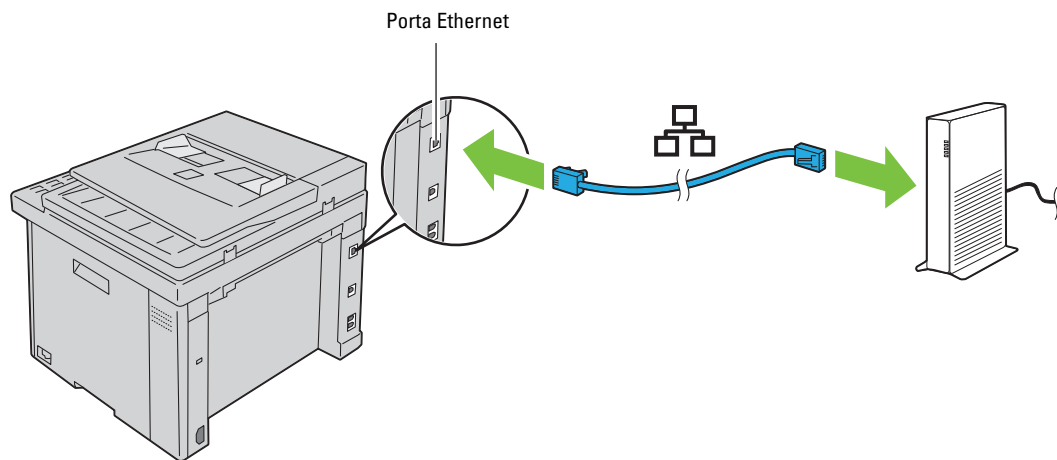

 **NOTA:** Collegare il cavo Ethernet solo nel caso in cui si intenda effettuare una connessione via cavo.

Connessione wireless

Di seguito sono riportate le specifiche per una configurazione wireless:

Voce	Caratteristiche tecniche
Connettività	Wireless
Standard connettività	Conformità a IEEE 802.11b/g/n
Larghezza di banda	2,4 GHz
Velocità di trasferimento dati	Modalità IEEE 802.11b: 11, 5,5, 2, 1 Mbps Modalità IEEE 802.11g: 54, 48, 36, 24, 18, 12, 9, 6 Mbps Modalità IEEE 802.11n: 65 Mbps
Protezione	64 (chiave a 40 bit)/ 128 (chiave a 104 bit) WEP, WPA-PSK (AES), WPA2-PSK (AES) (funzione di attestazione di IEEE 802.1x di WPA 1x non corrispondente), Modo misto PSK
Wi-Fi Protected Setup® (WPS) ^{*1}	Push-Button Configuration (PBC), Personal Identification Number (PIN)

^{*1} Conformità a WPS 2.0. Il WPS 2.0 funziona sui punti di accesso con i seguenti tipi di crittografia: PSK modalità mista, WPA-PSK AES, WPA2-PSK AES, Aperta (Senza protezione)

È possibile selezionare uno dei seguenti metodi di configurazione delle impostazioni wireless:

WPS-PBC (pulsante Wi-Fi | WPS)^{*1}

WPS-PBC (Menu del pannello operatore)^{*1}

WPS-PIN^{*2}

Configurazione SSID automatica

Configurazione SSID manuale



^{*1} WPS-PBC (Wi-Fi Protected Setup-Push Button Configuration) è un metodo per autenticare e registrare i dispositivi necessari per la configurazione wireless avviando WPS-PBC sulla stampante con il pulsante  (Wi-Fi | WPS) o il menu del pannello operatore, quindi premendo il pulsante presente sul punto di accesso (Registrar) o il router della LAN wireless. Questa impostazione è disponibile solo quando il punto di accesso supporta la modalità WPS-PBC.

^{*2} WPS-PIN (Wi-Fi Protected setup-Personal Identification Number) è un metodo per autenticare e registrare i dispositivi necessari per la configurazione wireless tramite l'inserimento di assegnazioni PIN nella stampante e nel computer. Questa impostazione, eseguita tramite il punto di accesso, è disponibile solo quando i punti di accesso del router wireless supportano la modalità WPS.

 **NOTA:** La connessione alla rete tramite il cavo Ethernet disabilita l'impostazione wireless.

WPS-PBC (pulsante Wi-Fi | WPS)

È possibile avviare WPS-PBC (Wi-Fi Protected Setup-Push Button Configuration) premendo il pulsante **WiFi** (Wi-Fi | WPS).

-  **NOTA:** WPS-PBC è disponibile solo quando il punto di accesso (Registrar) o il router LAN wireless supporta WPS-PBC.
-  **NOTA:** Prima di avviare WPS-PBC tramite il pulsante **WiFi** (Wi-Fi | WPS), confermare la posizione di quest'ultimo (il nome del pulsante può variare) sul punto di accesso (Registrar) o router LAN wireless. Per informazioni sul funzionamento di WPS sul punto di accesso (Registrar) o sul router LAN wireless, fare riferimento al manuale in dotazione con il prodotto.
-  **NOTA:** Per informazioni sul pulsante **WiFi** (Wi-Fi | WPS), vedere "Stato della retroilluminazione del pulsante Wi-Fi | WPS" a pagina 76.
Se si verifica un problema o vengono visualizzati dei messaggi di errore sul pannello operatore, vedere "Problemi wireless" a pagina 317.

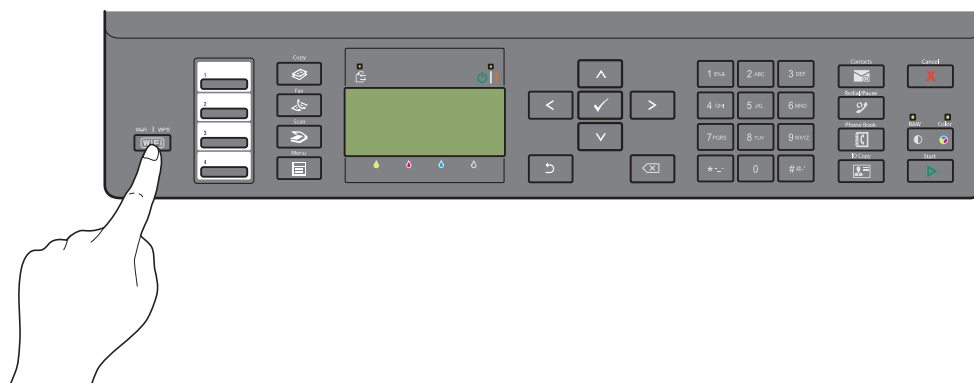

- 1 Tenere premuto il pulsante **WiFi** (Wi-Fi | WPS) sul pannello operatore finché sul pannello LCD non viene visualizzato Premere pulsante WPS sul router WPS.















- 2 Il WPS inizierà a funzionare sul punto di accesso (Registrar) o router LAN wireless entro due minuti.
Al termine dell'impostazione di connessione LAN wireless, il pulsante **WiFi** (Wi-Fi | WPS) si accende.

WPS-PBC (Menu del pannello operatore)

È possibile avviare WPS-PBC (Wi-Fi Protected Setup-Push Button Configuration) dal pannello operatore.

-  **NOTA:** WPS-PBC è disponibile solo quando il punto di accesso (Registrar) o il router LAN wireless supporta WPS-PBC.
-  **NOTA:** Prima di avviare WPS-PBC, confermare la posizione di quest'ultimo (il nome del pulsante può variare) sul punto di accesso (Registrar) o router LAN wireless. Per informazioni sul funzionamento di WPS sul punto di accesso (Registrar) o sul router LAN wireless, fare riferimento al manuale in dotazione con il prodotto.
-  **NOTA:** Per entrare nel menu Menu Ammin. quando Imp. blocco pannello è impostato su Abilita è necessaria una password. In tal caso, immettere la password specificata e premere il pulsante ✓ (Imposta).

- 1 Premere il pulsante  (Menu).
- 2 Premere il pulsante  fino a evidenziare Sistema, quindi premere il pulsante  (Imposta).
- 3 Premere il pulsante  fino a evidenziare Menu Ammin., quindi premere il pulsante  (Imposta).
- 4 Premere il pulsante  fino a evidenziare Rete, quindi premere  (Imposta).
- 5 Premere il pulsante  fino a evidenziare Impostazione WPS, quindi premere  (Imposta).
- 6 Assicurarsi che sia evidenziata la voce Controllo pulsanti, quindi premere  (Imposta).



- 7 Premere il pulsante  finché non viene evidenziato Sì, quindi premere il pulsante  (Imposta).
Assicurarsi che venga visualizzato il messaggio Premere pulsante WPS sul router WPS e avviare l'operazione WPS sul punto di accesso (Registrar) o router LAN wireless entro due minuti.













Al termine dell'impostazione di connessione LAN wireless, il pulsante  (Wi-Fi | WPS) si accende.

WPS-PIN

Il codice PIN di WPS-PIN può essere configurato solo dal pannello operatore.

 **NOTA:** WPS-PIN è disponibile solo quando il punto di accesso (Registrar) o il router LAN wireless supporta WPS-PIN.



 **NOTA:** Per entrare nel menu Menu Ammin. quando Imp. blocco pannello è impostato su Abilita è necessaria una password. In tal caso, immettere la password specificata e premere il pulsante  (Imposta).









- 1 Premere il pulsante  (Menu).
- 2 Premere il pulsante  fino a evidenziare Sistema, quindi premere il pulsante  (Imposta).
- 3 Premere il pulsante  fino a evidenziare Menu Ammin., quindi premere il pulsante  (Imposta).
- 4 Premere il pulsante  fino a evidenziare Rete, quindi premere  (Imposta).
- 5 Premere il pulsante  fino a evidenziare Impostazione WPS, quindi premere  (Imposta).
- 6 Premere il pulsante  fino a evidenziare Codice PIN, quindi premere  (Imposta).
- 7 Annotare il codice PIN a 8 cifre visualizzato o selezionare Stampa codice PIN per stamparlo.
- 8 Assicurarsi che sia evidenziata la voce Avvia configurazione, quindi premere  (Imposta).
- 9 Assicurarsi che sia visualizzato il messaggio Ricerca WPS AP e inserire il codice PIN selezionato nel passo 7 nel punto di accesso (Registrar) LAN wireless.

 **NOTA:** Per far funzionare il WPS sul punto di accesso (Registrar) o sul router LAN wireless, fare riferimento al manuale in dotazione con il prodotto.



Al termine dell'impostazione di connessione LAN wireless, il pulsante  (Wi-Fi | WPS) si accende.

Configurazione SSID automatica

 **NOTA:** Per entrare nel menu Menu Ammin. quando Imp. blocco pannello è impostato su Abilita è necessaria una password. In tal caso, immettere la password specificata e premere il pulsante  (Imposta).

- 1 Premere il pulsante  (Menu).
- 2 Premere il pulsante  fino a evidenziare Sistema, quindi premere il pulsante  (Imposta).
- 3 Premere il pulsante  fino a evidenziare Menu Ammin., quindi premere il pulsante  (Imposta).
- 4 Premere il pulsante  fino a evidenziare Rete, quindi premere  (Imposta).
- 5 Premere il pulsante  fino a evidenziare Impostazione wireless, quindi premere  (Imposta).

La stampante cerca automaticamente i punti di accesso sulla rete wireless.

- 6 Premere il pulsante  fino a quando non viene evidenziato il punto di accesso desiderato, quindi premere il pulsante  (Imposta).

Se il punto di accesso desiderato non viene visualizzato, vedere "Configurazione SSID manuale" a pagina 35.

 **NOTA:** Alcuni SSID nascosti potrebbero non essere visualizzati. Se il SSID non viene rilevato, attivare la trasmissione SSID dal router.

- 7 Digitare nuovamente la passphrase o la chiave WEP.

Quanto il tipo di crittografia del punto di accesso selezionato è WPA, WPA2 o Misto nel passo 6:

- Inserire la passphrase e premere il pulsante  (Imposta).

Quanto il tipo di crittografia del punto di accesso selezionato è WEP nel passo 6:

- Inserire la chiave WEP e premere il pulsante ✓ (Imposta).

 **NOTA:** Una passphrase è una chiave di crittografia WPA e WPA2 composta da 8-63 byte ASCII o 8-64 byte esadecimali. Può essere descritta come chiave su alcuni punti di accesso o router. Per informazioni dettagliate, fare riferimento al manuale in dotazione con il punto di accesso o router.

Al termine dell'impostazione di connessione LAN wireless, il pulsante  (Wi-Fi | WPS) si accende.

Configurazione SSID manuale

 **NOTA:** Per entrare nel menu Menu Ammin. quando Imp. blocco pannello è impostato su Abilita è necessaria una password. In tal caso, immettere la password specificata e premere il pulsante ✓ (Imposta).

- 1 Premere il pulsante  (Menu).
- 2 Premere il pulsante ▼ fino a evidenziare Sistema, quindi premere il pulsante ✓ (Imposta).
- 3 Premere il pulsante ▼ fino a evidenziare Menu Ammin., quindi premere il pulsante ✓ (Imposta).
- 4 Premere il pulsante ▼ fino a evidenziare Rete, quindi premere il pulsante ✓ (Imposta).
- 5 Premere il pulsante ▼ fino a evidenziare Impostazione wireless, quindi premere il pulsante ✓ (Imposta).
- 6 Premere il pulsante ▼ fino a evidenziare Impostaz. manuale, quindi premere il pulsante ✓ (Imposta).
- 7 Inserire il SSID e premere il pulsante ✓ (Imposta).
- 8 Selezionare la modalità di rete in Infrastruttura o Ad hoc a seconda dell'ambiente, quindi premere il pulsante ✓ (Imposta).

Se si seleziona Infrastruttura, passare al passaggio 9.

Se si seleziona Ad hoc, passare al passaggio 10.

- 9 Selezionare il tipo di crittografia tra Nessuna sicurezza, Modo misto PSK, WPA2-PSK-AES o WEP.
Se non si imposta alcuna protezione per la rete wireless:

- Premere il pulsante ▼ fino a evidenziare Nessuna protezione, quindi premere il pulsante ✓ (Imposta).

Per utilizzare la crittografia Modo misto PSK o WPA2-PSK-AES:

- a Premere il pulsante ▼ fino a quando non viene evidenziata la voce Modo misto PSK o WPA2-PSK-AES, quindi premere il pulsante ✓ (Imposta).
- b Inserire la passphrase e premere il pulsante ✓ (Imposta).

 **NOTA:** Una passphrase è una chiave di crittografia WPA e WPA2 composta da 8-63 byte ASCII o 8-64 byte esadecimali. Può essere descritta come chiave su alcuni punti di accesso o router. Per informazioni dettagliate, fare riferimento al manuale in dotazione con il punto di accesso o router.

Per utilizzare la crittografia WEP:

- a Premere il pulsante ▼ fino a evidenziare WEP, quindi premere il pulsante ✓ (Imposta).
- b Inserire la chiave WEP e premere il pulsante ✓ (Imposta).
- c Premere il pulsante ▼ per evidenziare la chiave di trasmissione desiderate da Chiave WEP 1 a Chiave WEP 4, quindi premere il pulsante ✓ (Imposta).





Passare al passaggio 11.

- 10 Selezionare il tipo di crittografia tra Nessuna protezione o WEP.

Se non si imposta alcuna protezione per la rete wireless:

- Assicurarsi che sia evidenziata la voce Nessuna sicurezza, quindi premere il pulsante ✓ (Imposta).

Per utilizzare la crittografia WEP:

- a Premere il pulsante  fino a evidenziare WEP, quindi premere  (**Imposta**).
- b Inserire la chiave WEP e premere il pulsante  (**Imposta**).
- c Premere il pulsante  per evidenziare la chiave di trasmissione desiderate da Chiave WEP 1 a Chiave WEP 4, quindi premere il pulsante  (**Imposta**).

Al termine dell'impostazione di connessione LAN wireless, il pulsante  (Wi-Fi | WPS) si accende.

Nuova configurazione dell'impostazione wireless

Per modificare l'impostazione wireless tramite connessione Ethernet o wireless dal computer, eseguire la procedura riportata di seguito.

 **NOTA:** Per modificare l'impostazione wireless tramite la connessione wireless, assicurarsi che sia stata completata la relativa impostazione in "Connessione wireless" a pagina 32.

 **NOTA:** Quando si imposta infrastruttura per la modalità di rete in "Connessione wireless" a pagina 32, sono disponibili le impostazioni seguenti.

- 1 Verificare l'indirizzo IP della stampante.

Per informazioni dettagliate su come verificare l'indirizzo IP della stampante, vedere "Verifica dell'indirizzo IP" a pagina 48.

- 2 Avviare Dell Printer Configuration Web Tool inserendo l'indirizzo IP della stampante nel browser Web.

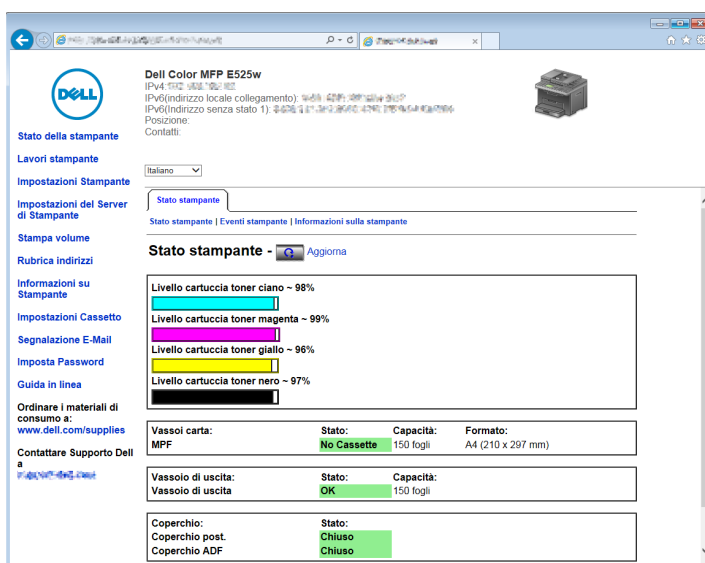

- 3 Selezionare **Impostazioni del Server di Stampante**.
- 4 Selezionare la scheda **Impostazioni del Server di Stampante**.
- 5 Selezionare **LAN wireless**.
- 6 Modificare l'impostazione wireless della stampante.
- 7 Fare clic su **Applica nuove impostazioni**.
- 8 Fare clic su **Riavvia stampante**.

9 Modificare di conseguenza le impostazioni wireless sul computer o il punto di accesso.

NOTA: Per modificare le impostazioni wireless sul computer, fare riferimento ai manuali in dotazione con l'adattatore wireless o se il computer dispone di uno strumento adattatore wireless, modificare le impostazioni wireless tramite questo strumento.

Collegamento della linea telefonica

NOTA: Non collegare la stampante direttamente a una linea DSL (Digital Subscriber Line). Tale operazione potrebbe causare danni alla stampante. Per utilizzare una linea DSL, è necessario un filtro DSL appropriato. Per il filtro DSL, contattare il proprio provider di servizi.

1 Collegare un'estremità del cavo telefonico al connettore per la presa a muro e l'altra estremità a una presa a muro attiva.

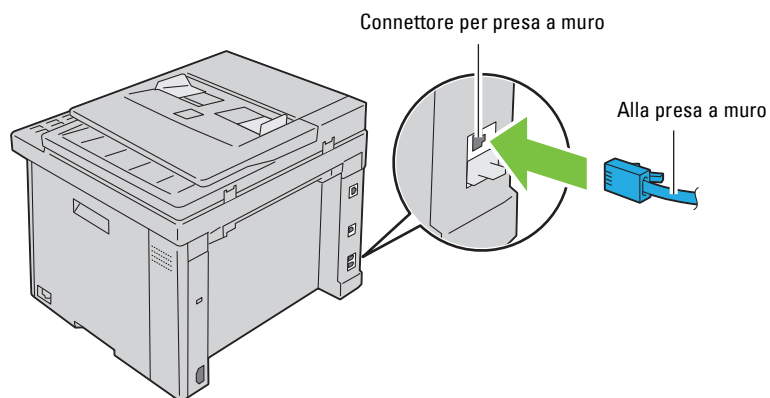

2 Rimuovere la spina blu dal connettore del telefono (PHONE).

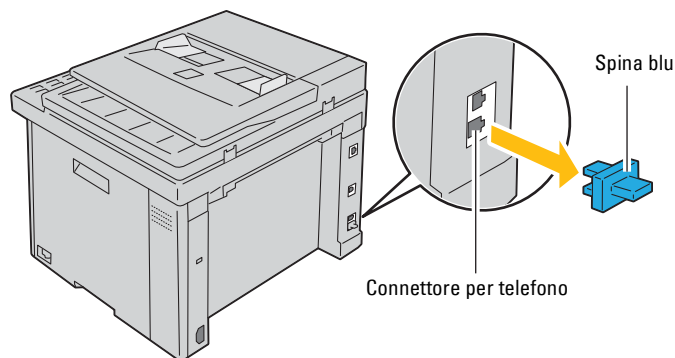

- 3 Per collegare un telefono e/o una segreteria telefonica alla stampante, collegare il cavo del telefono o della segreteria telefonica al connettore del telefono (PHONE).

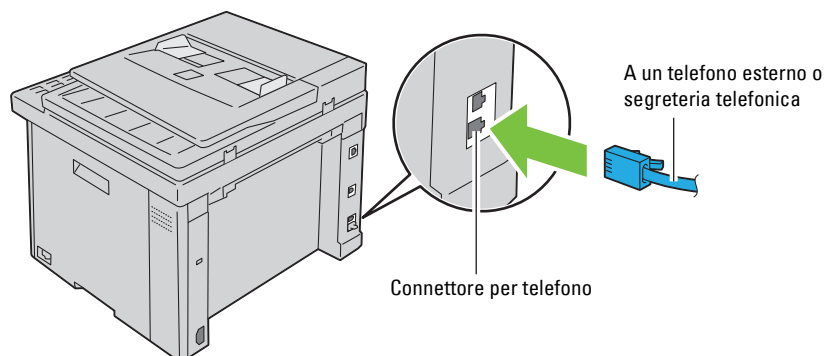

Se nel paese in cui si utilizza il dispositivo la comunicazione telefonica è di tipo seriale (ad esempio Germania, Svezia, Danimarca, Austria, Belgio, Italia, Francia e Svizzera) e si dispone di un terminatore giallo, inserirlo nel connettore del telefono (PHONE).

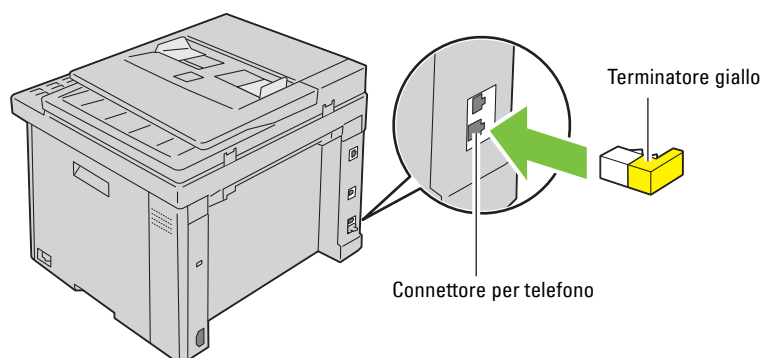

Accensione della stampante

⚠ AVVERTENZA: Non utilizzare prolunghie o morsetti.

⚠ AVVERTENZA: Non collegare la stampante a un gruppo di continuità (UPS).

- 1 Collegare il cavo di alimentazione al relativo connettore sul retro della stampante (vedere "Vista posteriore" a pagina 25).

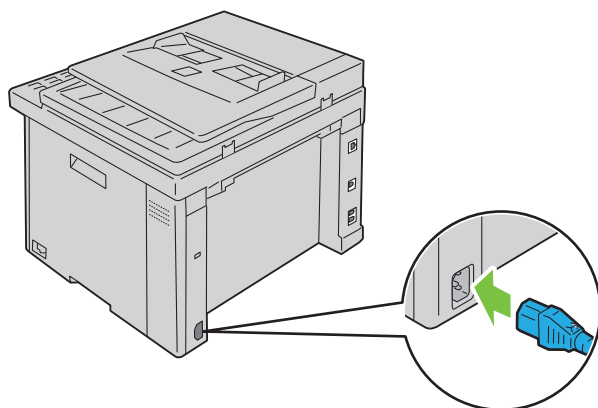

- 2 Collegare l'altra estremità del cavo alla sorgente di alimentazione.
- 3 Accendere la stampante.

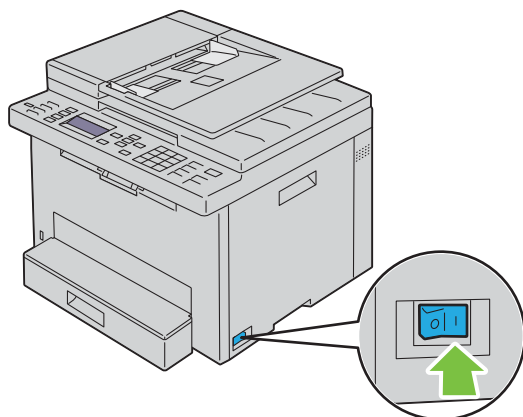



 **NOTA:** Quando si accende la stampante per la prima volta, attenersi alle istruzioni visualizzate sul pannello operatore per configurare le impostazioni iniziali. Per informazioni dettagliate, vedere "Configurazione delle impostazioni iniziali sul pannello operatore" a pagina 40.





Configurazione della stampante

Configurazione delle impostazioni iniziali sul pannello operatore

Quando si accende la stampante per la prima volta, è necessario impostare la lingua, il Paese, il fuso orario, la data e l'ora.

 **NOTA:** Quando si accende la stampante per la prima volta, viene visualizzata la procedura guidata di configurazione sul pannello operatore. Se non si procede con la configurazione entro 3 minuti, lo stato della stampante passa a Pronto per copiare. Se si desidera eseguire nuovamente la procedura guidata di configurazione, selezionare **Accens. rapida** nel pannello LCD.

 **NOTA:** Per ulteriori informazioni sul pannello operatore, vedere "Informazioni sui menu della stampante" a pagina 123.

- 1 Assicurarsi che venga visualizzata la voce **Selezionare lingua**, quindi selezionare la lingua che si desidera utilizzare nel pannello operatore dal elenco a discesa e premere il pulsante  (**Imposta**).
- 2 Premere il pulsante  (**Imposta**) per iniziare l'impostazione del paese.
- 3 Assicurarsi che venga visualizzata la voce **Selezionare paese**. Selezionare il paese dall'elenco a discesa, quindi premere il pulsante  (**Imposta**).
- 4 Assicurarsi che venga visualizzata la voce **Selezionare fuso orario**. Selezionare il fuso orario appropriato dal seguente elenco a discesa, quindi premere il pulsante  (**Imposta**).

Area geografica	Fuso orario
Africa	(UTC) Accra, Bamako, Dakar, Nouakchott
	(UTC) Casablanca
	(UTC +01:00) Algeri, Douala, Libreville, Luanda
	(UTC +01:00) Tunisi
	(UTC +01:00) Windhoek
	(UTC +02:00) Il Cairo
	(UTC +02:00) Harare, Johannesburg, Kinshasa, Tripoli
	(UTC +03:00) Addis Abeba, Khartoum, Mogadiscio, Nairobi

Area geografica	Fuso orario
Americhe	(UTC -10:00) Adak
	(UTC -09:00) Alaska
	(UTC -08:00) Pacific Time (USA e Canada)
	(UTC -08:00) Tijuana
	(UTC -07:00) Arizona, Dawson Creek, Sonora
	(UTC -07:00) Chihuahua, Mazatlan
	(UTC -07:00) Mountain Time (USA e Canada)
	(UTC -06:00) Cancun, Città del Messico, Monterrey
	(UTC -06:00) America centrale
	(UTC -06:00) Central Time (USA e Canada)
	(UTC -06:00) Saskatchewan
	(UTC -05:00) Atikokan, Resolute
	(UTC -05:00) Bogota, Lima, Panama, Quito
	(UTC -05:00) Isole Cayman, Giamaica, Port-au-Prince
	(UTC -05:00) Eastern Time (USA e Canada)
	(UTC -05:00) Grand Turk
	(UTC -05:00) Havana
	(UTC -04:30) Caracas
	(UTC -04:00) Asuncion
	(UTC -04:00) Atlantic Time (Canada)
	(UTC -04:00) Blanc-Sablon
	(UTC -04:00) Caraibi
	(UTC -04:00) Cuiaba
	(UTC -04:00) Georgetown, La Paz, Manaus
	(UTC -04:00) Thule
	(UTC -03:30) St. John's
	(UTC -03:00) Brasilia, Cayenne, Paramaribo
	(UTC -03:00) Buenos Aires
	(UTC -03:00) Groenlandia
	(UTC -03:00) Miquelon
	(UTC -03:00) Montevideo
	(UTC -02:00) Noronha
Antartide	(UTC -04:00) Palmer Archipelago, Santiago
	(UTC -03:00) Rothera
	(UTC +03:00) Syowa
	(UTC +06:00) Mawson, Vostok
	(UTC +07:00) Davis
	(UTC +08:00) Casey
(UTC +10:00) Dumont d'Urville	
(UTC +12:00) McMurdo	

Area geografica	Fuso orario
Asia	(UTC +02:00) Amman
	(UTC +02:00) Beirut
	(UTC +02:00) Damasco
	(UTC +02:00) Gerusalemme
	(UTC +02:00) Nicosia
	(UTC +02:00) Palestina
	(UTC +03:00) Aden, Baghdad, Qatar, Riyadh
	(UTC +03:30) Tehran
	(UTC +04:00) Baku
	(UTC +04:00) Dubai, Muscat, Tbilisi
	(UTC +04:00) Yerevan
	(UTC +04:30) Kabul
	(UTC +05:00) Aqtau, Aqtobe, Ashgabat, Samarcanda
	(UTC +05:00) Ekaterinburg
	(UTC +05:00) Karachi
	(UTC +05:30) Colombo, Kolkata
	(UTC +05:45) Kathmandu
	(UTC +06:00) Almaty, Bishkek, Dhaka, Thimphu
	(UTC +06:00) Novosibirsk, Omsk
	(UTC +06:30) Yangon (Rangoon)
	(UTC +07:00) Bangkok, Ho Chi Minh, Hovd, Giacarta
	(UTC +07:00) Krasnoyarsk
	(UTC +08:00) Beijing, Chongqing, Hong Kong, Shanghai
	(UTC +08:00) Irkutsk
	(UTC +08:00) Kuala Lumpur, Makassar, Manila, Singapore
	(UTC +08:00) Taipei
	(UTC +08:00) Ulaan Baatar
	(UTC +09:00) Dili, Jayapura
	(UTC +09:00) Pyongyang
	(UTC +09:00) Seoul
	(UTC +09:00) Tokyo
	(UTC +09:00) Yakutsk
(UTC +10:00) Sakhalin, Vladivostok	
(UTC +11:00) Magadan	
(UTC +12:00) Anadyr, Kamchatka	

Area geografica	Fuso orario
Oceano Atlantico	(UTC -04:00) Bermuda
	(UTC -04:00) Stanley
	(UTC -02:00) Isola della Georgia del Sud
	(UTC -01:00) Azzorre, Scoresbysund
	(UTC -01:00) Capo Verde
	(UTC) Reykjavik
Australia	(UTC +08:00) Perth
	(UTC +08:45) Eucla
	(UTC +09:30) Adelaide
	(UTC +09:30) Darwin
	(UTC +10:00) Brisbane, Lindeman
	(UTC +10:00) Hobart, Melbourne, Sydney
	(UTC +10:30) Isola di Lord Howe
Europa	(UTC) Dublino, Edimburgo, Lisbona, Londra
	(UTC +01:00) Amsterdam, Berlino, Roma, Stoccolma, Vienna
	(UTC +01:00) Belgrado, Bratislava, Budapest, Praga
	(UTC +01:00) Bruxelles, Copenhagen, Madrid, Parigi
	(UTC +01:00) Sarajevo, Skopje, Varsavia, Zagabria
	(UTC +02:00) Atene, Bucarest, Istanbul
	(UTC +02:00) Helsinki, Kiev, Riga, Sofia
	(UTC +02:00) Kaliningrad, Minsk
	(UTC +03:00) Mosca
	(UTC +04:00) Samara
Oceano Indiano	(UTC +03:00) Antananarivo, Isole Comore, Mayotte
	(UTC +04:00) Mahe, Reunion
	(UTC +04:00) Mauritius
	(UTC +05:00) Kerguelen, Maldive
	(UTC +06:00) Chagos
	(UTC +06:30) Isole Cocos
	(UTC +07:00) Isola di Natale

Area geografica	Fuso orario
Oceano Pacifico	(UTC -11:00) Atollo Midway, Niue, Samoa
	(UTC -10:00) Isole Cook, Hawaii, Tahiti
	(UTC -09:30) Isole Marchesi
	(UTC -09:00) Isole Gambier
	(UTC -08:00) Isole Pitcairn
	(UTC -06:00) Isola di Pasqua
	(UTC -06:00) Isole Galapagos
	(UTC +09:00) Palau
	(UTC +10:00) Guam, Port Moresby, Saipan
	(UTC +11:00) Efate, Guadalcanal, Kosrae
	(UTC +11:30) Isola Norfolk
	(UTC +12:00) Auckland
	(UTC +12:00) Fiji, Isole Marshall
	(UTC +12:45) Chatham
(UTC +13:00) Tongatapu	
(UTC +14:00) Kiritimati	

- 5 Assicurarsi che venga visualizzata la voce `Inserire la data`. Specificare la data corrente e premere il pulsante ✓ (**Imposta**).
- 6 Assicurarsi che venga visualizzata la voce `Inserire l'ora`. Specificare l'ora corrente e premere il pulsante ✓ (**Imposta**).
- 7 Premere il pulsante ✓ (**Imposta**) per specificare le impostazioni fax.
Se si desidera saltare i passaggi di specifica delle impostazioni fax, premere il pulsante ▶ (**Start**), quindi riavviare la stampante.
- 8 Assicurarsi che venga visualizzata la voce `Inserire n. fax`. Inserire il numero di fax e premere il pulsante ✓ (**Imposta**).
- 9 Assicurarsi che venga visualizzata la voce `Immetti nome intestazione fax`. Immettere un nome, quindi premere il pulsante ✓ (**Imposta**).
- 10 Premere il pulsante ✓ (**Imposta**), quindi riavviare la stampante.

Configurazione della stampante tramite il CD Software and Documentation

- 1 Inserire il disco *Software and Documentation* nel computer per lanciare **Dell Printer Easy Install**.
- 2 Fare doppio clic sull'icona **Dell Color MFP E525w - Programma di installazione** e seguire le istruzioni visualizzate per collegare computer e stampante.

 **NOTA:** Se il disco *Software and Documentation* non si avvia automaticamente, tentare la seguente procedura.

Per Windows Vista[®], Windows[®] 7, Windows Server[®] 2003, Windows Server[®] 2008 e Windows Server[®] 2008 R2:

- 1 Scegliere **Start** → **Tutti i programmi** (per Windows[®] Vista e Windows[®] 7) → **Accessori** (per Windows Vista[®] e Windows[®] 7) → **Esegui**.
- 2 Immettere `D:\setup.exe` (dove D è la lettera assegnata all'unità ottica), quindi fare clic su **OK**.

Per Windows[®] 8, Windows[®] 8.1, Windows Server[®] 2012 e Windows Server[®] 2012 R2:

- 1 Puntare nell'angolo in basso a destra della schermata, quindi fare clic su **Cerca** → Immettere **Esegui** nella casella di ricerca, fare clic su **Applicazioni**, quindi scegliere **Esegui**.
- 2 Immettere `D:\setup.exe` (dove D è la lettera assegnata all'unità ottica), quindi fare clic su **OK**.

Impostazione dell'indirizzo IP

Assegnazione di un indirizzo IP

Un indirizzo IP è un numero univoco formato da quattro sezioni delimitate da un punto che può includere fino a tre cifre in ciascuna sezione, come ad esempio 192.0.2.1.

È possibile selezionare la modalità IP per Dual Stack e Modo IPv4. Se la rete supporta sia la modalità IPv4 e IPv6, selezionare Dual Stack.

 **ATTENZIONE:** Assegnare un indirizzo IP già in uso può generare problemi di prestazioni di rete.

 **NOTA:** L'assegnazione di un indirizzo IP è considerata una funzione avanzata e di norma viene eseguita da un amministratore di sistema.

 **NOTA:** Quando viene assegnato manualmente un indirizzo IP in modalità IPv6, utilizzare lo strumento **Dell™ Printer Configuration Web Tool**. Per aprire **Dell Printer Configuration Web Tool**, utilizzare l'indirizzo locale di collegamento. Per controllare un indirizzo locale di collegamento, vedere "Verifica dell'indirizzo IP" a pagina 48.

 **NOTA:** A seconda della classe dell'indirizzo, l'intervallo dell'indirizzo IP assegnato può essere differente. Ad esempio, per la classe A sarà assegnato un indirizzo compreso nell'intervallo tra 0.0.0.0 e 127.255.255.255. Per l'assegnazione degli indirizzi IP rivolgersi all'amministratore di sistema.

Gli indirizzi IP possono essere assegnati con il pannello operatore o mediante **Strumenti**. La procedura seguente descrive come assegnare un indirizzo IP in modo manuale come esempio.

Pannello operatore

Per maggiori informazioni sull'utilizzo del pannello operatore, vedere "Pannello operatore" a pagina 74.

 **NOTA:** Per entrare nel menu `Menu Ammin.` quando `Imp. blocco pannello` è impostato su `Abilita` è necessaria una password. In tal caso, immettere la password specificata e premere il pulsante ✓ (Imposta).

- 1 Premere il pulsante  (Menu).
- 2 Premere il pulsante ✓ fino a evidenziare `Sistema`, quindi premere il pulsante ✓ (Imposta).
- 3 Premere il pulsante ✓ fino a evidenziare `Menu Ammin.`, quindi premere il pulsante ✓ (Imposta).
- 4 Premere il pulsante ✓ fino a evidenziare `Rete`, quindi premere ✓ (Imposta).
- 5 Premere il pulsante ✓ fino a evidenziare `TCP/IP`, quindi premere ✓ (Imposta).
- 6 Premere il pulsante ✓ fino a evidenziare `IPv4 Ethernet`, quindi premere il pulsante ✓ (Imposta).
- 7 Assicurarsi che la voce `Ottieni ind. IP` sia evidenziata, quindi premere il pulsante ✓ (Imposta).
- 8 Premere il pulsante ✓ fino a evidenziare `Pannello`, quindi premere ✓ (Imposta).
- 9 Premere il pulsante < e assicurarsi che la voce `Ottieni ind. IP` sia evidenziata.
- 10 Premere il pulsante ✓ fino a evidenziare `Indirizzo IP`, quindi premere ✓ (Imposta).
Il cursore sarà posizionato sulle prime tre cifre dell'indirizzo IP.
- 11 Immettere il valore dell'indirizzo IP utilizzando la tastierina numerica.
- 12 Premere il pulsante >.
Vengono evidenziate le successive tre cifre.
- 13 Ripetere i passi 11 e 12 per immettere tutte le cifre dell'indirizzo IP, quindi premere il pulsante ✓ (Imposta).
- 14 Premere il pulsante < e assicurarsi che la voce `Indirizzo IP` sia evidenziata.

- 15 Premere il pulsante **✓** fino a evidenziare **Masc. sottorete**, quindi premere **✓ (Imposta)**.
Il cursore sarà posizionato sulle prime tre cifre della subnet mask.
- 16 Immettere il valore della subnet mask utilizzando la tastierina numerica.
- 17 Premere il pulsante **>**.
Vengono evidenziate le successive tre cifre.
- 18 Ripetere i passi 16 e 17 per impostare la subnet mask, quindi premere il pulsante **✓ (Imposta)**.
- 19 Premere il pulsante **<** e assicurarsi che la voce **Subnet mask** sia evidenziata.
- 20 Premere il pulsante **✓** fino a evidenziare **Indirizzo gateway**, quindi premere **✓ (Imposta)**.
Il cursore sarà posizionato sulle prime tre cifre dell'indirizzo gateway.
- 21 Immettere il valore dell'indirizzo gateway utilizzando la tastierina numerica.
- 22 Premere il pulsante **>**.
Vengono evidenziate le successive tre cifre.
- 23 Ripetere i passi 21 e 22 per impostare l'indirizzo gateway, quindi premere il pulsante **✓ (Imposta)**.
- 24 Spegner e riaccendere la stampante.

Strumenti

 **NOTA:** Quando si utilizza la modalità IPv6 per la stampa in rete non è possibile utilizzare **Strumenti** per assegnare un indirizzo IP.

- 1 Scegliere **Start** → **Tutti i programmi** → **Stampanti Dell** → **Dell Printer Hub**.
Dell Printer Hub si apre.

- 2 Selezionare il driver di stampa **Dell Color MFP E525w** in **My Printers**.
- 3 Fare clic sul collegamento **Strumenti** nell'elenco a sinistra della pagina.

 **NOTA:** Se nel computer sono installati più driver di stampa, si apre la finestra di dialogo **Seleziona stampante**. In tal caso, fare clic sul nome della stampante desiderato presente nell'elenco **Nome stampante**.

Viene aperto il programma **Strumenti**.

- 4 Fare clic sulla scheda **Impostazioni stampante**.
- 5 Selezionare **Informazioni e impostazioni stampante** nell'elenco a sinistra della pagina.
- 6 Fare clic su **Impostazioni TCP/IP**.
Viene visualizzata la pagina **Impostazioni TCP/IP**.
- 7 Selezionare **Pannello da Modalità indirizzo IP**, quindi immettere i valori in **Indirizzo IP**, **Subnet mask** e **Indirizzo gateway**.
- 8 Fare clic su **Applica nuove impostazioni**.

Verifica dell'indirizzo IP

È possibile confermare l'indirizzo IP della stampante utilizzando il pannello operatore o stampante le impostazioni di sistema. Per verificare che l'indirizzo sia attivo in rete, è possibile utilizzare il comando PING dal computer.

 **NOTA:** Per entrare nel menu `Menu Ammin.` quando `Imp. blocco pannello` è impostato su `Abilita` è necessaria una password. In tal caso, immettere la password specificata e premere il pulsante ✓ (Imposta).

Pannello operatore

- 1 Premere il pulsante  (Menu).
- 2 Premere il pulsante ✓ fino a evidenziare `Sistema`, quindi premere il pulsante ✓ (Imposta).
- 3 Premere il pulsante ✓ fino a evidenziare `Menu Ammin.`, quindi premere il pulsante ✓ (Imposta).
- 4 Premere il pulsante ✓ fino a evidenziare `Rete`, quindi premere ✓ (Imposta).
- 5 Premere il pulsante ✓ fino a evidenziare `TCP/IP`, quindi premere ✓ (Imposta).
- 6 Premere il pulsante ✓ fino a evidenziare `IPv4 Ethernet`, quindi premere il pulsante ✓ (Imposta).
- 7 Controllare l'indirizzo IP visualizzato sul pannello operatore.

Report impostazioni di sistema

- 1 Stampare il rapporto impostazioni sistema.
Per informazioni dettagliate su come stampare il rapporto impostazioni sistema, vedere "Stampa di un rapporto/elenco mediante il pannello operatore" a pagina 135.
- 2 Verificare l'indirizzo IP presente in elenco sotto **Rete cablata** oppure **Rete wireless** nel report.
Se l'indirizzo IP visualizzato è 0.0.0.0 (il valore predefinito di fabbrica), non è stato assegnato un indirizzo IP. Per assegnare uno alla stampante, vedere "Assegnazione di un indirizzo IP" a pagina 46.

Comando ping

Eseguire il comando ping per la stampante e verificarne la risposta. Ad esempio, al prompt dei comandi su un computer di rete, inserire ping seguito dal nuovo indirizzo IP (ad esempio 192.168.0.11):

```
ping 192.0.2.1
```

Se la stampante è attiva sulla rete, verrà ricevuta una risposta.

Caricamento della carta

- ✎ **NOTA:** Per evitare inceppamenti di carta, non rimuovere il vassoio standard da 150 fogli durante la stampa.
 - ✎ **NOTA:** Utilizzare supporti di stampa solo per stampa laser. Non utilizzare carta per stampa a getto di inchiostro con questa stampante.
 - ✎ **NOTA:** Per stampa su buste, vedere "Caricamento dei supporti di stampa" a pagina 175.
- 1 Sostenere il cassetto con entrambe le mani e rimuoverlo dalla stampante.

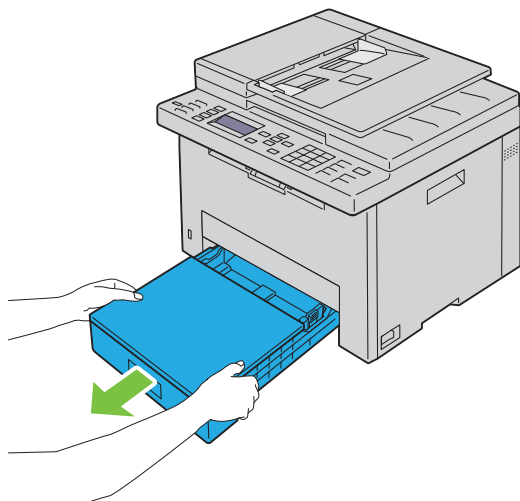

- 2 Aprire lo sportello antipolvere e regolare le guide per i fogli.

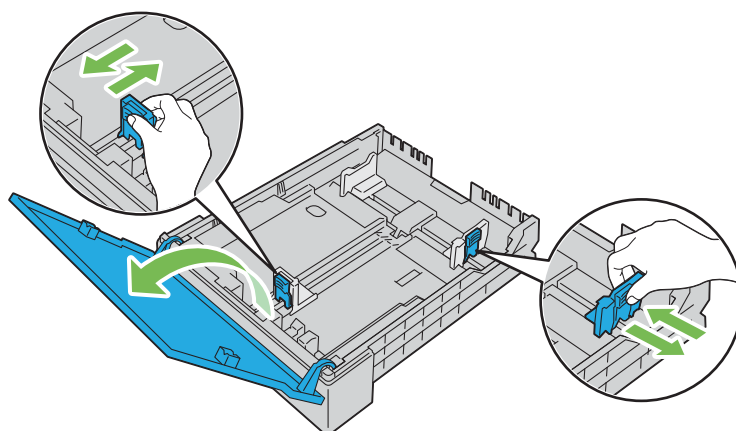

 **NOTA:** Quando si carica carta con formato legal o supporti di stampa specificati dall'utente, far scorrere la parte estendibile del cassetto facendo pressione sulla leva.

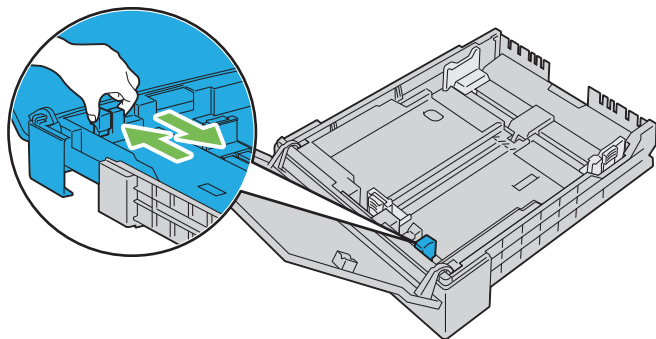

3 Prima di caricare i supporti di stampa, flettere la carta e smazzarla. Allineare i bordi della risma su una superficie piana.

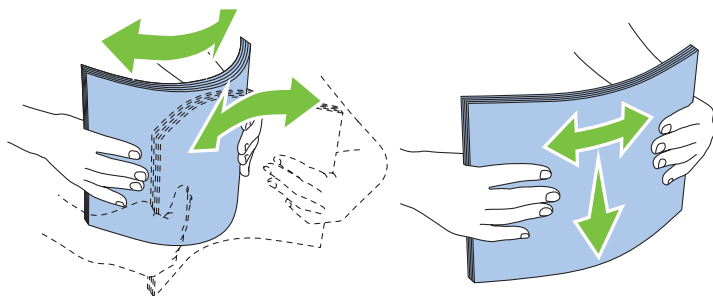

4 Caricare il supporto di stampa nel cassetto con il lato da stampare rivolto verso l'alto.

 **NOTA:** Non superare la linea di carico massimo del cassetto. Riempire eccessivamente il cassetto può causare inceppamenti.

 **NOTA:** Quando si carica della carta patinata, caricare un foglio alla volta.

5 Allineare le guide di larghezza e quella di lunghezza rispetto ai bordi dei supporti di stampa.

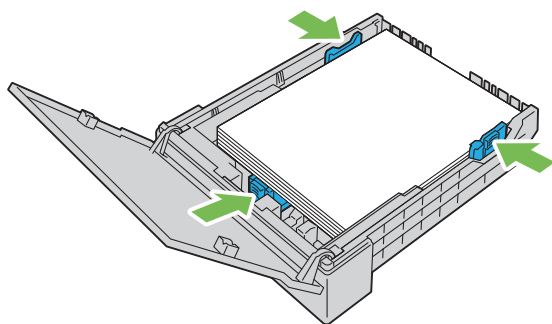

- 6** Dopo aver verificato che le guide sono regolate e fissate, chiudere lo sportello antipolvere e inserire il vassoio nella stampante.

Quando si inserisce la parte posteriore del vassoio, viene visualizzato un messaggio sul pannello LCD che chiede di specificare il formato carta presente nel vassoio.

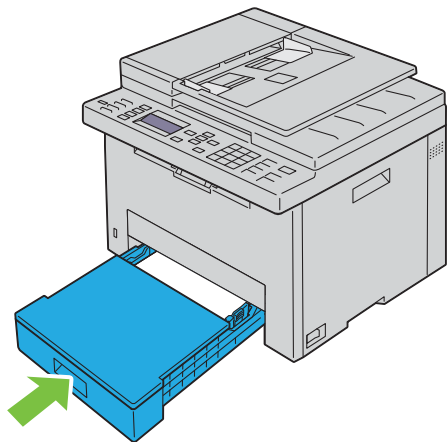

- 7** Premere il pulsante ✓ fino a evidenziare il formato della carta corretto, quindi premere il pulsante ✓ (Imposta).
- 8** Premere il pulsante ✓ fino a evidenziare il tipo di carta corretto, quindi premere il pulsante ✓ (Imposta).

Installazione dei driver di stampa su computer che eseguono Windows®

Identificazione dello stato di preinstallazione del driver della stampante

Prima di installare il driver di stampa sul computer, verificare l'indirizzo IP della stampante eseguendo una delle procedure riportate in "Verifica dell'indirizzo IP" a pagina 48.

Modifica delle impostazioni del firewall prima di installare la stampante

Nel caso in cui sia in uso uno dei sistemi operativi seguenti, prima di installare il software per la stampante Dell è necessario modificare le impostazioni di firewall:

- Microsoft® Windows Vista®
- Windows® 7
- Windows® 8
- Windows® 8.1
- Windows Server® 2008
- Windows Server® 2008 R2
- Windows Server® 2012
- Windows Server® 2012 R2

La procedura seguente utilizza Windows® 7 come esempio.

- 1 Inserire il CD con *Software and Documentation* nel computer.
- 2 Fare clic su **Start** → **Pannello di controllo**.
- 3 Selezionare **Sistema e sicurezza**.
- 4 Fare clic su **Consenti programma con Windows Firewall**.
- 5 Fare clic su **Modifica impostazioni** → **Consenti un altro programma**.
- 6 Fare clic su **Sfoglia**.
- 7 Immettere `D:\setup.exe` (laddove D è la lettera dell'unità ottica) nella casella di testo **Nome file**, quindi fare clic su **Apri**.
- 8 Selezionare **Aggiungi**, quindi fare clic su **OK**.

Configurazione della connessione USB

Installazione dei driver PCL, PS e stampante fax

- 1 Inserire il disco *Software and Documentation* nel computer per lanciare **Dell Printer Easy Install**.
- 2 Verificare che la stampante sia collegata al computer tramite il cavo USB e che sia accesa.
- 3 Fare clic su **Menu principale**.
- 4 Selezionare **Connetti**.
- 5 Selezionare **Connessione tramite cavo USB** e fare clic su **Avanti**.
Viene avviata l'installazione Plug and Play e il driver e il software richiesti vengono installati automaticamente.

- 6 Fare clic su **Fine** per uscire dall'installazione guidata quando appare la schermata **Pronto per stampare**.

Installazione del driver di stampa XML Paper Specification (XPS)

 **NOTA:** Il driver XML Paper Specification (XPS) è supportato sui seguenti sistemi operativi: Windows Vista[®], Windows Vista[®] 64-bit Edition, Windows[®] 7, Windows[®] 7 64-bit Edition, Windows[®] 8, Windows[®] 8 64-bit Edition, Windows[®] 8.1, Windows[®] 8.1 64-bit Edition, Windows Server[®] 2008, Windows Server[®] 2008 64-bit Edition, Windows Server[®] 2008 R2, Windows Server[®] 2012 e Windows Server[®] 2012 R2.

 **NOTA:** Quando viene visualizzata la finestra di dialogo **Controllo dell'account utente** durante l'installazione, fare clic su **Continua** o **Sì** se si è l'amministratore del computer; altrimenti contattare il proprio amministratore per continuare con le operazioni desiderate.

Per Windows Vista[®] o Windows Vista[®] 64-bit Edition

- 1 Estrarre il seguente file zip nella posizione desiderata.
D:\Drivers\XPS\Win_7Vista\XPS-V3_E525w.zip (dove D è la lettera dell'unità del drive ottico)
- 2 Fare clic su **Start** → **Pannello di controllo** → **Hardware e suoni** → **Stampanti**.
- 3 Scegliere **Aggiungi stampante**.
- 4 Scegliere **Aggiungi stampante locale**.
- 5 Selezionare la porta collegata alla stampante e fare clic su **Avanti**.
- 6 Fare clic su **Disco driver** per visualizzare la finestra di dialogo **Installa da disco**.
- 7 Fare clic su **Sfoglia** e selezionare la cartella estratta al passo 1.
- 8 Fare clic su **OK**.
- 9 Selezionare il nome della stampante e fare clic su **Avanti**.
- 10 Per modificare il nome della stampante, inserire il nome della suddetta nella casella di testo **Nome stampante** e fare clic su **Avanti**.
Per utilizzare la stampante come stampante predefinita, selezionare la casella di controllo **Imposta come stampante predefinita** e fare clic su **Avanti**.
L'installazione viene avviata.
- 11 Quando l'installazione del driver è completata, fare clic su **Stampa pagina di prova** per verificare l'installazione.
- 12 Fare clic su **Fine**.

Per Windows Server[®] 2008 o Windows Server[®] 2008 64-bit Edition

 **NOTA:** L'utente deve accedere come amministratore.

- 1 Estrarre il seguente file zip nella posizione desiderata.
D:\Drivers\XPS\Win_7Vista\XPS-V3_E525w.zip (dove D è la lettera dell'unità del drive ottico)
- 2 Fare clic su **Start** → **Pannello di controllo** → **Hardware e suoni** → **Stampanti**.
- 3 Scegliere **Aggiungi stampante**.
- 4 Scegliere **Aggiungi stampante locale**.
- 5 Selezionare la porta collegata alla stampante e fare clic su **Avanti**.
- 6 Fare clic su **Disco driver** per visualizzare la finestra di dialogo **Installa da disco**.
- 7 Fare clic su **Sfoglia** e selezionare la cartella estratta al passo 1.
- 8 Fare clic su **OK**.
- 9 Selezionare il nome della stampante e fare clic su **Avanti**.

- 10 Per modificare il nome della stampante, inserire il nome della suddetta nella casella di testo **Nome stampante** e fare clic su **Avanti**.

Per utilizzare la stampante come stampante predefinita, selezionare la casella di controllo **Imposta come stampante predefinita** e fare clic su **Avanti**.

L'installazione viene avviata.

- 11 Se la stampante non deve essere condivisa, selezionare **Non condividere questa stampante**. Se la stampante deve essere condivisa, selezionare **Condividi la stampante per consentire agli altri utenti della rete locale di trovarla e utilizzarla**. Fare clic su **Avanti**.
- 12 Quando l'installazione del driver è completata, fare clic su **Stampa pagina di prova** per verificare l'installazione.
- 13 Fare clic su **Fine**.

Per Windows® 7, Windows® 7 64-bit Edition o Windows Server® 2008 R2

- 1 Estrarre il seguente file zip nella posizione desiderata.
D:\Drivers\XPS\Win_7Vista\XPS-V3_E525w.zip (dove D è la lettera dell'unità del drive ottico)
- 2 Fare clic su **Start** → **Dispositivi e stampanti**.
- 3 Scegliere **Aggiungi stampante**.
- 4 Scegliere **Aggiungi stampante locale**.
- 5 Selezionare la porta collegata alla stampante e fare clic su **Avanti**.
- 6 Fare clic su **Disco driver** per visualizzare la finestra di dialogo **Installa da disco**.
- 7 Fare clic su **Sfoglia** e selezionare la cartella estratta al passo 1.
- 8 Fare clic su **OK**.
- 9 Selezionare il nome della stampante e fare clic su **Avanti**.
- 10 Per modificare il nome della stampante, inserire il nome della suddetta nella casella di testo **Nome stampante** e fare clic su **Avanti**.
L'installazione viene avviata.
- 11 Se la stampante non deve essere condivisa, selezionare **Non condividere questa stampante**. Se la stampante deve essere condivisa, selezionare **Condividi la stampante per consentire agli altri utenti della rete locale di trovarla e utilizzarla**. Fare clic su **Avanti**.
- 12 Quando l'installazione del driver è completata, fare clic su **Stampa pagina di prova** per verificare l'installazione. Per usare questa stampante come predefinita, selezionare la casella di controllo **Imposta come stampante predefinita**.
- 13 Fare clic su **Fine**.

Per Windows® 8, Windows® 8 64-bit Edition, Windows® 8.1, Windows® 8.1 64-bit Edition, Windows Server® 2012 o Windows Server® 2012 R2

- 1 Estrarre il seguente file zip nella posizione desiderata.
D:\Drivers\XPS\Win_8\XPS-V4_E525w.zip (dove D è la lettera dell'unità del drive ottico)
- 2 Fare clic con il tasto destro del mouse nell'angolo in basso a sinistra della schermata, quindi fare clic su **Pannello di controllo**.
- 3 Fare clic su **Hardware e suoni** (**Hardware** per Windows Server® 2012 e Windows Server® 2012 R2) → **Dispositivi e stampanti** → **Aggiungi stampante**.
- 4 Fare clic su **La stampante desiderata non è nell'elenco**.
- 5 Selezionare **Aggiungi stampante locale o di rete con impostazioni manuali**, quindi fare clic su **Avanti**.

- 6 Selezionare la porta collegata alla stampante e fare clic su **Avanti**.
- 7 Fare clic su **Disco driver** per visualizzare la finestra di dialogo **Installa da disco**.
- 8 Fare clic su **Sfoglia** e selezionare la cartella estratta al passo 1.
- 9 Fare clic su **OK**.
- 10 Selezionare il nome della stampante e fare clic su **Avanti**.
- 11 Per modificare il nome della stampante, inserire il nome della suddetta nella casella di testo **Nome stampante** e fare clic su **Avanti**.
L'installazione viene avviata.
- 12 Se la stampante non deve essere condivisa, selezionare **Non condividere questa stampante**. Se la stampante deve essere condivisa, selezionare **Condividi la stampante per consentire agli altri utenti della rete locale di trovarla e utilizzarla**. Fare clic su **Avanti**.
- 13 Quando l'installazione del driver è completata, fare clic su **Stampa pagina di prova** per verificare l'installazione. Per usare questa stampante come predefinita, selezionare la casella di controllo **Imposta come stampante predefinita**.
- 14 Fare clic su **Fine**.

Configurazione della connessione di rete

Installazione dei driver PCL, PS e stampante fax

- 1 Inserire il disco *Software and Documentation* nel computer per lanciare **Dell Printer Easy Install**.
- 2 Fare clic su **Menu principale**.
- 3 Selezionare **Connetti**.
- 4 Selezionare **Connessione wireless o Ethernet** e quindi **Avanti**.
- 5 Selezionare la stampante che si desidera installare dall'elenco delle stampanti, quindi fare clic su **Avanti**. Se la stampante desiderata non è visualizzata nell'elenco fare clic sul pulsante  (**Aggiorna**) oppure su **Aggiungi stampante** per aggiungere manualmente una stampante all'elenco. A questo punto, è possibile specificare l'indirizzo IP e il nome della porta.

Se si desidera installare la stampante selezionata sul computer server, selezionare la casella di controllo **Impostazione della stampante nel server**.

 **NOTA:** Se si utilizza uno dei seguenti sistemi operativi, viene visualizzato un avviso di protezione di Windows:

- Windows Vista®
- Windows Vista® 64-bit Edition
- Windows® 7
- Windows® 7 64-bit Edition
- Windows® 8
- Windows® 8 64-bit Edition
- Windows® 8.1
- Windows® 8.1 64-bit Edition
- Windows Server® 2008
- Windows Server® 2008 64-bit Edition
- Windows Server® 2008 R2 64-bit Edition
- Windows Server® 2012
- Windows Server® 2012 R2

Per proseguire nell'installazione del driver, fare clic su **Sblocca** o su **Consenti accesso** (per Windows Server® 2008 R2 e Windows® 7).

- 6 Specificare le impostazioni della stampante, se necessario, quindi fare clic su **Avanti**.
- 7 Selezionare il software e la documentazione che si desidera installare, quindi fare clic su **Installa**.
È possibile specificare le cartelle per l'installazione del software e relativa documentazione. Per modificare le cartelle, fare clic su **Modifica cartella di destinazione**, quindi specificare una nuova posizione.
- 8 Fare clic su **Fine** per uscire dall'installazione guidata quando appare la schermata **Pronto per stampare**.

Installazione del driver di stampa XML Paper Specification (XPS)

 **NOTA:** Il driver XML Paper Specification (XPS) è supportato sui seguenti sistemi operativi: Windows Vista[®], Windows Vista[®] 64-bit Edition, Windows[®] 7, Windows[®] 7 64-bit Edition, Windows[®] 8, Windows[®] 8 64-bit Edition, Windows[®] 8.1, Windows[®] 8.1 64-bit Edition, Windows Server[®] 2008, Windows Server[®] 2008 64-bit Edition, Windows Server[®] 2008 R2, Windows Server[®] 2012 e Windows Server[®] 2012 R2.

 **NOTA:** Quando viene visualizzata la finestra di dialogo **Controllo dell'account utente** durante l'installazione, fare clic su **Continua** o **Sì** se si è l'amministratore del computer; altrimenti contattare il proprio amministratore per continuare con le operazioni desiderate.

Per Windows Vista[®] o Windows Vista[®] 64-bit Edition

- 1 Estrarre il seguente file zip nella posizione desiderata.
D:\Drivers\XPS\Win_7Vista\XPS-V3_E525w.zip (dove D è la lettera dell'unità del drive ottico)
- 2 Fare clic su **Start** → **Pannello di controllo** → **Hardware e suoni** → **Stampanti**.
- 3 Scegliere **Aggiungi stampante**.
- 4 Fare clic su **Aggiungi stampante di rete, wireless o Bluetooth**.
- 5 Selezionare la stampante o fare clic su **La stampante desiderata non è nell'elenco**.
Dopo aver selezionato la stampante, procedere al passo 8.
Fare clic su **La stampante desiderata non è nell'elenco** e procedere al passo 6.
- 6 Selezionare **Aggiungi una stampante utilizzando un nome host o un indirizzo TCP/IP** e fare clic su **Avanti**.
- 7 Selezionare **Dispositivo TCP/IP** per **Tipo dispositivo** e immettere l'indirizzo IP per **Nome host o indirizzo IP**. Fare clic su **Avanti**.
- 8 Fare clic su **Disco driver** per visualizzare la finestra di dialogo **Installa da disco**.
- 9 Fare clic su **Sfogli** e selezionare la cartella estratta al passo 1, quindi fare clic su **OK**.
- 10 Selezionare il nome della stampante e fare clic su **Avanti**.
- 11 Per modificare il nome della stampante, inserire il nome della suddetta nella casella di testo **Nome stampante** e fare clic su **Avanti**.
Per usare questa stampante come predefinita, selezionare la casella di controllo **Imposta come stampante predefinita**.
L'installazione viene avviata.
- 12 Quando l'installazione del driver è completata, fare clic su **Stampa pagina di prova** per verificare l'installazione.
- 13 Fare clic su **Fine**.

Per Windows Server[®] 2008 o Windows Server[®] 2008 64-bit Edition

 **NOTA:** L'utente deve accedere come amministratore.

- 1 Estrarre il seguente file zip nella posizione desiderata.
D:\Drivers\XPS\Win_7Vista\XPS-V3_E525w.zip (dove D è la lettera dell'unità del drive ottico)

- 2 Fare clic su **Start** → **Pannello di controllo** → **Hardware e suoni** → **Stampanti**.
- 3 Scegliere **Aggiungi stampante**.
- 4 Fare clic su **Aggiungi stampante di rete, wireless o Bluetooth**.
- 5 Selezionare la stampante o fare clic su **La stampante desiderata non è nell'elenco**.
Dopo aver selezionato la stampante, procedere al passo 8.
Fare clic su **La stampante desiderata non è nell'elenco** e procedere al passo 6.
- 6 Selezionare **Aggiungi una stampante utilizzando un nome host o un indirizzo TCP/IP** e fare clic su **Avanti**.
- 7 Selezionare **Dispositivo TCP/IP** in **Tipo dispositivo** e immettere l'indirizzo IP per **Nome host o indirizzo IP**. Fare clic su **Avanti**.
- 8 Fare clic su **Disco driver** per visualizzare la finestra di dialogo **Installa da disco**.
- 9 Fare clic su **Sfoglia** e selezionare la cartella estratta al passo 1, quindi fare clic su **OK**.
- 10 Selezionare il nome della stampante e fare clic su **Avanti**.
- 11 Per modificare il nome della stampante, inserire il nome della suddetta nella casella di testo **Nome stampante** e fare clic su **Avanti**.
Per usare questa stampante come predefinita, selezionare la casella di controllo **Imposta come stampante predefinita**.
L'installazione viene avviata.
- 12 Se la stampante non deve essere condivisa, selezionare **Non condividere questa stampante**. Se la stampante deve essere condivisa, selezionare **Condividi la stampante per consentire agli altri utenti della rete locale di trovarla e utilizzarla**. Fare clic su **Avanti**.
- 13 Quando l'installazione del driver è completata, fare clic su **Stampa pagina di prova** per verificare l'installazione.
- 14 Fare clic su **Fine**.

Per Windows® 7, Windows® 7 64-bit Edition o Windows Server® 2008 R2

- 1 Estrarre il seguente file zip nella posizione desiderata.
D:\Drivers\XPS\Win_7Vista\XPS-V3_E525w.zip (dove D è la lettera dell'unità del drive ottico)
- 2 Fare clic su **Start** → **Dispositivi e stampanti**.
- 3 Scegliere **Aggiungi stampante**.
- 4 Fare clic su **Aggiungi stampante di rete, wireless o Bluetooth**.
- 5 Selezionare la stampante o fare clic su **La stampante desiderata non è nell'elenco**.
Dopo aver selezionato la stampante, procedere al passo 8.
Fare clic su **La stampante desiderata non è nell'elenco** e procedere al passo 6.
- 6 Selezionare **Aggiungi una stampante utilizzando un nome host o un indirizzo TCP/IP** e fare clic su **Avanti**.
- 7 Selezionare **Dispositivo TCP/IP** in **Tipo dispositivo** e immettere l'indirizzo IP per **Nome host o indirizzo IP**. Fare clic su **Avanti**.
- 8 Fare clic su **Disco driver** per visualizzare la finestra di dialogo **Installa da disco**.
- 9 Fare clic su **Sfoglia** e selezionare la cartella estratta al passo 1, quindi fare clic su **OK**.
- 10 Selezionare il nome della stampante e fare clic su **Avanti**.
- 11 Per modificare il nome della stampante, inserire il nome della suddetta nella casella di testo **Nome stampante** e fare clic su **Avanti**.
L'installazione viene avviata.

- 12 Se la stampante non deve essere condivisa, selezionare **Non condividere questa stampante**. Se la stampante deve essere condivisa, selezionare **Condividi la stampante per consentire agli altri utenti della rete locale di trovarla e utilizzarla**. Fare clic su **Avanti**.
- 13 Quando l'installazione del driver è completata, fare clic su **Stampa pagina di prova** per verificare l'installazione. Per usare questa stampante come predefinita, selezionare la casella di controllo **Imposta come stampante predefinita**.
- 14 Fare clic su **Fine**.

Per Windows® 8, Windows® 8 64-bit Edition, Windows® 8.1, Windows® 8.1 64-bit Edition, Windows Server® 2012 o Windows Server® 2012 R2

- 1 Estrarre il seguente file zip nella posizione desiderata.
D:\Drivers\XPS\Win_8\XPS-V4_E525w.zip (dove D è la lettera dell'unità del drive ottico)
- 2 Fare clic con il tasto destro del mouse nell'angolo in basso a sinistra della schermata, quindi fare clic su **Pannello di controllo**.
- 3 Fare clic su **Hardware e suoni** (**Hardware** per Windows Server® 2012 e Windows Server® 2012 R2) → **Dispositivi e stampanti** → **Aggiungi stampante**.
- 4 Selezionare la stampante o fare clic su **La stampante desiderata non è nell'elenco**.
Dopo aver selezionato la stampante, procedere al passo 7.
Fare clic su **La stampante desiderata non è nell'elenco** e procedere al passo 5.
- 5 Selezionare **Aggiungi una stampante utilizzando un nome host o un indirizzo TCP/IP** e fare clic su **Avanti**.
- 6 Selezionare **Dispositivo TCP/IP** in **Tipo dispositivo** e immettere l'indirizzo IP per **Nome host o indirizzo IP**. Fare clic su **Avanti**.
- 7 Fare clic su **Disco driver** per visualizzare la finestra di dialogo **Installa da disco**.
- 8 Fare clic su **Sfoglia** e selezionare la cartella estratta al passo 1.
- 9 Fare clic su **OK**.
- 10 Selezionare il nome della stampante e fare clic su **Avanti**.
- 11 Per modificare il nome della stampante, inserire il nome della suddetta nella casella di testo **Nome stampante** e fare clic su **Avanti**.
L'installazione viene avviata.
- 12 Se la stampante non deve essere condivisa, selezionare **Non condividere questa stampante**. Se la stampante deve essere condivisa, selezionare **Condividi la stampante per consentire agli altri utenti della rete locale di trovarla e utilizzarla**. Fare clic su **Avanti**.
- 13 Quando l'installazione del driver è completata, fare clic su **Stampa pagina di prova** per verificare l'installazione. Per usare questa stampante come predefinita, selezionare la casella di controllo **Imposta come stampante predefinita**.
- 14 Fare clic su **Fine**.

Utilizzare **Dell Printer Configuration Web Tool** per monitorare lo stato della stampante di rete in remoto. È possibile visualizzare e/o modificare le impostazioni della stampante, monitorare il livello del toner e riconoscere il momento per ordinare i prodotti di consumo sostitutivi. È possibile fare clic sul collegamento per le forniture Dell per eseguirne l'ordine.

 **NOTA:** **Dell Printer Configuration Web Tool** non è disponibile quando la stampante è collegata direttamente a un computer o a un server di stampa.

Per avviare **Dell Printer Configuration Web Tool**, inserire l'indirizzo IP della stampante nel browser Web. La configurazione della stampante viene visualizzata nella schermata.

È possibile impostare **Dell Printer Configuration Web Tool** inviando un'e-mail qualora la stampante necessiti materiali o interventi d'assistenza.

Per impostare gli avvisi via e-mail:

- 1 Avviare **Dell Printer Configuration Web Tool**.
- 2 Fare clic sul **Avviso e-mail**.
- 3 Immettere **Gateway SMTP Primario**, **Indirizzo risposte** e l'indirizzo e-mail in questa casella con l'elenco delle e-mail.
- 4 Fare clic su **Applica nuove impostazioni**.

Configurazione del protocollo Web Services on Devices (WSD)

Questa sezione fornisce informazioni sulla stampa di rete con Web Services on Devices (WSD), il protocollo di Microsoft® per Windows Vista®, Windows® 7, Windows® 8, Windows® 8.1, Windows Server® 2008, Windows Server® 2008 R2, Windows Server® 2012 e Windows Server® 2012 R2.

Aggiunta di ruoli dei servizi di stampa

Quando si utilizza Windows Server® 2008, Windows Server® 2008 R2, Windows Server® 2012 o Windows Server® 2012 R2, è necessario aggiungere regole dei servizi di stampa al client Windows Server® 2008, Windows Server® 2008 R2, Windows Server® 2012 o Windows Server® 2012 R2.

Per Windows Server® 2008 R2

- 1 Fare clic su **Start** → **Strumenti amministrativi** → **Server Manager**.
- 2 Selezionare **Aggiungi ruoli** dal menu **Azione**.
- 3 Selezionare la casella di controllo **Servizi di stampa** nella finestra **Ruoli del server di Aggiunta guidata ruoli** e scegliere **Avanti**.
- 4 Fare clic su **Avanti**.
- 5 Selezionare la casella di controllo **Server di stampa** e scegliere **Avanti**.
- 6 Fare clic su **Installa**.

Per Windows Server® 2008

- 1 Fare clic su **Start** → **Strumenti amministrativi** → **Server Manager**.
- 2 Selezionare **Aggiungi ruoli** dal menu **Azione**.
- 3 Selezionare la casella di controllo **Servizi di stampa** nella finestra **Ruoli del server di Aggiunta guidata ruoli** e scegliere **Avanti**.
- 4 Selezionare la casella di controllo **Server di stampa** e scegliere **Avanti**.
- 5 Fare clic su **Installa**.

Per Windows Server® 2012 o Windows Server® 2012 R2

- 1 Fare clic su **Server Manager** nella schermata **Start**.
- 2 Selezionare **Aggiungi ruoli e funzionalità** dal menu **Gestire**.
- 3 Fare clic su **Avanti** nella finestra **Prima di iniziare** → Selezionare il tipo di installazione nella finestra **Tipo di installazione** → Selezionare il server di destinazione nella finestra **Selezione server in Aggiunta guidata ruoli e funzionalità**.
- 4 Selezionare la casella di controllo **Servizi di stampa e digitalizzazione** nella finestra **Ruoli del server**, quindi fare clic su **Avanti**.
- 5 Selezionare le funzionalità della finestra **Funzioni** → Confermare le selezioni di installazione nella finestra **Conferma**.

- 6 Fare clic su **Installa**.

Configurazione della stampante Web Services on Devices (WSD)

È possibile installare la nuova stampante in rete utilizzando la procedura guidata **Aggiungi stampante**. Quando si esegue l'installazione mediante il CD *Software and Documentation* in dotazione con la stampante, vedere "Configurazione della connessione di rete" a pagina 55 per i dettagli.

 **NOTA:** L'installazione della stampante Web Services on Devices (WSD) per Windows® 8, Windows® 8.1, Windows Server® 2008, Windows Server® 2008 R2, Windows Server® 2012 e Windows Server® 2012 R2 è disponibile solo con la procedura guidata **Aggiungi stampante**.

Installazione di un driver di stampa mediante la procedura guidata **Aggiungi stampante**

 **NOTA:** Prima di installare il driver mediante la procedura guidata **Aggiungi stampante** in Windows Server® 2008 R2 o Windows® 7, effettuare una delle seguenti operazioni:

- Stabilire la connessione Internet in modo da consentire l'analisi del computer da parte di Windows Update.
 - Aggiungere il driver di stampa al computer in anticipo.
- 1 Per Windows Vista®, Windows® 7, Windows Server® 2008 e Windows Server® 2008 R2:
Fare clic su **Start** → **Dispositivi e stampanti** (**Start** → **Pannello di controllo** → **Hardware e suoni** → **Stampanti** per Windows Server® 2008 e Windows Vista®).

Per Windows® 8, Windows® 8.1, Windows Server® 2012 e Windows Server® 2012 R2
Fare clic con il tasto destro del mouse sull'angolo in basso a sinistra della schermata, quindi fare clic su **Pannello di controllo** → **Hardware e suoni** (**Hardware** per Windows Server® 2012/Windows Server® 2012 R2) → **Dispositivi e stampanti**.
 - 2 Scegliere **Aggiungi stampante**.
Per Windows® 8, Windows® 8.1, Windows Server® 2012 e Windows Server® 2012 R2, procedere al passo 4.
 - 3 Selezionare **Aggiungi stampante di rete, wireless o Bluetooth**.
 - 4 Nell'elenco di stampanti visualizzate, selezionare quella da utilizzare, quindi scegliere **Avanti**.
Selezionare la stampante il cui indirizzo è visualizzato con il formato **http://indirizzo IP/ws/**.
 **NOTA:** Se non viene visualizzata alcuna stampante nell'elenco, attenersi alle istruzioni seguenti per immettere manualmente l'indirizzo IP della stampante in modo da specificare direttamente la stampante che si desidera utilizzare. Per Windows Server® 2008 R2, è necessario essere membro del gruppo Administrators.
 1. Fare clic su **La stampante desiderata non è nell'elenco**.
 2. Selezionare **Aggiungi stampante usando un indirizzo TCP/IP o nome host** e fare clic su **Avanti**.
 3. Selezionare **Web Services Device** in **Tipo di dispositivo**.
 4. Inserire l'indirizzo IP della stampante nella casella di testo **Nome host o indirizzo IP** e fare clic su **Avanti**.
 - 5 Installare il driver di stampa sul computer. Inserire la password di amministrazione o confermare l'operazione, se richiesto.
 - 6 Completare le successive operazioni della procedura guidata e quindi scegliere **Fine**.
 - 7 Stampare una pagina di prova per verificare l'installazione.
 - a Per Windows Vista®, Windows® 7, Windows Server® 2008 e Windows Server® 2008 R2:
Fare clic su **Start** → **Dispositivi e stampanti** (**Start** → **Pannello di controllo** → **Hardware e suoni** → **Stampanti** per Windows Server® 2008 e Windows Vista®).

Per Windows® 8, Windows® 8.1, Windows Server® 2012 e Windows Server® 2012 R2
Fare clic con il tasto destro del mouse sull'angolo in basso a sinistra della schermata, quindi fare clic su **Pannello di controllo** → **Hardware e suoni** (**Hardware** per Windows Server® 2012/Windows Server® 2012 R2) → **Dispositivi e stampanti**.

- b Fare clic con il pulsante destro del mouse sulla stampante appena creata, quindi scegliere **Proprietà stampante** (**Proprietà** per Windows Server® 2008 e Windows Vista®).
- c Nella scheda **Generale**, fare clic su **Stampa pagina di prova**. Quando la pagina di prova viene stampata correttamente, l'installazione è terminata.

Configurazione della stampa condivisa

È possibile condividere la stampante collegata tramite USB ad altri computer (client) sulla stessa rete.

Per condividere la stampante collegata tramite USB, abilitare la stampa condivisa quando si installa il driver della stampante. È possibile inoltre abilitare la stampa condivisa attenendosi alle seguenti procedure.



NOTA: Da un client di rete non è possibile utilizzare utilità di stampa come **Strumenti**.

Abilitazione della stampa condivisa dal computer

Per Windows Server® 2003 o Windows Server® 2003 x64 Edition

- 1 Fare clic su **Start** → **Stampanti e fax**.
- 2 Fare clic con il tasto destro del mouse sull'icona di questa stampante e selezionare **Proprietà**.
- 3 Nella scheda **Condivisione**, selezionare la casella di controllo **Condividi la stampante** e immettere un nome nella casella di testo **Nome condivisione**.
- 4 Fare clic su **Driver aggiuntivi** e selezionare i sistemi operativi di tutti i client di rete che utilizzano questa stampante.
- 5 Fare clic su **OK**.

Se i file non sono presenti sul computer, inserire il CD del sistema operativo del server.

Per Windows Vista® o Windows Vista® 64-bit Edition

- 1 Fare clic su **Start** → **Pannello di controllo** → **Hardware e suoni** → **Stampanti**.
- 2 Fare clic con il tasto destro del mouse sull'icona di questa stampante e selezionare **Condivisione**.
- 3 Fare clic su **Modifica opzioni condivisione**.
Viene aperta la finestra di dialogo "Per continuare è necessaria l'autorizzazione dell'utente".
- 4 Fare clic su **Continua**.
- 5 Selezionare la casella di controllo **Condividi la stampante** quindi immettere un nome per **Nome condivisione**.
- 6 Fare clic su **Driver aggiuntivi** e selezionare i sistemi operativi di tutti i client di rete che utilizzano questa stampante.
- 7 Fare clic su **OK**.

Per Windows Server® 2008 o Windows Server® 2008 64-bit Edition

- 1 Fare clic su **Start** → **Pannello di controllo** → **Hardware e suoni** → **Stampanti**.
- 2 Fare clic con il tasto destro del mouse sull'icona di questa stampante e selezionare **Condivisione**.
- 3 Fare clic su **Modifica opzioni condivisione**, se esiste.
- 4 Selezionare la casella di controllo **Condividi la stampante** quindi immettere un nome per **Nome condivisione**.
- 5 Fare clic su **Driver aggiuntivi** e selezionare i sistemi operativi di tutti i client di rete che utilizzano questa stampante.
- 6 Fare clic su **OK**.

Per Windows® 7, Windows® 7 64-bit Edition o Windows Server® 2008 R2

- 1 Fare clic su **Start** → **Dispositivi e stampanti**.
- 2 Fare clic con il tasto destro del mouse sull'icona della stampante e selezionare **Proprietà della stampante**.
- 3 Nella scheda **Condivisione**, fare clic **Modifica opzioni condivisione**, se esistente.
- 4 Selezionare la casella di controllo **Condividi la stampante** quindi immettere un nome per **Nome condivisione**.
- 5 Fare clic su **Driver aggiuntivi** e selezionare i sistemi operativi di tutti i client di rete che utilizzano questa stampante.
- 6 Fare clic su **Applica**, quindi fare clic su **OK**.

Per Windows® 8, Windows® 8 64-bit Edition, Windows® 8.1, Windows® 8.1 64-bit Edition, Windows Server® 2012 o Windows Server® 2012 R2

- 1 Fare clic con il tasto destro del mouse sull'angolo in basso a sinistra della schermata, quindi fare clic su **Pannello di controllo** → **Hardware e suoni** (**Hardware** per Windows Server® 2012/Windows Server® 2012 R2) → **Dispositivi e stampanti**.
- 2 Fare clic con il tasto destro del mouse sull'icona della stampante e selezionare **Proprietà della stampante**.
- 3 Nella scheda **Condivisione**, fare clic **Modifica opzioni condivisione**, se esistente.
- 4 Selezionare la casella di controllo **Condividi la stampante** quindi immettere un nome per **Nome condivisione**.
- 5 Fare clic su **Driver aggiuntivi** e selezionare i sistemi operativi di tutti i client di rete che utilizzano questa stampante.
- 6 Fare clic su **Applica**, quindi fare clic su **OK**.

Verifica della stampante condivisa

Per verificare che la stampante sia effettivamente condivisa:

- Verificare che l'oggetto stampante nella cartella **Stampanti, Stampanti e fax** o **Dispositivi e stampanti** risulti condiviso. L'icona di condivisione  è riportata sotto l'icona della stampante.
- Da un client di rete, selezionare **Rete oppure Risorse di rete**. Individuare il nome host del server e cercare il nome di condivisione assegnato alla stampante.

Dopo aver verificato che la stampante è condivisa, utilizzare metodi come Windows® Point and Print per utilizzare la stampante condivisa da un client di rete.



NOTA: Se le versioni del sistema operativo (versione a 32/64 bit) differiscono da un server di stampa a un computer client, è necessario aggiungere manualmente sul server il driver della stampante per la versione del computer client. Altrimenti non è possibile condividere il driver della stampante sul computer client mediante metodi come Point and Print. Se ad esempio il server di stampa è in esecuzione sulla versione a 32 bit di Windows Vista®, mentre il computer client è in esecuzione sulla versione a 64 bit di Windows® 7, procedere come descritto di seguito per installare in aggiunta il driver di stampa per il client a 64 bit sul server a 32 bit.

- a Fare clic su **Driver aggiuntivi** nella schermata per la condivisione delle stampanti.
Per informazioni dettagliate sulla visualizzazione di questa schermata, vedere "Abilitazione della stampa condivisa dal computer" a pagina 61.
- b Selezionare la casella di controllo **x64**, quindi fare clic su **OK**.
- c Inserire il CD con *Software and Documentation* nel computer.
- d Fare clic su **Sfogliare** per specificare la cartella contenente il driver del sistema operativo a 64 bit, quindi fare clic su **OK**.
L'installazione viene avviata.

Installazione dei driver di stampa su computer Macintosh

Installazione di driver e software

- 1 Eseguire il disco *Software and Documentation* sul computer Macintosh.
- 2 Fare doppio clic sull'icona **Dell Color MFP E525w - Programma di installazione**.
- 3 Fare clic su **Continua** nella schermata di **Presentazione**.
- 4 Fare clic su **Continua** nella schermata **Licenza**, quindi fare clic su **Accetto**.
- 5 Confermare la posizione di installazione, quindi fare clic su **Installa** per eseguire l'installazione standard.
- 6 Immettere il nome e la password dell'amministratore, quindi fare clic su **Installa Software** (OK per Mac OS X 10.6).
- 7 Fare clic su **Continua installazione**.
- 8 Fare clic su **Riavvia** per completare l'installazione del software.

Collegamento del computer alla stampante

Quando si usa una connessione USB

- 1 Accendere la stampante.
- 2 Collegare il cavo USB alla stampante e al computer Macintosh.
La stampante viene automaticamente aggiunta al computer Macintosh.

Quando si usa Bonjour

- 1 Accendere la stampante.
- 2 Accertarsi che il computer Macintosh sia collegato alla rete.
Se si utilizza una connessione con cavi, collegare la stampante alla rete con il cavo Ethernet.
Se si utilizza una connessione wireless, accertarsi che la connessione wireless sia configurata correttamente sul computer Macintosh e la stampante.
- 3 Per Mac OS X 10.6: Aprire **Preferenze di sistema** e scegliere **Stampa e Fax**.
Per OS X 10.7 e OS X 10.8: Aprire **Preferenze di sistema** e scegliere **Stampa e scansione**.
Per OS X 10.9 e OS X 10.10: Aprire **Preferenze di sistema** e scegliere **Stampanti e Scanner**.
- 4 Fare clic sull'icona Più (+), e selezionare **Aggiungi stampante o scanner** (**Aggiungi altra stampante o scanner per OS X 10.7**).
Per Mac OS X 10.6, fare semplicemente clic sul segno Più (+).
- 5 Fare clic su **Default**, quindi selezionare la stampante collegata tramite Bonjour nell'elenco **Nome** (**Nome stampante per Mac OS X 10.6 e OS X 10.7**).
I valori **Nome** e **Usa** (**Stampa con per Mac OS X 10.6 e OS X 10.7**) vengono inseriti automaticamente. Assicurarsi che il nome della stampante sia selezionato per **Usa** o **Stampa con**.
- 6 Fare clic su **Aggiungi**.

Quando si usa Stampa IP

- 1 Accendere la stampante.
- 2 Accertarsi che il computer Macintosh sia collegato alla rete.
Se si utilizza una connessione con cavi, collegare la stampante alla rete con il cavo Ethernet.
Se si utilizza una connessione wireless, accertarsi che la connessione wireless sia configurata correttamente sul computer Macintosh e la stampante.
- 3 Per Mac OS X 10.6: Aprire **Preferenze di sistema** e scegliere **Stampa e Fax**.
Per OS X 10.7 e OS X 10.8: Aprire **Preferenze di sistema** e scegliere **Stampa e scansione**.
Per OS X 10.9 e OS X 10.10: Aprire **Preferenze di sistema** e scegliere **Stampanti e Scanner**.
- 4 Fare clic sull'icona Più (+), e selezionare **Aggiungi stampante o scanner** (**Aggiungi altra stampante o scanner** per OS X 10.7).
Per Mac OS X 10.6, fare semplicemente clic sul segno Più (+).
- 5 Fare clic su **IP**, quindi selezionare **Line Printer Daemon - LPD** per **Protocollo**.
- 6 Immettere l'indirizzo IP per la stampante nell'area **Indirizzo**.
- 7 Selezionare il nome della stampante per **Usa** (**Stampa con** per Mac OS X 10.6 e OS X 10.7).
 **NOTA:** Quando si configura la stampa con la stampa IP, il nome della coda sarà visualizzato vuoto. Non è necessario specificarlo.
- 8 Fare clic su **Aggiungi**.

Installazione dei driver della stampante su computer Linux (CUPS)

Questa sezione fornisce informazioni per l'installazione o la configurazione del driver della stampante con CUPS (Common UNIX Printing System) su Red Hat® Enterprise Linux® 6.1 Desktop, SUSE® Linux Enterprise Desktop 11 e Ubuntu® 12.04.

Funzionamento su Red Hat Enterprise Linux 6.1 Desktop

Panoramica di configurazione

- 1 Installare il driver della stampante.
- 2 Impostare la coda di stampa.
- 3 Specificare la coda predefinita.
- 4 Specificare le opzioni di stampa.

Installazione del driver della stampante

- 1 Selezionare **Applications** → **System Tools** → **Terminal**.
- 2 Immettere il comando che segue nella finestra del terminale.

```
su
(Inserire la password dell'amministratore)
rpm -ivh (Inserire il percorso del file)/Dell-
Color-MFP-E525w-x.x-x.noarch.rpm
```

Il driver della stampante è stato installato.

Come impostare la coda

Per eseguire la stampa, è necessario impostare la coda di stampa sulla propria workstation.

- 1 Aprire l'URL "<http://localhost:631>" nel browser web.
- 2 Fare clic su **Administration**.
- 3 Fare clic su **Add Printer**.
- 4 Inserire `root` come nome utente, quindi inserire la password dell'amministratore e fare clic su **OK**.

Per connessioni via rete:

- a selezionare **LPD/LPR Host or Printer** dal menu **Other Network Printers**, quindi fare clic su **Continue**.
- b immettere l'indirizzo IP della stampante in **Connection** e fare clic su **Continue**.

Formato: `lpd://xxx.xxx.xxx.xxx` (l'indirizzo IP della stampante)

Per i collegamenti USB:

- a selezionare il nome della stampante nel menu **Local Printers**, quindi fare clic su **Continue**.

- 5 Immettere il nome della stampante nella casella di testo **Name** della finestra **Add Printer**, quindi fare clic su **Continue**.
È anche possibile specificare la posizione e la descrizione della stampante per ulteriori informazioni.
- 6 Selezionare **Dell** nel menu **Make**, quindi fare clic su **Continue**.
- 7 Selezionare il nome della stampante nel menu **Model**, quindi fare clic su **Add Printer**.
L'installazione è terminata.

Come stampare dalle applicazioni

Dopo aver terminato di impostare la coda di stampa, è possibile stampare processi dalle applicazioni. Lanciare il processo di stampa dall'applicazione, quindi specificare la coda nella finestra di dialogo di stampa.

Tuttavia, a volte è possibile stampare soltanto dalla coda di stampa predefinita, a seconda dall'applicazione (ad esempio Mozilla). In questi casi, prima di iniziare a stampare, impostare la coda desiderata come coda predefinita. Per informazioni su come specificare la coda di stampa, vedere "Come impostare la coda predefinita".

Come impostare la coda predefinita

- 1 Selezionare **Applications** → **System Tools** → **Terminal**.
- 2 Immettere il comando che segue nella finestra del terminale.

```
su  
(Inserire la password dell'amministratore)  
lpadmin -d (Immettere il nome della coda)
```

Come specificare le opzioni di stampa

È possibile specificare le opzioni di stampa, come ad esempio la modalità di colore.

- 1 Aprire l'URL "**http://localhost:631**" nel browser web.
- 2 Fare clic su **Administration**.
- 3 Fare clic su **Manage Printers**.
- 4 Fare clic sul nome della coda di cui si desiderano specificare le opzioni di stampa.
- 5 Selezionare **Set Default Options** dal menu **Administration**.
- 6 Fare clic sulla voce d'impostazione desiderata, specificare le impostazioni necessarie, quindi fare clic su **Set Default Options**.

Verrà visualizzato il messaggio **Printer xxx default options have been set successfully**.

La configurazione è terminata.

Come disinstallare il driver della stampante

- 1 Selezionare **Applications** → **System Tools** → **Terminal**.
- 2 Inserire il comando che segue nella finestra del terminale per eliminare la coda di stampa.

```
su  
(Inserire la password dell'amministratore)  
/usr/sbin/lpadmin -x (Inserire il nome della coda di stampa)
```

- 3 Ripetere il comando precedente per tutte le code per lo stesso modello.
- 4 Immettere il comando che segue nella finestra del terminale.

```
su
(Inserire la password dell'amministratore)
rpm -e Dell-Color-MFP-E525w
```

Il driver della stampante è stato disinstallato.

Funzionamento su SUSE Linux Enterprise Desktop 11

Panoramica di configurazione

- 1 Installare il driver della stampante.
- 2 Impostare la coda di stampa.
- 3 Specificare la coda predefinita.
- 4 Specificare le opzioni di stampa.

Installazione del driver della stampante

- 1 Selezionare **Computer**→ **More Applications...** e selezionare **GNOME Terminal** nella sezione di selezione delle applicazioni.
- 2 Immettere il comando che segue nella finestra del terminale.

```
su
(Inserire la password dell'amministratore)
rpm -ivh (Inserire il percorso del file)/Dell-
Color-MFP-E525w-x.x-x.noarch.rpm
```

Il driver della stampante è stato installato.

Come impostare la coda

Per eseguire la stampa, è necessario impostare la coda di stampa sulla propria workstation.

- 1 Selezionare **Computer**→ **More Applications...**, e selezionare **YaST** nella sezione di selezione delle applicazioni.
- 2 Inserire la password dell'amministratore e scegliere **Continue**.
Verrà attivato **YaST Control Center**.
- 3 Selezionare **Hardware** nel **YaST Control Center** e scegliere **Printer**.
Viene aperta la finestra di dialogo **Printer Configurations**.
Per connessioni via rete:
 - a Fare clic su **Add**.
Viene aperta la finestra di dialogo **Add New Printer Configuration**.
 - b Fare clic su **Connection Wizard**.
Viene aperta la finestra di dialogo **Connection Wizard**.

- c** Selezionare **Line Printer Daemon (LPD) Protocol** da **Access Network Printer or Printserver Box** via.
- d** Inserire l'indirizzo IP della stampante in **IP Address or Host Name**.
- e** Selezionare **Dell** nel menu a discesa **Select the printer manufacturer**.
- f** Fare clic su **OK**.

Viene aperta la finestra di dialogo **Add New Printer Configuration**.

- g** Selezionare il nome della stampante nell'elenco **Assign Driver**.

 **NOTA:** È possibile specificare il nome della stampante in **Set Name**.

- h** Verificare le impostazioni, quindi scegliere **OK**.

Per i collegamenti USB:

- a** Fare clic su **Add**.

Viene aperta la finestra di dialogo **Add New Printer Configuration**.

Il nome della stampante è visualizzato nell'elenco **Determine Connection**.

- b** Selezionare il nome della stampante nell'elenco **Assign Driver**.

 **NOTA:** È possibile specificare il nome della stampante in **Set Name**.

- c** Verificare le impostazioni, quindi scegliere **OK**.

Come stampare dalle applicazioni

Dopo aver terminato di impostare la coda di stampa, è possibile stampare processi dalle applicazioni. Lanciare il processo di stampa dall'applicazione, quindi specificare la coda nella finestra di dialogo di stampa.

Tuttavia, a volte è possibile stampare soltanto dalla coda di stampa predefinita, a seconda dall'applicazione (ad esempio Mozilla). In questi casi, prima di iniziare a stampare, impostare la coda desiderata come coda predefinita. Per informazioni su come specificare la coda di stampa, vedere "Come impostare la coda predefinita".

Come impostare la coda predefinita

È possibile impostare la coda predefinita durante l'aggiunta della stampante.

- 1** Selezionare **Computer**→ **More Applications...**, e selezionare **YaST** nella sezione di selezione delle applicazioni.
- 2** Inserire la password dell'amministratore e scegliere **Continue**.
Verrà attivato **YaST Control Center**.
- 3** Selezionare **Hardware** nel **YaST Control Center** e scegliere **Printer**.
Viene aperta la finestra di dialogo **Printer Configurations**.
- 4** Fare clic su **Edit**.
Viene visualizzata una finestra di dialogo per modificare la coda specificata.
- 5** Verificare che sia selezionata la stampante desiderata nell'elenco **Connection**.
- 6** Selezionare la casella di controllo **Default Printer**.
- 7** Verificare le impostazioni, quindi scegliere **OK**.

Come specificare le opzioni di stampa

È possibile specificare le opzioni di stampa, come ad esempio la modalità di colore.

- 1 Aprire un browser Web.
- 2 Inserire `http://localhost:631/admin` in **Location**, quindi premere <Invio>.
- 3 Fare clic su **Manage Printers**.
- 4 Fare clic su **Set Printer Options** per la stampante di cui si desiderano specificare le opzioni di stampa.
- 5 Specificare le impostazioni necessarie, quindi fare clic su **Set Printer Options**.
- 6 Inserire `root` come nome utente, quindi inserire la password dell'amministratore e fare clic su **OK**.

 **NOTA:** Impostare la password con privilegi di amministratore stampante prima di impostare la coda di stampa. Se non è stata impostata, andare a "Impostare la password con privilegi di amministratore stampante".

Verrà visualizzato il messaggio **Printer xxx has been configured successfully**.

La configurazione è terminata. Eseguire la stampa dall'applicazione.

Impostare la password con privilegi di amministratore stampante

È necessario impostare la password per i privilegi da amministratore stampante per eseguire operazioni.

- 1 Selezionare **Computer** → **More Applications...** e selezionare **GNOME Terminal** nella sezione di selezione delle applicazioni.
- 2 Immettere il comando che segue nella finestra del terminale.

```
su
(Inserire la password dell'amministratore)
lppasswd -g sys -a root
(Inserire la password con privilegi di amministratore stampante alla
richiesta di immettere la password.)
(Inmettere nuovamente la password con privilegi di amministratore
stampante alla richiesta di reimmettere la password.)
```

Come disinstallare il driver della stampante

- 1 Selezionare **Computer** → **More Applications...** e selezionare **GNOME Terminal** nella sezione di selezione delle applicazioni.
- 2 Inserire il comando che segue nella finestra del terminale per eliminare la coda di stampa.

```
su
(Inserire la password dell'amministratore)
/usr/sbin/lpadmin -x (Inserire il nome della coda di stampa)
```

- 3 Ripetere il comando precedente per tutte le code per lo stesso modello.

- 4 Immettere il comando che segue nella finestra del terminale.

```
su  
(Inserire la password dell'amministratore)  
rpm -e Dell-Color-MFP-E525w
```

Il driver della stampante è stato disinstallato.

Funzionamento su Ubuntu 12.04 LTS

Panoramica di configurazione

- 1 Installare il driver della stampante.
- 2 Impostare la coda di stampa.
- 3 Specificare la coda predefinita.
- 4 Specificare le opzioni di stampa.

Installazione del driver di stampa

- 1 Selezionare **Applications** → **System Tools** → **Terminal**.
- 2 Immettere il comando che segue nella finestra del terminale.

```
sudo dpkg -i (Inserire il percorso del file)/dell-color-  
mfp-e525w_x.x-x_all.deb  
(Inserire la password dell'amministratore)
```

Il driver della stampante è stato installato.

Come impostare la coda

Per eseguire la stampa, è necessario impostare la coda di stampa sulla propria workstation.

- 1 Digitare l'indirizzo "**http://localhost:631**" nel browser web.
- 2 Fare clic su **Administration**.
- 3 Fare clic su **Add Printer**.
- 4 Inserire il nome utente e la password di amministratore, quindi fare clic su **OK**.
- 5 Selezionare una delle opzioni seguenti in base al tipo di connessione della stampante.
Per connessioni via rete:
 - a selezionare **LPD/LPR Host or Printer** dal menu **Other Network Printers**, quindi fare clic su **Continue**.
 - b immettere l'indirizzo IP della stampante in **Connection** e fare clic su **Continue**.
Formato: `lpd://xxx.xxx.xxx.xxx` (l'indirizzo IP della stampante)Per i collegamenti USB:
 - a selezionare il nome della stampante nel menu **Local Printers**, quindi fare clic su **Continue**.

- 6 Immettere il nome della stampante nella casella **Name** della finestra **Add Printer**, quindi fare clic su **Continue**.
È anche possibile specificare la posizione e la descrizione della stampante per ulteriori informazioni.
Per condividere la stampante, selezionare la casella di controllo **Share This Printer**.
- 7 Selezionare **Dell** nel menu **Make**, quindi fare clic su **Continue**.
- 8 Selezionare il nome della stampante nel menu **Model**, quindi fare clic su **Add Printer**.
L'installazione è terminata.

Come stampare dalle applicazioni

Dopo aver terminato di impostare la coda di stampa, è possibile stampare processi dalle applicazioni. Lanciare il processo di stampa dall'applicazione, quindi specificare la coda nella finestra di dialogo di stampa.

Tuttavia, a volte è possibile stampare soltanto dalla coda di stampa predefinita, a seconda dall'applicazione (ad esempio Mozilla). In questi casi, prima di iniziare a stampare, impostare la coda desiderata come coda predefinita. Per informazioni su come specificare la coda di stampa, vedere "Come impostare la coda predefinita".

Come impostare la coda predefinita

- 1 Selezionare **Applications** → **System Tools** → **Terminal**.
- 2 Immettere il comando che segue nella finestra del terminale.

```
sudo lpadmin -d (Inserire il nome della coda)
(Inserire la password dell'amministratore)
```

Come specificare le opzioni di stampa

È possibile specificare le opzioni di stampa, come ad esempio la modalità di colore.

- 1 Digitare l'indirizzo "**http://localhost:631**" nel browser web.
- 2 Fare clic su **Administration**.
- 3 Fare clic su **Manage Printers**.
- 4 Fare clic sul nome della coda di cui si desiderano specificare le opzioni di stampa.
- 5 Selezionare **Set Default Options** dal menu **Administration**.
- 6 Fare clic sulla voce d'impostazione desiderata, specificare le impostazioni necessarie, quindi fare clic su **Set Default Options**.

Verrà visualizzato il messaggio **Printer xxx default options have been set successfully**.

La configurazione è terminata.

Come disinstallare il driver della stampante

- 1 Selezionare **Applications** → **System Tools** → **Terminal**.
- 2 Inserire il comando che segue nella finestra del terminale per eliminare la coda di stampa.

```
sudo /usr/sbin/lpadmin -x (Inserire il nome della coda
di stampa)
(Inserire la password dell'amministratore)
```

- 3 Ripetere il comando precedente per tutte le code per lo stesso modello.

4 Immettere il comando che segue nella finestra del terminale.

```
sudo dpkg -e Dell-Color-MFP-E525w
```

(Inserire la password dell'amministratore)

Il driver della stampante è stato disinstallato.

Come usare la stampante

12 Pannello operatore	74
13 Dell™ Printer Configuration Web Tool.....	80
14 Informazioni sui menu della stampante	123
15 Istruzioni sull'uso dei supporti di stampa.....	169
16 Caricamento dei supporti di stampa.....	175

Pannello operatore

Uso dei pulsanti del pannello operatore

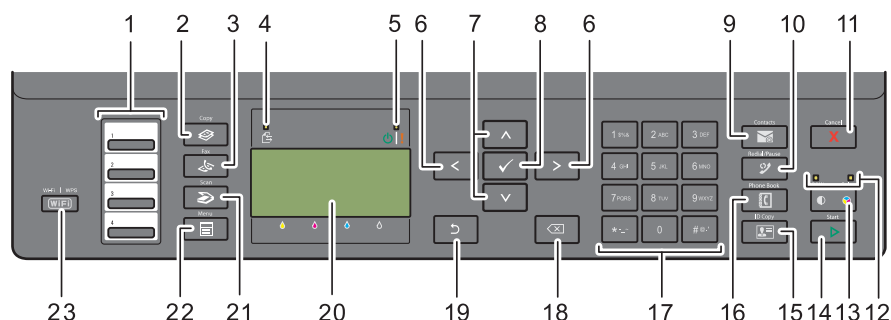

- 1 Pulsante di selezione diretta
 - Chiama il numero fax memorizzato registrato nella rubrica. I primi quattro numeri fax nella rubrica vengono assegnati ai pulsanti iniziando, nell'ordine, dall'angolo in alto a sinistra.
- 2 Pulsante (Copy)
 - Visualizza il menu Copia.
- 3 Pulsante (Fax)
 - Visualizza il menu Fax.
- 4 LED dati
 - Si illumina per fax in arrivo, in uscita o in attesa.
- 5 LED Pronto/Errore
 - Si illumina quando la stampante è pronta. (LED Pronto)
 - Si illumina quando si verifica un errore nella stampante. (LED Errore)
- 6 Pulsante
 - Sposta il cursore a destra o a sinistra.
- 7 Pulsante
 - Sposta il cursore in alto o in basso.
- 8 Pulsante (Imposta)
 - Conferma l'inserimento di valori.
- 9 Pulsante (Contacts)
 - Visualizza il menu Rubrica indirizzi server per gli indirizzi e-mail.
- 10 Pulsante (Redial / Pause)
 - Richiama l'ultimo numero contattato.
 - Inserisce una pausa nel numero telefonico.
- 11 Pulsante (Cancel)
 - Annulla il lavoro in corso o in attesa.
 - Ripristina l'impostazione attuale e ritorna al menu principale.

12 LED B&W / Color

- Si illumina a indicare quale modalità colore è selezionata.

13 Pulsante  |  (Modalità colore)

- Passa dalla modalità a colori a quella in bianco e nero e viceversa.

14 Pulsante  (Start)

- Avvia un lavoro.

15 Pulsante  (ID Copy)

- Tasto di scelta rapida per la schermata Copia doc. ID

16 Pulsante  (Phone Book)

- Visualizza i numeri telefonici memorizzati nella Rubrica.

17 Tastierina numerica

- Inserisce caratteri e numeri.

18 Pulsante  (Backspace)

- Cancella caratteri e numeri.

19 Pulsante  (Indietro)

- Ritorna alla schermata precedente.

20 Display LCD

- Visualizza varie impostazioni, istruzioni e messaggi di errore.

21 Pulsante  (Scan)



- Visualizza il menu Scansione.

22 Pulsante  (Menu)

- Visualizza i menu Stampa da memoria USB, Stato lavoro e Sistema.

23 Pulsante  (Wi-Fi | WPS)

- Avvia Wi-Fi Protected Setup® (Push Button Configuration). Si illumina quando viene attivato e lampeggia in determinate condizioni.





 **NOTA:** La visualizzazione di un menu diverso o il ritorno alla schermata precedente, annulla il valore o l'impostazione appena inseriti. Per salvare il valore o l'impostazione appena inseriti, accertarsi di premere il pulsante  (**Imposta**).

 **NOTA:** Per ulteriori informazioni sull'uso della tastierina numerica per inserire caratteri alfanumerici, vedere "Utilizzo della la tastierina numerica per inserire i caratteri" a pagina 77.

Stato della retroilluminazione del pulsante Wi-Fi | WPS

In questa sezione vengono illustrati i casi in cui la retroilluminazione del pulsante  (Wi-Fi | WPS) si attiva o lampeggia.

Per ulteriori informazioni, vedere "Problemi wireless" a pagina 317.

Retroilluminazione del pulsante Wi-Fi WPS		Impostazioni Wi-Fi ^{*1}	Stato della stampante
	No	N/D	Collegamento alla rete tramite cavo Ethernet. La connessione wireless non è disponibile quando si collega un cavo Ethernet alla stampante
		No	-
		Sì	La stampante entra in Modalità 1/Modalità 2 Errore di collegamento con punto di accesso o router LAN wireless
	Sì	Sì	Collegamento wireless stabilito
	Lampeggiante	Sì	Ricerca del punto di accesso o router LAN wireless
	Luce lampeggiante lenta	Sì	Connessione con il punto di accesso o router LAN wireless

*1 È possibile abilitare/disabilitare le impostazioni Wi-Fi. Per ulteriori informazioni, vedere "Wi-Fi" a pagina 149.

Utilizzo della la tastierina numerica per inserire i caratteri

Mentre si eseguono le varie operazioni, potrebbe essere necessario inserire nomi e numeri. Ad esempio, quando si configura la stampante, è necessario inserire il proprio nome o il nome dell'azienda e il numero di telefono. Quando si memorizzano numeri di selezione veloce o di gruppo, potrebbe essere necessario inserire i rispettivi nomi.



- Quando viene inserita una lettera, premere il relativo tasto fino a quando non appare la lettera desiderata sul display.
Ad esempio, per inserire la lettera O, premere 6.
 - Ogni volta che si preme 6, il display mostra una lettera diversa, M, N, O e infine 6.
 - Per inserire altre lettere, ripetere il primo passaggio.
 - Al termine, premere il pulsante ✓ (Imposta).

Lettere e numeri della tastierina numerica

Tasto	Numeri, lettere o caratteri assegnati
1	@ . _ ! " # \$ % & ' ~ ^ ` ; : ? , (spazio) + - * / = () [] { } < >
2	a b c A B C 2
3	d e f D E F 3
4	g h i G H I 4
5	j k l J K L 5
6	m n o M N O 6
7	p q r s P Q R S 7
8	t u v T U V 8
9	w x y z W X Y Z 9
0	0
*	- _ ~
#	@ . ' #

Modifica di numeri e nomi

Se viene immesso un nome o un numero non corretto, premere il pulsante  (Backspace) per cancellare l'ultima cifra o carattere. Quindi inserire il numero o il carattere corretto.

Inserimento di una pausa

Per alcuni sistemi telefonici, è necessario immettere un codice di accesso e attendere un secondo tono di selezione. Per consentire al codice di accesso di funzionare, è necessario inserire una pausa. Ad esempio, inserire il codice di accesso 9, quindi premere il pulsante  (Redial / Pause) prima di inserire il numero di telefono. "-" appare sul display quando viene inserita una pausa.







Stampa della pagina Impostazioni pannello

È possibile verificare le impostazioni correnti dei menu della stampante. Per informazioni dettagliate su come stampare il rapporto impostazioni pannello, vedere "Informazioni sui menu della stampante" a pagina 123.

Modifica della lingua

Per visualizzare una lingua diversa sul pannello operatore:



Pannello operatore

- 1 Premere il pulsante  (Menu).
- 2 Premere il pulsante  fino a evidenziare **Sistema**, quindi premere il pulsante  (**Imposta**).
- 3 Premere il pulsante  finché non viene evidenziato **Lingua pannello**, quindi premere il pulsante  (**Imposta**).
- 4 Premere il pulsante  finché non viene evidenziata la lingua desiderata, quindi premere il pulsante  (**Imposta**).











Strumenti





- 1 Scegliere **Start** → **Tutti i programmi** → **Stampanti Dell** → **Dell Printer Hub**.
Dell Printer Hub si apre.
- 2 Selezionare il driver di stampa **Dell Color MFP E525w** in **My Printers**.
- 3 Fare clic sul collegamento **Strumenti** nell'elenco a sinistra della pagina.
Viene aperto il programma **Strumenti**.
- 4 Fare clic sulla scheda **Impostazioni stampante**.
- 5 Selezionare **Informazioni e impostazioni stampante** nell'elenco a sinistra della pagina.
Verrà visualizzata la pagina **Impostazioni di sistema**.
- 6 Fare clic su **Impostazione sistema**.
- 7 Selezionare la lingua da **Lingua pannello**, quindi fare clic su **Applica nuove impostazioni**.

Impostazione dell'opzione Timer risparmio energetico

 **NOTA:** Per entrare nel menu **Menu Ammin.** quando **Imp. blocco pannello** è impostato su **Abilita** è necessaria una password. In tal caso, immettere la password specificata e premere il pulsante  (**Imposta**).

È possibile impostare il timer per salvare il consumo energetico della stampante. La stampante attende prima il ripristino delle impostazioni di copia predefinite, se non si avvia la copia dopo averle modificate nel pannello operatore.

- 1 Premere il pulsante  (Menu).
- 2 Premere il pulsante  fino a evidenziare **Sistema**, quindi premere il pulsante  (**Imposta**).
- 3 Premere il pulsante  fino a evidenziare **Menu Ammin.**, quindi premere il pulsante  (**Imposta**).
- 4 Premere il pulsante  fino a evidenziare **Impost. sistema**, quindi premere il pulsante  (**Imposta**).
- 5 Assicurarsi che sia evidenziata la voce **Timer risparmio energetico**, quindi premere  (**Imposta**).
- 6 Premere il pulsante  per selezionare **Modalità 1** o **Modalità 2**, quindi premere il pulsante  (**Imposta**).

- 7** Premere il pulsante  o  oppure immettere il valore desiderato utilizzando la tastierina numerica, quindi premere il pulsante  (**Imposta**).
È possibile selezionare da 5 a 30 minuti per la Modalità 1 o da 1 a 6 minuti per la Modalità 2.
- 8** Per ritornare alla precedente schermata, premere il pulsante  (**Indietro**).

Dell™ Printer Configuration Web Tool

Panoramica

NOTA: Questo strumento web è disponibile esclusivamente quando la stampante è connessa a una rete.

Tra le altre funzionalità di Dell Printer Configuration Web Tool vi è la configurazione di Avviso e-mail, una funzione che invia all'utente o all'operatore responsabile un messaggio di posta elettronica quando la stampante necessita di un intervento di assistenza o eventuali forniture.

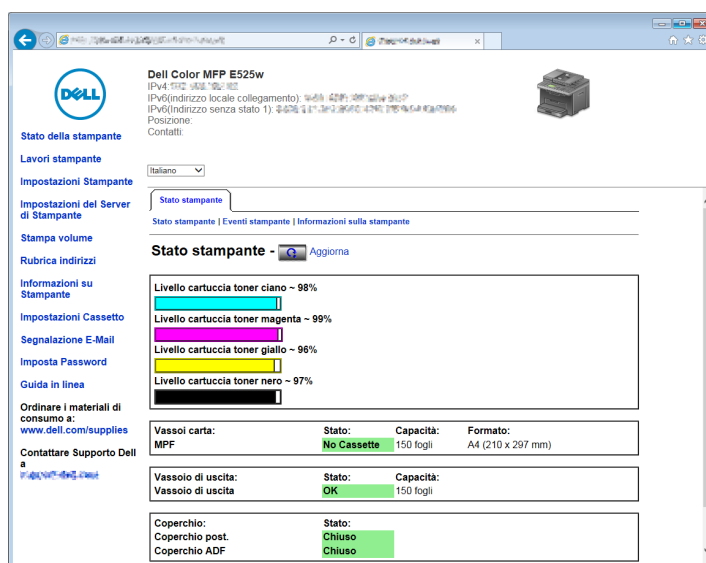

Per compilare i rapporti d'inventario della stampante, immettere il numero di codice attività di tutte le stampanti presenti nell'area usando la funzione **Informazioni su Stampante** in Dell Printer Configuration Web Tool. È sufficiente immettere l'indirizzo IP di ciascuna stampante nella rete per visualizzare il numero di codice risorsa.

La funzione Dell Printer Configuration Web Tool consente anche di modificare le impostazioni della stampante e di registrare le modalità di stampa più utilizzate.

Configurazione di Dell Printer Configuration Web Tool

Assicurarsi di aver attivato JavaScript sul browser prima di utilizzare Dell Printer Configuration Web Tool.

È consigliabile configurare le impostazioni di ambiente del browser Web prima di utilizzare Dell Printer Configuration Web Tool.

NOTA: Le pagine di Dell Printer Configuration Web Tool possono risultare illeggibili se vi sono differenze di linguaggio rispetto al browser Web in uso.

Configurazione dal browser Web

È consigliabile configurare le impostazioni di ambiente del browser Web e del pannello operatore prima di utilizzare Dell Printer Configuration Web Tool.

Per Internet Explorer®

Configurazione della lingua di visualizzazione

- 1 Selezionare **Opzioni Internet** dal menu **Strumenti** nella barra dei menu.
- 2 Selezionare **Lingue** nella scheda **Generale**.
- 3 Specificare la lingua di visualizzazione in ordine di preferenza nell'elenco **Lingua**.

Ad esempio:

- Italiano (Italia) [it-IT]
- Spagnolo (tradizionale) [es-ES tradnl]
- Tedesco (Germania) [de-DE]
- Francese (Francia) [fr-FR]
- Inglese (Stati Uniti d'America) [en-us]
- Danese [da-DK]
- Olandese (Paesi Bassi) [nl-NL]
- Norvegese (Bokmal) [no]
- Svedese [sv-SE]

Impostazione dell'indirizzo IP della stampante su Senza proxy

- 1 Selezionare **Opzioni Internet** dal menu **Strumenti**.
- 2 Scegliere **Impostazioni LAN** in **Impostazioni rete locale (LAN)** nella scheda **Connessioni**.
- 3 Le impostazioni LAN si possono configurare in uno dei modi seguenti:
 - Deselezionare la casella di controllo **Utilizza un server proxy per le connessioni LAN** in **Server proxy**.
 - Fare clic su **Avanzate**, quindi specificare l'indirizzo IP della stampante nel campo **Non utilizzare server proxy per gli indirizzi che iniziano per** in **Eccezioni**.

Dopo aver ultimato l'impostazione della lingua e del proxy, digitare `<http://nnn.nnn.nnn.nnn/>` (l'indirizzo IP della stampante) nella barra degli indirizzi del browser per attivare **Dell Printer Configuration Web Tool**.

Configurazione dal pannello operatore

È possibile avviare **Dell Printer Configuration Web Tool** solo quando **EWS** è impostato su **Abilita** (il valore predefinito) sul pannello operatore. Verificare l'impostazione del pannello operatore se non è possibile avviare **Dell Printer Configuration Web Tool**. Per ulteriori informazioni, vedere "Informazioni sui menu della stampante" a pagina 123.

Avvio di Dell Printer Configuration Web Tool

Avviare **Dell Printer Configuration Web Tool** inserendo l'indirizzo IP della stampante nel browser Web.



Se non si conosce l'indirizzo IP della stampante, stampare le impostazioni di sistema o visualizzare la pagina **Impostazioni TCP/IP**, in cui è contenuto l'indirizzo IP. Per informazioni dettagliate sulle modalità di ricerca dell'indirizzo IP della stampante, vedere "Verifica dell'indirizzo IP" a pagina 48.

Panoramica delle voci di menu

Utilizzare Dell Printer Configuration Web Tool per:

Stato della stampante

Utilizzare questo menu per ottenere un feedback sullo stato della stampante. Quando la cartuccia del toner sta per terminare, selezionare il collegamento per la fornitura dei ricambi sulla schermata principale per ordinare una cartuccia aggiuntiva del toner.

Lavori stampante

Utilizzare questo menu per contiene informazioni sulla pagina **Elenco lavori** e sulla pagina **Lavori completati**. Queste pagine mostrano i dettagli di stato riguardanti ciascun protocollo o lavoro.

Impostazioni Stampante

Utilizzare questo menu per modificare le impostazioni della stampante e visualizzare in modalità remota il pannello operatore.

Impostazioni del Server di Stampante

Utilizzare questo menu per modificare il tipo di interfaccia della stampante e le condizioni necessarie per la comunicazione.

Stampa volume

Utilizzare questo menu per verificare il numero di pagine stampate per ciascun formato carta.

Rubrica indirizzi

Utilizzare questo menu per visualizzare o modificare le voci relative all'indirizzo e-mail, al numero di telefono, all'indirizzo del server e al numero di fax nella Rubrica indirizzi o per registrare nuovi voci.

 **NOTA:** Per utilizzare questa funzionalità accedere come amministratore.

Informazioni su Stampante

Utilizzare questo menu per visualizzare le informazioni relative alla stampante.

Impostazioni Cassetto

Utilizzare questo menu per ottenere informazioni sul formato o sul tipo di carta caricata nel vassoio standard da 150 fogli.

Avviso e-mail

Utilizzare questo menu per ricevere un'e-mail quando la stampante ha bisogno di ricambi o interventi. Per ricevere l'avviso, immettere il proprio nome o quello dell'operatore responsabile nella casella di riepilogo della posta elettronica. Impostare **Avviso e-mail** anche per l'utilizzo della funzionalità **Scansione su e-mail**.

Imposta Password

Utilizzare questo menu per bloccare **Dell Printer Configuration Web Tool** con una password in modo che gli altri utenti non possano modificare inavvertitamente le impostazioni selezionate.

 **NOTA:** Per utilizzare questa funzionalità accedere come amministratore.

Guida in linea

Fare clic su **Guida in linea** per visitare il sito Web di Dell Support.

Ordinare i materiali di consumo a:

www.dell.com/supplies

Contattare Supporto Dell a:

www.dell.com/support

Formato di visualizzazione della pagina

La struttura della pagina è divisa in tre sezioni.

Sezione superiore

Nella parte superiore di tutte le pagine si trova la sezione superiore. Quando viene attivato **Dell Printer Configuration Web Tool**, lo stato e le specifiche attualmente in essere nella stampante vengono visualizzate nella sezione superiore di ogni pagina.

Le seguenti voci vengono visualizzate nella sezione superiore.

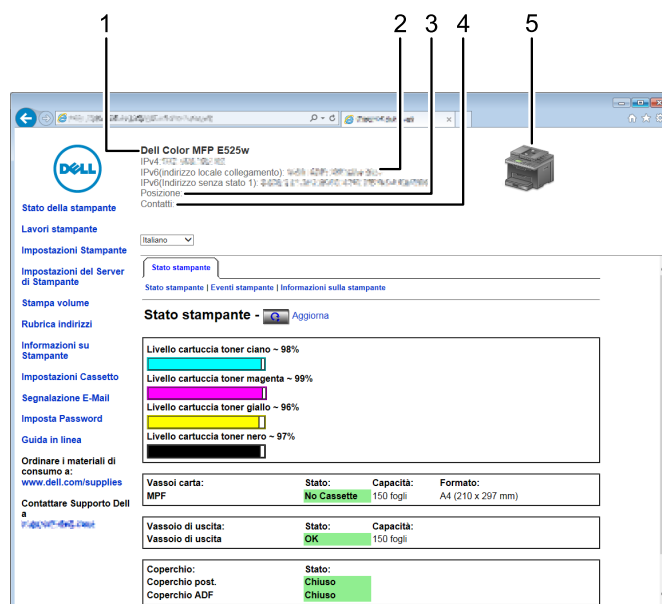

1	Dell Color MFP E525w	Mostra il nome del modello della stampante.
2	Indirizzo IP	Mostra l'indirizzo IP della stampante.
3	Posizione	Mostra la posizione della stampante. La posizione può essere cambiata nella sezione Informazioni di base della pagina Impostazioni del Server di Stampante .
4	Contatti	Mostra il nome dell'amministratore della stampante. Il nome può essere cambiato nella sezione Informazioni di base della pagina Impostazioni del Server di Stampante .
5	Bitmap della stampante	Mostra l'immagine bitmap della stampante. Il menu Stato della stampante viene visualizzato nella sezione di destra facendo clic sull'immagine.

Sezione di sinistra

Sul lato sinistro di tutte le pagine si trova la sezione di sinistra. I titoli dei menu visualizzati nella sezione di sinistra rimandano alle pagine e ai menu corrispondenti. È possibile raggiungere le pagine interessate facendo clic sulla voce corrispondente.

Nella sezione di sinistra vengono visualizzati i menu seguenti.

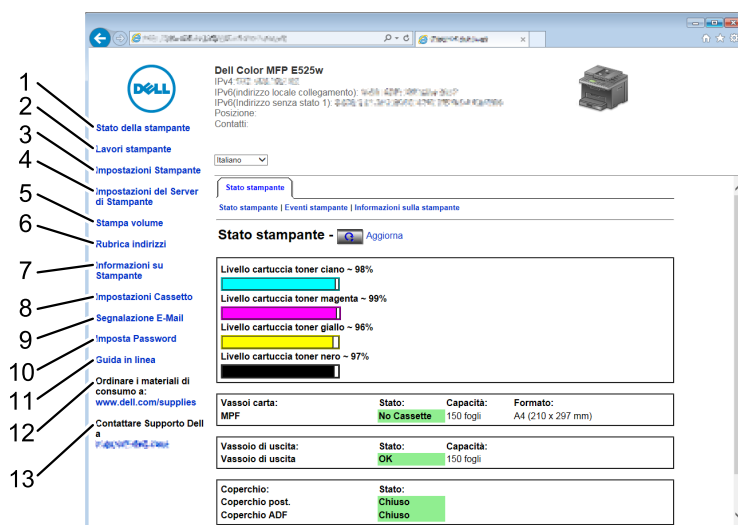

1	Stato della stampante	Rimanda al menu Stato della stampante.
2	Lavori stampante	Rimanda al menu Lavori stampante.
3	Impostazioni Stampante	Rimanda al menu Rapporto impostazioni stampante.
4	Impostazioni del Server di Stampante	Rimanda al menu Rapporti server di stampa.
5	Stampa volume	Rimanda al menu Stampa volume.
6	Rubrica indirizzi	Rimanda al menu Rubrica indirizzi.
7	Informazioni su Stampante	Rimanda al menu Stato della stampante.
8	Impostazioni Cassetto	Rimanda al menu Impostazioni Cassetto.
9	Avviso e-mail	Rimanda al menu Impostazioni del Server di Stampante.
10	Imposta Password	Rimanda al menu Protezione.
11	Guida in linea	Rimanda al sito web Dell Support.
12	Ordinare i materiali di consumo a:	Rimanda alla pagina Web di Dell.
13	Contattare Supporto Dell a:	Rimanda all'indirizzo web della pagina di assistenza Dell.

Sezione di destra

Sul lato destro di tutte le pagine si trova la sezione di destra. I contenuti della sezione di destra corrispondono al menu che è stato selezionato nella sezione di sinistra. Per i dettagli sulle voci visualizzate nella sezione di destra, vedere "Dettagli delle voci di menu" a pagina 86.

Pulsanti nella sezione di destra

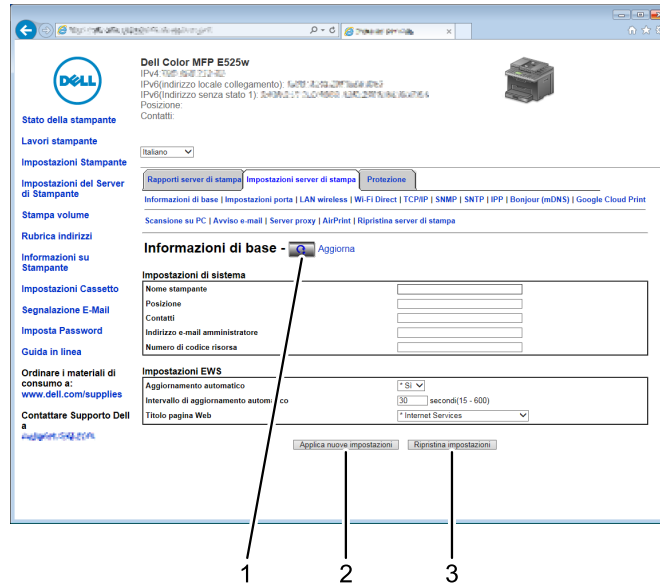

1	Pulsante Aggiorna	Consente di aggiornare la sezione di destra con le informazioni più recenti lette dalla configurazione della stampante.
2	Pulsante Applica nuove impostazioni	Invia alla stampante le nuove impostazioni configurate con Dell Printer Configuration Web Tool . Le nuove impostazioni sostituiscono le vecchie impostazioni della stampante.
3	Pulsante Ripristina impostazioni	Ripristina le impostazioni precedenti. Le nuove impostazioni non verranno inviate alla stampante.

Modifica delle impostazioni delle voci di menu

Alcuni menu permettono di modificare le impostazioni della stampante tramite **Dell Printer Configuration Web Tool**. Quando si accede a questi menu viene visualizzata la finestra di autenticazione. Inserire il nome utente e la password dell'amministratore seguendo le istruzioni della finestra di dialogo.

Il nome utente predefinito è **admin** e il campo per la password predefinita è lasciato vuoto (NULL). È possibile modificare la password soltanto nella pagina **Imposta password** del menu **Protezione**. Per ulteriori informazioni, vedere "Imposta password" a pagina 113.

Dettagli delle voci di menu

"Stato della stampante"		"Stato stampante"	
		"Eventi stampante"	
		"Informazioni sulla stampante"	
"Lavori stampante"		"Elenco lavori"	
		"Lavori completati"	
"Impostazioni stampante"	"Rapporto impostazioni stampante"	"Impostazioni Menu"	
		"Rapporti"	
	"Impostazioni stampante"	"Impostazioni di sistema"	
		"Impost. USB"	
		"Impostazioni PCL"	
		"Impostazioni PostScript"	
		"Impostazioni PDF"	
		"Imp. protezione"	
		"Copia predef."	
		"Bilanciamento colore copia"	
		"Impostazioni copiatura"	
		"Fax predef."	
		"Impostazioni fax"	
		"Scansione predef."	
		"Stampa da predefiniti USB"	
		"Manutenzione stampante"	"Densità carta"
			"Registra rullo di trasferimento"
"Registra fusore"			
"Registrazione automatica"			
"Regolazioni registrazione colore"			
"Pulizia developer"			
"Registra altitudine"			
"Ripr. predef."			
"Toner non Dell"			
"Impostazioni orologio"			
"Personalizzazione collegamento Web"			

"Impostazioni server di stampa"	"Rapporti server di stampa"	"Pagina di configurazione server di stampa"	
		"Pagina di configurazione avvisi e-mail"	
	"Impostazioni server di stampa"	"Informazioni di base"	
		"Impostazioni porta"	
		"LAN wireless"*1	
		"Wi-Fi Direct"	
		"TCP/IP"	
		"SNMP"	
		"SNTp"	
		"Bonjour(mDNS)"	
		"Avviso e-mail"	
		"Scansione su PC"	
		"Google Cloud Print"	
		"Server proxy"	
		"AirPrint"	
	"Ripristina server di stampa"		
	"Protezione"	"Imposta password"	
		"Sistema di autenticazione"	
		"Server Kerberos"	
		"Server LDAP"	
"Autenticazione LDAP"			
"Mappatura utente LDAP"			
"SSL/TLS"			
"IPsec"			
"Visualizza impostazioni di rete"			
"Filtro IP (IPv4)"			
"Stampa volume"	"Stampa volume"		
"Rubrica indirizzi"	"Fax/e-mail"	"Rubrica indirizzi - Pagina superiore"	
		"Rubrica indirizzi (Conferma/Modifica, Crea)"	
		"Rubrica indirizzi (Cancella)"	
		"Gruppo FAX - Pagina superiore"	
		"Gruppo FAX (Conferma/Modifica, Crea)"	
		"Gruppo FAX (Cancella)"	
		"Gruppo e-mail - Pagina superiore"	
		"Gruppo e-mail (Conferma/Modifica, Crea)"	
		"Gruppo e-mail (Cancella)"	
		"Impostazione e-mail predef."	
		"Indirizzo Server"	"Indirizzo server - Pagina superiore"
			"Indirizzo server (Conferma/Modifica, Crea)"
			"Indirizzo server (Cancella)"
"Impostazioni vassoio"			

*1 Questa voce è presente esclusivamente quando la stampante è connessa a una rete wireless.

Stato della stampante

Utilizzare questo menu per verificare lo stato dei materiali di consumo, dell'hardware e delle specifiche della stampante.

Stato stampante

Funzione:

Permette di verificare lo stato dei materiali di consumo e dei vassoi.

Valori:

Livello cartuccia toner ciano			Visualizza la percentuale di toner rimanente in ciascuna cartuccia del toner. Quando una cartuccia è vuota viene visualizzato un messaggio. Il testo <i>Chiamare o ordinare</i> rimanda al sito Web Dell Printer Supplies.
Livello cartuccia toner magenta			
Livello cartuccia toner giallo			
Livello cartuccia toner nero			
Vassoi carta	Stato	Pronto	Indica che c'è carta nel vassoio, in quantità non specificata.
		Aggiungere carta	Indica che non c'è carta nel vassoio.
	Capacità		Mostra la capacità massima del vassoio della carta.
	Formato		Mostra i formati della carta nel vassoio.
Vassoio di uscita	Stato	OK	Indica che il vassoio è disponibile.
	Capacità		Mostra la capacità massima del vassoio di uscita.
Coperchio	Stato	Chiuso	Indica che il coperchio è chiuso.
		Aperto	Indica che il coperchio è aperto.
Tipo di stampante			Mostra il tipo di stampante. Normalmente viene visualizzato Laser a colori .
Velocità di stampa			Mostra la velocità di stampa.

Eventi stampante

Funzione:

Per verificare i dettagli di tutti gli allarmi o le indicazioni di guasti utilizzati nella pagina **Eventi Stampante**, quando si verificano guasti come *Carta esaurita* oppure *Il coperchio è aperto*.

Valori:

Posizione	Mostra la posizione in cui si è verificato il problema.
Dettagli	Mostra i dettagli dell'errore.

Informazioni sulla stampante

Funzione:

Visualizzare le informazioni di sistema della stampante. Questa pagina può essere visualizzata anche facendo clic su **Informazioni stampante** nel frame di sinistra.

Valori:

Numero di codice servizio Dell	Mostra il numero di codice del servizio assistenza di Dell.
Numero di codice risorsa	Mostra il numero di codice impresso sull'etichetta della stampante ai fini di inventario.
Numero di serie stampante	Mostra il numero di serie della stampante.
Capacità di memoria	Mostra la capacità di memoria.

Velocità processore		Mostra la velocità di elaborazione.
Livelli di revisione stampante	Versione firmware	Mostra la versione del controller.
	Versione firmware di rete	Mostra la versione della scheda di rete.

Lavori stampante

Il menu riporta le informazioni relative alle pagine **Elenco lavori** e **Lavori completati**. Queste pagine mostrano i dettagli di stato riguardanti ciascun protocollo o processo di stampa.

Elenco lavori

Funzione:

Consente di confermare che i processi sono in corso di elaborazione. Fare clic su **Aggiorna** per aggiornare la schermata.

Valori:

ID	Mostra l'identificativo del lavoro.
Nome Lavoro	Mostra il nome del file del processo in stampa.
Titolare	Mostra il nome del titolare del lavoro di stampa.
Nome host	Mostra il nome del computer host.
Stato lavoro	Mostra lo stato del processo in stampa.
Tipo lavoro	Mostra il tipo di lavoro di stampa.
I/F host	Mostra lo stato dell'interfaccia host.
Ora invio lavoro	Mostra la data in cui il processo di stampa è stato inviato.

Lavori completati

Funzione:

Permette di controllare i lavori terminati. Vengono visualizzati gli ultimi 20 lavori. Fare clic su **Aggiorna** per aggiornare la schermata.

Valori:

ID	Mostra l'identificativo del lavoro.
Nome Lavoro	Mostra il nome del file del lavoro.
Titolare	Mostra il nome del titolare del lavoro di stampa.
Nome host	Mostra il nome del computer host.
Risultato di uscita	Mostra lo stato del lavoro di stampa.
Tipo lavoro	Mostra il tipo di lavoro di stampa.
N. impressioni	Mostra il numero totale delle pagine del lavoro di stampa.
N. di fogli	Mostra il numero totale dei fogli utilizzati dal lavoro di stampa.
I/F host	Mostra lo stato dell'interfaccia host.
Ora invio lavoro	Mostra la data in cui il lavoro di stampa è stato inviato.

Impostazioni stampante

Utilizzare questo menu per visualizzare il **Rapporto impostazioni stampante** e di configurare le impostazioni della stampante.

Nella parte superiore della sezione di destra sono presenti le schede seguenti.

Rapporto impostazioni stampante

La scheda contiene le pagine **Impostazioni menu** e **Rapporti**.

Impostazioni Menu

Visualizza le impostazioni correnti dei menu della stampante.

Rapporti

Funzione:

Stampare le informazioni sulle impostazioni e sulla cronologia della stampante.

Valori:

Impostazioni di sistema	Fare clic sul pulsante Avvia per stampare la pagina delle impostazioni del sistema.
Impostazioni pannello	Fare clic su Avvia per stampare la pagina delle impostazioni del sistema.
Elenco font PCL	Fare clic su Avvia per stampare l'elenco font PCL.
Elenco font PS	Fare clic su Avvia per stampare l'elenco font PS.
Cronologia lavori	Fare clic su Avvia per stampare il rapporto della cronologia dei lavori.
Cronologia errori	Fare clic su Avvia per stampare il rapporto della cronologia degli errori.
Monitor protocollo	Fare clic su Avvia per stampare il report protocollo monitor.
Rubrica indirizzi	Fare clic su Avvia per stampare il rapporto della rubrica indirizzi.
Pagina di prova colori	Fare clic su Avvia per stampare la pagina di prova dei colori.
Attività fax	Fare clic su Avvia per stampare il report attività fax.
Documenti archiviati	Fare clic su Avvia per stampare l'elenco dei documenti memorizzati.

Impostazioni stampante

Questa scheda contiene le pagine **Impostazioni di sistema**, **Impostazioni USB**, **Impostazioni PCL**, **Impostazioni PostScript**, **Impostazioni PDF**, **Impostazioni di protezione**, **Copia predefiniti**, **Bilanciamento colore copia**, **Impostazioni copia**, **Scansione predefinit**, **Predef. Stampa diretta USB**, **Fax Predefiniti** e **Impostazioni fax**.

Impostazioni di sistema

Funzione:

Consente di configurare le impostazioni di base della stampante.

Valori:

Timer risparmio energetico - Modalità 1 ^{*1}	Specifica il tempo che deve trascorrere prima che la stampante passi a Timer risparmio energetico - Modalità 1 dopo aver completato un lavoro.
Timer risparmio energetico - Modalità 2	Specifica il tempo che deve trascorrere prima che la stampante passi da Timer risparmio energetico - Modalità 1 a Timer risparmio energetico - Modalità 2.
Ripristino automatico	Specifica il tempo che deve trascorrere prima che la stampante reimposti automaticamente i valori predefiniti delle impostazioni dei processi di copia, scansione o fax nel pannello operatore quando non vengono modificate ulteriori impostazioni.

Segnale selezione pannello	Imposta il volume del segnale acustico emesso quando l'immissione dal pannello operatore è corretta o disattiva il segnale.
Segnale avviso pannello	Imposta il volume del segnale acustico emesso quando l'immissione dal pannello operatore non è corretta o disattiva il segnale.
Segnale lavoro	Imposta il volume del segnale acustico emesso quando un lavoro viene completato o disabilita il segnale.
Segnale avviso	Imposta il volume del segnale acustico emesso quando si verifica un problema o disattiva il segnale.
Segnale carta esaurita	Imposta il volume del segnale acustico emesso quando la stampante ha esaurito la carta o disattiva il segnale.
Segnale eliminazione automatica	Imposta il volume del segnale acustico emesso 5 secondi prima che la stampante esegua l'eliminazione automatica o disattiva il segnale.
Tutti i segnali	Imposta il volume di tutti i segnali acustici o disattiva tutti i segnali acustici.
Timeout lavoro	Consente di specificare il tempo che la stampante attenderà per la ricezione di dati dal computer. Il lavoro viene cancellato se si supera questo tempo.
Lingua pannello	Imposta la lingua da utilizzare sullo schermo del pannello operatore.
Disabilita stampa con i formati carta più grandi ^{*2}	Specifica se stampare lavori nel caso la carta sistemata nel vassoio della stampante sia più grande del formato carta impostato nel driver di stampa (il formato carta deve corrispondere).
Stampa reg. autom.	Specifica se stampare la cronologia dei lavori dopo 20 lavori.
mm/pollici ^{*3}	Specifica l'unità di misura visualizzata dopo il valore numerico sul pannello operatore.

*1 Inserire 5 in **Timer risparmio energetico - Modalità 1** per portare la stampante in modalità Timer economizz. cinque minuti dopo aver completato un lavoro. In questo modo si consuma meno corrente, ma serve più tempo di riscaldamento per la stampante. Inserire 5 se la stampante condivide lo stesso circuito elettrico dell'illuminazione della stanza e si nota un abbassamento dell'illuminazione. Scegliere un valore alto se la stampante viene utilizzata costantemente. Nella maggior parte dei casi, un valore elevato comporta un tempo minimo di riscaldamento della stampante. Per ottimizzare il rapporto tra risparmio di energia e tempi di riscaldamento brevi, impostare un valore compreso tra 5 e 30 minuti per la modalità Timer risparmio energetico. La stampante torna automaticamente alla modalità di attesa dalla modalità Timer risparmio energetico quando riceve dati dal computer. È possibile riattivare la modalità di attesa della stampante anche premendo un qualsiasi pulsante sul pannello operatore.

*2 Disponibile solo nel **Dell Printer Configuration Web Tool** e in **Strumenti**.

*3 L'impostazione predefinita varia a seconda delle impostazioni predefinite di fabbrica specifiche di ogni paese.

Impost. USB

Funzione:

Consente di modificare le impostazioni USB sulla stampante.

Valori:

Stato porta	Abilita l'interfaccia USB sulla stampante.
Form. dati PS	Imposta il protocollo di comunicazione PostScript 3 Compatible per ciascuna interfaccia.

Impostazioni PCL

Funzione:

Consente di modificare le impostazioni PCL.

Valori:

Formato carta	Imposta le dimensioni della carta.
Orientazione	Imposta come il testo e la grafica verranno orientati sulla pagina.
Tipo Carattere	Imposta il font selezionato dall'elenco di font registrati.
Set di simboli	Imposta un set di simboli per il font specificato.
Dimensioni carattere	Imposta la dimensione dei font per i font tipografici scalabili.

Impostazione Tipo Carattere	Imposta la dimensione dei font per i font a spaziatura fissa scalabili.
Altezza Rigo	Imposta il numero di linee in una pagina.
Quantità	Imposta il numero di copie da stampare.
Modalità Bozza	Imposta se la stampa viene eseguita in modalità bozza.
Terminazione Rigo	Imposta come gestire la terminazione rigo.
Colore uscita	Imposta se stampare a colori o in bianco e nero.

Impostazioni PostScript

Funzione:

Modificare le impostazioni della stampante che influenzano solo i processi con l'uso del linguaggio di emulazione PostScript 3 Compatible.

Valori:

Rapporto Errore PS	Imposta se stampare il contenuto degli errori relativi al linguaggio page description language di PostScript 3 Compatible.
Time-out processo PS	Imposta il tempo di esecuzione per un processo PostScript 3 Compatible.
Colore uscita	Imposta se stampare a colori o in bianco e nero.
Profondità immagine	Imposta la profondità dell'immagine a 1 o 2 bit.

Impostazioni PDF

Funzione:

Consente di modificare le impostazioni PDF.

Valori:

Quantità	Imposta il numero di copie.
Modalità stampa	Imposta la modalità di stampa.
Password PDF	Imposta una password necessaria per stampare un file PDF protetto con una password per l'apertura del documento.
Formato carta	Imposta le dimensioni della carta in uscita.
Layout	Imposta il layout in uscita.
Colore uscita	Imposta se stampare a colori o in bianco e nero.

Imp. protezione

Blocco pannello

Funzione:

Consente di limitare l'accesso al Menu Ammin. e Rapporto/Elenco con una password e di impostare o modificare questa password.



NOTA: Questo menu imposta la password di blocco del pannello operatore. Quando si modifica la password di **Dell Printer Configuration Web Tool**, fare clic su **Imposta password** nella sezione di sinistra e immettere la password.

Valori:

Imp. blocco pannello	Limita l'accesso a Menu Ammin. e Rapporto/Elenco con una password.
Nuova password	Imposta una password richiesta per accedere a Menu Ammin. e Rapporto/Elenco.
Conferma password	Digitare la nuova password per confermarla.

Scarica software

Funzione:

Impostare se abilitare il download degli aggiornamenti firmware.

Funzione abilitata

Funzione:

Consente di abilitare le funzioni mediante una password e consentire all'utente di modificarla.

 **NOTA:** Questo menu imposta una password per limitare l'accesso ai servizi Copia, Scansione, Fax e Stampa USB. Quando si modifica la password per **Dell Printer Configuration Web Tool**, fare clic su **Imposta password** nella sezione di sinistra e impostare la password.

Valori:

Imp. blocco servizio copia	Consente di impostare una password per la funzione di servizio Copia.
Impostazione blocco servizio scansione	Consente di impostare una password per la funzione di servizio Scansione.
Impostazione blocco servizio fax	Consente di impostare una password per la funzione di servizio Fax.
Stampa da USB	Consente di impostare una password per la funzione di servizio Stampa USB.
Nuova password	Imposta una password necessaria per utilizzare i servizi Copia, Scansione, Fax e Stampa USB.
Conferma password	Digitare la nuova password per confermarla.

Ricezione protetta

Funzione:

Consente di impostare una password per proteggere i fax in arrivo. Quando questa funzione è abilitata, la stampante memorizza i fax in arrivo e li stampa quando viene immessa la password corretta nel pannello operatore.

 **NOTA:** Questo menu imposta una password per bloccare la stampa di un fax in arrivo. Quando si modifica la password di **Dell Printer Configuration Web Tool**, fare clic su **Imposta password** nella sezione di sinistra e immettere la password.

Valori:

Imp.ricez. protetta	Consente di impostare una password per proteggere i fax in arrivo.
Nuova password	Imposta una password richiesta per stampare i fax in arrivo.
Conferma password	Digitare la nuova password per confermarla.

Copia predef.

Funzione:

Creare impostazioni di copia predefinite.

Valori:

Colore	Seleziona la modalità per la copia a colori o in bianco e nero.
Riduci/Ingrandisci	Imposta il rapporto di ingrandimento o riduzione predefinito per la copia.
Riduci/Ingrandisci personalizz.	Imposta un rapporto di ingrandimento/riduzione personalizzato su un valore compreso tra 25% e 400% quando Riduci/Ingrandisci è impostata su Personal..
Tipo originale	Imposta la qualità dell'immagine copiata.
Formato documento	Imposta il formato del documento predefinito.
Più chiaro/Più scuro	Imposta il livello di densità predefinito per la copia.
Nitidezza	Imposta il livello di nitidezza predefinito.
Esposizione automatica	Imposta se eliminare lo sfondo dell'originale per migliorare il testo nella copia.

Bilanciamento colore copia

Funzione:

Consente di specificare il livello di bilanciamento del colore predefinito.

Valori:

Bilanc. colore (rosso)	Imposta il livello di bilanciamento di colore del rosso.
Bilanc. colore (verde)	Imposta il livello di bilanciamento di colore del verde.
Bilanc. colore (blu)	Imposta il livello di bilanciamento di colore del blu.
Bilanciamento grigio	Imposta il livello di bilanciamento del grigio.

Impostazioni copiatura

Funzione:

Configurare le impostazioni per la copia.



NOTA: I valori contrassegnati da un asterisco (*) sono le impostazioni di menu predefinite.

Valori:

Immagini multiple	No*	Non esegue la stampa di più pagine in un solo foglio.
	Automatico	Riduce automaticamente il formato delle immagini originali per adattare su un solo foglio.
	Manuale	Stampa le immagini originali su un foglio di carta del formato specificato in Riduci/Ingrandisci .
Fasciolate	Imposta se ordinare il lavoro di copia.	
Margine superiore/inferiore	Imposta il valore dei margini superiore e inferiore nell'intervallo compreso tra 0 mm e 50 mm/0,0 e 2,0 poll.	
Margine sinistro/destro	Imposta il valore dei margini destro e sinistro nell'intervallo compreso tra 0 mm e 50 mm/0,0 e 2,0 poll.	
Margine centrale	Imposta il valore del margine centrale nell'intervallo compreso tra 0 mm e 50 mm/0,0 e 2,0 poll.	

Scansione predef.

Funzione:

Creare impostazioni di scansione predefinite.

Valori:

Formato file	Imposta il formato file in cui salvare l'immagine digitalizzata.
Colore	Imposta se digitalizzare a colori o in bianco e nero.
Risoluzione	Imposta la risoluzione predefinita per la scansione.
Formato documento	Imposta il formato del documento predefinito.
Più chiaro/Più scuro	Imposta il livello di densità predefinito per la scansione.
Nitidezza	Imposta il livello di nitidezza predefinito.
Esposizione automatica	Imposta se eliminare lo sfondo dell'originale per migliorare il testo nell'immagine digitalizzata.
Margine superiore/inferiore	Imposta il valore dei margini superiore e inferiore nell'intervallo compreso tra 0 mm e 50 mm/0,0 e 2,0 poll.
Margine sinistro/destro	Imposta il valore dei margini destro e sinistro nell'intervallo compreso tra 0 mm e 50 mm/0,0 e 2,0 poll.
Margine centrale	Imposta il valore del margine centrale nell'intervallo compreso tra 0 mm e 50 mm/0,0 e 2,0 poll.

Formato file TIFF	Imposta il formato file TIFF; TIFF V6 o TTN2.
Compressione immagine	Imposta il livello di compressione delle immagini.
Dim. max. e-mail	Imposta la dimensione massima delle e-mail che possono essere inviate in un intervallo compreso tra 50 K byte e 16384 K byte. Il valore predefinito è di 2048 K byte.

Stampa da predefiniti USB

Funzione:

Consente di creare impostazioni predefinite personalizzate per la stampa diretta da USB.

Colore uscita

Funzione:

Per specificare se stampare a colori o in bianco e nero.

Valori:

Quadricromia*
Bianco e nero

Pagine per lato

Funzione:

Per stampare due o quattro pagine per foglio.

Valori:

No*	Stampa una pagina per foglio.
2 pagine per lato	Stampa due pagine per foglio.
4 pagine per lato	Stampa quattro pagine per foglio.

Adatta autom.

Funzione:

Consente di ingrandire o ridurre in modo proporzionale le immagini quando si stampano documenti salvati nella memoria USB.

Valori:

No	Consente di ridurre automaticamente l'immagine quando è più grande del formato carta. Consente di stamparla così com'è quando l'immagine è più piccola del formato carta.
Automatica*	Consente di ingrandire o rimpicciolire automaticamente l'immagine per adattare al formato della carta.

Password PDF

Funzione:

Per immettere la password quando si stampa il file PDF protetto.

Fax predef.

Funzione:

Creare impostazioni fax predefinite specifiche.



NOTA: I valori contrassegnati da un asterisco (*) sono le impostazioni di menu predefinite.

Valori:

Risoluzione	Standard*	Adatta per i documenti con caratteri di dimensioni normali.
	Fine	Adatta per i documenti che contengono caratteri di piccole dimensioni o linee sottili oppure per i documenti stampati tramite una stampante ad aghi.
	Superfine	Adatta per i documenti che contengono numerosi dettagli. La modalità Superfine è abilitata solo se anche la macchina remota supporta la risoluzione Superfine.
	Ultrafine	Adatta per i documenti che contengono immagini fotografiche.
Più chiaro/Più scuro	Imposta il livello di densità predefinito da utilizzare per la trasmissione fax.	
Invio ritardato	Imposta l'ora di avvio della trasmissione fax quando è necessario inviare un fax a un orario specificato.	

Impostazioni fax

Funzione:

Configurare le impostazioni fax di base.



NOTA: I valori contrassegnati da un asterisco (*) sono le impostazioni di menu predefinite.

Valori:

Modo ricezione	Telefono	La ricezione automatica dei fax è disattivata. È possibile ricevere un fax sollevando il ricevitore del telefono esterno e premendo il codice di ricezione remota.
	Fax*	Riceve automaticamente i fax.
	Telefono/Fax	Quando la stampante riceve un fax in arrivo, il telefono esterno squilla per il tempo specificato in Ricezione automatica Tel/Fax , quindi la stampante riceve automaticamente il fax. Se la chiamata in arrivo non è un fax, la stampante emette un segnale acustico dall'altoparlante interno per indicare che si tratta di una chiamata telefonica.
	Segreteria telefonica/Fax	La stampante può condividere una linea telefonica con una segreteria telefonica. In questa modalità, la stampante monitora il segnale fax e risponde se rileva segnali fax. Se la comunicazione telefonica utilizza la trasmissione seriale nel paese (Germania, Svezia, Danimarca, Austria, Belgio, Italia, Francia e Svizzera), questa modalità non è supportata.
	DRPD	Prima di utilizzare la funzionalità di riconoscimento dello squillo (DRPD), la società telefonica deve aver installato sulla linea telefonica tale servizio di riconoscimento. Una volta che la società telefonica ha fornito un numero distinto per i fax con uno squillo caratteristico, configurare il fax per il monitoraggio di tale squillo.
Ricezione automatica Fax	Imposta l'intervallo di tempo in cui la stampante entra in modalità di ricezione fax dopo avere ricevuto una chiamata.	
Ricezione automatica Tel/Fax	Imposta l'intervallo dopo il quale la stampante entra in modalità di ricezione fax dopo che il telefono esterno riceve una chiamata in arrivo.	
Ricezione automatica Segreteria telefonica/Fax	Imposta l'intervallo dopo il quale la stampante entra in modalità di ricezione fax dopo che la segreteria telefonica esterna riceve una chiamata in arrivo.	
Monitor linea	Imposta il volume del monitor linea, che monitora una trasmissione tramite l'altoparlante interno finché non viene stabilita una connessione.	
Volume tono squillo	Imposta il volume della suoneria che indica che la chiamata in arrivo è una chiamata telefonica tramite l'altoparlante interno quando Modo ricezione è impostato su Tel/fax .	
Tipo linea	Imposta il tipo di linea.	

Toni/Impulsi	Imposta il tipo di composizione.	
Ritardo rinvio	Specifica l'intervallo tra i tentativi di trasmissione.	
Tentativi riselezione	Specifica il numero di tentativi di riselezione da effettuare quando il numero di fax di destinazione è occupato. Se si immette 0, la stampante non effettuerà alcun tentativo di ricomposizione del numero occupato.	
Ritardo riselezione	Specifica l'intervallo tra i tentativi di riselezione.	
Configurazione fax indesiderati	Imposta se respingere i fax inviati da numeri indesiderati, accettando fax solo dai numeri registrati nella rubrica indirizzi.	
Ricezione remota	Imposta se ricevere i fax premendo un codice di ricezione remota sul telefono esterno.	
Tono ricezione remota	Specifica il codice di ricezione remota a due cifre per l'avvio della Ricezione remota .	
Intestazione fax	Imposta se stampare le informazioni sul mittente nelle intestazioni dei fax.	
Nome intestazione fax	Imposta il nome del mittente che deve essere stampato sull'intestazione dei fax. È possibile inserire fino a 30 caratteri alfanumerici.	
Numero fax	Imposta il numero di fax della stampante che verrà stampato nelle intestazioni dei fax.	
Pagina copertina fax	Imposta se allegare una copertina ai fax.	
Percorso DRPD	Configura l'impostazione DRPD da Modello 1 a Modello 7 . DRPD è un servizio fornito da alcune società telefoniche.	
Inoltro fax inv.	No	Non inoltra i fax ricevuti.
	Inoltra	Inoltra i fax ricevuti al numero di fax specificato in Numero fax inoltrato in basso senza stamparlo.
	Stampa e inoltra	Stampa e inoltra i fax in ingresso al numero di fax specificato in Numero fax inoltrato in basso.
	Solo e-mail	Inoltra i fax in ingresso all'indirizzo e-mail specificato in Indirizzo e-mail di inoltro in basso senza stamparli. I fax vengono convertiti in un file PDF e inviati a destinazione come allegato e-mail.
	E-mail e stampa	Stampa e inoltra i fax in ingresso all'indirizzo e-mail specificato in Indirizzo e-mail di inoltro in basso. I fax vengono convertiti in un file PDF e inviati a destinazione come allegato e-mail.
	Inoltra a server	Inoltra i fax in ingresso al server specificato presente in Tipo server fino a Percorso sottodirectory (opz.) in basso senza stamparli. I fax vengono convertiti in un file PDF e memorizzati nella destinazione.
	Inoltra al server e stampa	Stampa e inoltra i fax in ingresso al server specificato presente in Tipo server fino a Percorso sottodirectory (opz.) in basso. I fax vengono convertiti in un file PDF e memorizzati nella destinazione.
Numero fax inoltrato	Specifica il numero fax della destinazione a cui vengono inoltrati i fax in arrivo.	
Indirizzo e-mail di inoltro	Specifica l'indirizzo e-mail della destinazione a cui vengono inoltrati i fax in ingresso.	
Tipo server	Specifica il tipo di destinazione a cui inoltrare i fax in ingresso. Per inoltrare a un server FTP o a una cartella condivisa su un computer in rete, selezionare rispettivamente Server (FTP) o Computer (SMB) , quindi specificare le impostazioni da Indirizzo host (indirizzo IP o nome DNS) fino a Percorso sottodirectory (opz.) riportato in basso.	
Indirizzo host (indirizzo IP o nome DNS)	Immettere il nome host o l'indirizzo IP di un server FTP o di un computer.	
Numero porta	Immettere il numero della porta.	
Nome di accesso (se richiesto dall'host)	Immettere il nome account utente che ha accesso alla cartella condivisa sul computer o sul server FTP.	
Password login	Immettere la password corrispondente al suddetto nome di accesso.	
Conferma password	Reinserire la password.	

Nome directory condivisa	Immettere il nome condiviso (Windows OS) o il nome della cartella (Macintosh OS) della cartella condivisa. Non è necessario specificare questa impostazione per un server FTP.
Percorso sottodirectory (opz.)	Non compilare se vi è una cartella di secondo o terzo livello.
Composizione prefisso	Specifica se impostare un numero di composizione prefisso.
N. selez. prefisso	Imposta un numero di composizione prefisso composto da un massimo di cinque cifre. Il numero ha priorità su qualsiasi numero di composizione automatica. È utile per l'accesso a Private Automatic Branch Exchange (PABX).
Ignora formato	Imposta se scartare testo o immagini nella parte inferiore di una pagina fax quando l'intera pagina non può essere contenuta nella carta in uscita. La selezione di Riduzione automatica riduce automaticamente la pagina fax per adattarla alla carta in uscita e non elimina testo o immagini nella parte inferiore della pagina.
ECM	Imposta se attivare ECM. Per utilizzare ECM, anche le macchine remote devono supportare l'ECM.
Velocità modem	Specifica la velocità del modem fax quando si verifica un errore di trasmissione o di ricezione del fax.
Attività fax	Imposta se stampare automaticamente un report attività fax dopo ogni 50 comunicazioni fax in entrata e in uscita.
Trasm. fax	Imposta se stampare un report sulla trasmissione dopo ogni trasmissione fax o solo quando si verifica un errore.
Trasmissione fax	Imposta se stampare un report sulla trasmissione dopo ogni trasmissione fax a più destinazioni o solo quando si verifica un errore.
Protocollo fax	Imposta se stampare un report sul monitor protocollo dopo ogni trasmissione fax o solo quando si verifica un errore.
Paese	Imposta il paese in cui viene utilizzata la stampante.

Manutenzione stampante

Questa scheda contiene le pagine **Densità carta**, **Registra rullo di trasferimento**, **Registra fusore**, **Registrazione automatica**, **Regolazione registrazione colore**, **Pulizia developer**, **Registra altitudine**, **Ripristina predefiniti**, **Toner non Dell**, **Impostazioni orologio** e **Personalizzazione collegamento Web**.

Densità carta

Funzione:

Specifica la densità della carta.

Valori:

Standard	Imposta la densità della carta per la carta comune.
Etichetta	Imposta la densità della carta per le etichette.

Registra rullo di trasferimento

Funzione:

Specificare le impostazioni della tensione ottimali di stampa per il rullo di trasferimento. Per ridurre la tensione, specificare valori negativi. Per aumentare la tensione, specificare valori positivi.

I valori predefiniti possono non garantire i risultati migliori in tutti i tipi di carta. Se sono presenti delle chiazze sulle stampe, provare ad aumentare la tensione. Se sono presenti delle macchie bianche sulle stampe, provare a ridurre la tensione.



NOTA: La qualità di stampa varia in funzione dei valori impostati per questa voce.

Valori:

Standard	Regola le impostazioni della tensione di riferimento del rullo di trasferimento per la carta standard nell'intervallo da -3 a 3.
Standard spessa	Regola le impostazioni della tensione di riferimento del rullo di trasferimento per la carta standard spessa nell'intervallo da -3 a 3.
Copertine	Regola le impostazioni della tensione di riferimento del rullo di trasferimento per le copertine nell'intervallo da -3 a 3.
Etichetta	Regola le impostazioni della tensione di riferimento del rullo di trasferimento per le etichette nell'intervallo da -3 a 3.
Patinata	Regola l'impostazione della tensione di riferimento del rullo di trasferimento per la carta patinata nell'intervallo da -3 a 3.
Riciclata	Regola l'impostazione della tensione di riferimento del rullo di trasferimento per la carta riciclata nell'intervallo da -3 a 3.
Busta	Regola le impostazioni della tensione di riferimento del rullo di trasferimento per le buste nell'intervallo da -3 a 3.

Registra fusore

Funzione:

Specificare le impostazioni di temperatura ottimali di stampa per il fusore. Per ridurre la temperatura, specificare valori negativi. Per aumentare la temperatura, specificare valori positivi.

I valori predefiniti possono non garantire i risultati migliori in tutti i tipi di carta. Se le stampe risultano arricciate, provare a ridurre la temperatura. Quando il toner non si fissa correttamente sulla carta, provare ad aumentare la temperatura.



NOTA: La qualità di stampa varia in funzione dei valori impostati per questa voce.

Valori:

Standard	Regola le impostazioni di temperatura del fusore per la carta semplice nell'intervallo tra -3 e 3.
Standard spessa	Regola le impostazioni di temperatura del fusore per la carta semplice spessa nell'intervallo tra -3 e 3.
Copertine	Regola le impostazioni di temperatura del fusore per le copertine nell'intervallo tra -3 e 3.
Etichetta	Regola le impostazioni di temperatura del fusore per le etichette nell'intervallo tra -3 e 3.
Patinata	Regola le impostazioni di temperatura del fusore per la carta patinata nell'intervallo tra -3 e 3.
Riciclata	Regola le impostazioni di temperatura del fusore per la carta riciclata nell'intervallo tra -3 e 3.
Busta	Regola le impostazioni di temperatura del fusore per le buste nell'intervallo tra -3 e 3.

Registrazione automatica

Funzione:

Specificare se effettuare oppure no la regolazione automatica della registrazione del colore.

Regolazioni registrazione colore

Funzione:

Consente di regolare manualmente la registrazione del colore.

La regolazione della registrazione colore deve essere eseguita durante la configurazione iniziale della stampante o quando questa viene spostata.



NOTA: La funzione **Regolazioni registrazione colore** può essere configurata quando **Registrazione automatica** è impostata su **No**.

Valori:

Correzione automatica	Fare clic su Avvia per regolare la registrazione del colore.
Regolazione registrazione colore 1 (laterale)	Specifica singolarmente i valori di regolazione del colore laterale (perpendicolare alla direzione di alimentazione della carta) per G (Giallo), M (Magenta), C (Ciano) nell'intervallo da -5 a +5.
Regolazione registrazione colore 2 (elaborazione)	Specifica singolarmente i valori di regolazione del colore di elaborazione (direzione di alimentazione della carta) per LY (Sinistra giallo), LM (Sinistra magenta), LC (Sinistra ciano), RY (Destra giallo), RM (Destra magenta) e RC (Destra ciano) nell'intervallo da -5 a +5.

Pulizia developer

Funzione:

Per far ruotare il motore del developer e agitare una cartuccia del toner, allo scopo di esaurire una cartuccia quando è necessario sostituirla prima del termine naturale della sua durata o per agitare il toner in una nuova cartuccia.

Valori:

Pulizia developer	Fare clic su Avvia per agitare il toner nella cartuccia.
Aggiornamento toner giallo	Fare clic su Avvia per pulire il toner nella cartuccia del toner giallo.
Aggiornamento toner magenta	Fare clic su Avvia per pulire il toner nella cartuccia del toner magenta.
Aggiornamento toner ciano	Fare clic su Avvia per pulire il toner nella cartuccia del toner ciano.
Aggiornamento toner nero	Fare clic su Avvia per pulire il toner nella cartuccia del toner nero.

Registra altitudine

Funzione:

Impostare l'altitudine del luogo in cui è stata installata la stampante.

Il sistema di scaricamento/caricamento del conduttore fotografico varia in funzione della pressione barometrica. Le regolazioni vengono eseguite specificando l'altitudine della località in cui viene utilizzata la stampante.



NOTA: Un'impostazione di regolazione dell'altitudine erronea comporta scarsa qualità di stampa e indicazione errata del toner rimanente.



NOTA: I valori contrassegnati da un asterisco (*) sono le impostazioni di menu predefinite.

Valori:

0 metri*	Specifica l'altezza del punto in cui la stampante viene installata.
1000 metri	
2000 metri	
3000 metri	

Ripr. predef.

Funzione:

Inizializzare la memoria non-volatile (NVM) per i parametri di sistema o per i dati della rubrica indirizzi. Dopo aver eseguito questa funzione e riavviato la stampante, tutti i parametri dei menu o i dati vengono reimpostati sui valori predefiniti.

Valori:

Ripristinare le impostazioni utente predefinite della sezione fax e riavviare la stampante Fare clic su **Avvia** per inizializzare i parametri di sistema.

Ripristinare le impostazioni utente predefinite della sezione scanner e riavviare la stampante Fare clic sul pulsante **Avvia** per inizializzare le voci relative ai numeri di fax nella Rubrica indirizzi.

Ripristinare le impostazioni utente predefinite della sezione sistema e riavviare la stampante Fare clic sul pulsante **Avvia** per inizializzare le voci relative gli indirizzi e-mail e agli indirizzi server nella Rubrica indirizzi.

Toner non Dell

Funzione:

Utilizzare una cartuccia toner di un altro produttore.

 **NOTA:** L'uso di cartucce di toner non Dell può rendere inutilizzabili alcune funzionalità della stampante, ridurre la qualità di stampa e rendere meno affidabile la stampante. Dell suggerisce di utilizzare solo cartucce toner Dell nuove per la propria stampante. Dell non fornisce garanzia relativamente a problemi legati all'uso di accessori, elementi o componenti non forniti da Dell.

 **NOTA:** Prima di utilizzare cartucce di toner di altri produttori, accertarsi di riavviare la stampante.

Impostazioni orologio

Funzione:

Impostare data e ora e fuso orario locale della stampante.

 **NOTA:** I valori contrassegnati da un asterisco (*) sono le impostazioni di menu predefinite.

Valori:

Formato data ^{*1}	<u>aa/mm/gg</u> <u>mm/gg/aa</u> <u>gg/mm/aa</u>	Specifica il formato della data.
Formato ora	<u>Formato a 12 ore</u> <u>Formato a 24 ore*</u>	Specifica il formato dell'ora.
Fuso orario		Specifica il fuso orario.
Imposta data		Specifica la data corrente.
Imposta ora		Specifica l'ora corrente.

^{*1} L'impostazione predefinita varia a seconda delle impostazioni predefinite di fabbrica specifiche di ogni paese.

Personalizzazione collegamento Web

Funzione:

Consente di specificare un collegamento utilizzato per ordinare i materiali di consumo, cui si può accedere da **Ordinare i materiali di consumo a:** nella sezione di sinistra.

Valori:

Seleziona URL riordini	Selezionare l'indirizzo Web Regolare o Premier da collegare a Ordinare i materiali di consumo a: nella sezione di sinistra.
Regolare	Mostra il normale indirizzo URL (http://accessories.us.dell.com/sna) cui è possibile collegarsi per Ordinare i materiali di consumo a: nella sezione di sinistra.
Premier	Mostra l'indirizzo URL privilegiato (http://premier.dell.com) cui è possibile collegarsi per Ordinare i materiali di consumo a: nella sezione di sinistra.

Impostazioni server di stampa

Utilizzare questo menu per impostare il tipo di interfaccia della stampante e le condizioni necessarie per la comunicazione.

Nella parte superiore della sezione di destra vengono visualizzate le schede seguenti.

Rapporti server di stampa

Questa scheda contiene la **Pagina di configurazione server di stampa** e **Pagina di configurazione avvisi e-mail**.

Pagina di configurazione server di stampa

Visualizza le attuali impostazioni del protocollo TCP/IP (Transmission Control Protocol/Internet Protocol) e delle porte di stampa.

Pagina di configurazione avvisi e-mail

Visualizza le impostazioni attuali del server e-mail.

Impostazioni server di stampa

Questa scheda contiene le pagine **Informazioni di base**, **Impostazioni porta**, **LAN wireless**, **Wi-Fi Direct**, **TCP/IP**, **SNMP**, **SNTP**, **Bonjour (mDNS)**, **Avviso e-mail**, **Scansione su PC**, **Google Cloud Print**, **Server proxy**, **AirPrint** e **Ripristina server di stampa**.

Informazioni di base

Funzione:

Configurare le informazioni di base della stampante.



NOTA: La funzione **Aggiornamento automatico** ha effetto sul contenuto della sezione superiore, della pagina **Stato stampante**, della pagina **Elenco lavori** e della pagina **Lavori completati**.

Valori:

Impostazioni di sistema	Nome stampante	Specifica il nome della stampante utilizzando massimo 31 caratteri alfanumerici.
	Posizione	Specifica l'ubicazione della stampante (fino a 63 caratteri alfanumerici).
	Contatti	Specifica il nome, il numero e altre informazioni relative all'amministratore della stampante e il centro assistenza (fino a 63 caratteri alfanumerici).
	Indirizzo e-mail amministratore	Specifica l'indirizzo a cui contattare l'amministratore della stampante e il centro assistenza (fino a 64 caratteri alfanumerici).
	Numero di codice risorsa	Inserire il numero di codice impresso sull'etichetta della stampante.

Impostazioni EWS	Aggiornamento automatico	Aggiorna automaticamente i contenuti delle pagine di visualizzazione di stato.
	Intervallo di aggiornamento automatico	Imposta l'intervallo di tempo per l'aggiornamento automatico dei contenuti delle pagine di visualizzazione di stato da 15 a 600 secondi.
	Titolo pagina Web	Specifica il titolo di una pagina web visualizzato nella barra del titolo di un browser web. È possibile selezionare Internet Services o Modello stampante - Indirizzo IP come titolo che gli utenti possono vedere quando si accedono alla stampante tramite Printer Configuration Web Tool .

Impostazioni porta

Funzione:

Abilitare o disabilitare connettori di stampa e funzioni del protocollo di gestione.

 **NOTA:** Le impostazioni della pagina **Impostazioni porta** saranno operative solo dopo il riavvio della stampante. Quando vengono modificate o impostate queste voci, fare clic sul pulsante **Applica nuove impostazioni** per rendere effettive le nuove impostazioni.

 **NOTA:** I valori contrassegnati da un asterisco (*) sono le impostazioni di menu predefinite.

Valori:

Ethernet ^{*1}	Impostazioni Ethernet	Automatico [*]	Riconosce automaticamente la velocità di trasmissione Ethernet e le impostazioni duplex.
		10Base-T Half-Duplex	Seleziona 10Base-T Half-Duplex come valore predefinito.
		10Base-T Full-Duplex	Seleziona 10Base-T Full-Duplex come valore predefinito.
		100Base-TX Half-Duplex	Seleziona 100Base-TX Half-Duplex come valore predefinito.
		100Base-TX Full-Duplex	Seleziona 100Base-TX Full-Duplex come valore predefinito.
		Impostazioni Ethernet correnti	Mostra le attuali impostazioni Ethernet.
	Indirizzo MAC	Mostra l'indirizzo MAC della stampante.	
Stato porta	LPD	Specifica se attivare LPD.	
	Port9100	Specifica se attivare Port9100.	
	IPP	Imposta se attivare IPP.	
	Avviso e-mail	Specifica se abilitare la funzionalità Avviso e-mail.	
	Bonjour(mDNS)	Specifica se abilitare la funzionalità Bonjour (mDNS).	
	SNMP	Specifica se abilitare il protocollo SNMP.	
	EWS	Specifica se abilitare il Dell Printer Configuration Web Tool .	
	WSD	Specifica se abilitare la porta su Web Services on Devices (WSD).	
	SNTP	Imposta se attivare SNTP.	
	Google Cloud Print	Imposta se abilitare Google Cloud Print.	

*1 Questa voce è disponibile solo quando la stampante è connessa a una rete con collegamento via cavo.

LAN wireless

Funzione:

Configurare le impostazioni della rete wireless.

Per connettere la stampante a una rete wireless, accertarsi di aver scollegato il cavo Ethernet.

 **NOTA:** Dopo aver attivato la LAN wireless, il protocollo LAN via cavo verrà disabilitato.

 **NOTA:** I valori contrassegnati da un asterisco (*) sono le impostazioni di menu predefinite.

Valori:

Impostazioni rete wireless	LAN wireless	Specifica se abilitare la connessione wireless.	
	SSID	Specifica il nome che identifica la rete wireless con caratteri alfanumerici (fino a 32).	
	Tipo di rete	Consente di impostare il tipo di rete su Ad Hoc oppure Infrastruttura .	
	Indirizzo MAC	Mostra l'indirizzo MAC dell'impostazione rete wireless della stampante.	
	Canale di collegamento	Mostra il numero di canale della connessione wireless della stampante.	
	Qualità di collegamento	Mostra la qualità della connessione di rete wireless della stampante.	
Impostazioni di protezione	Crittografia	Consente di selezionare il metodo di protezione dall'elenco.	
		Nessuna protezione*	Indica Nessuna protezione per configurare le impostazioni wireless senza specificare un metodo di protezione tra WEP, WPA2-PSK AES e Modo misto PSK.
		WEP 64 bit ASCII (5 Byte)	Specifica il WEP 64 bit ASCII da usare con la rete wireless.
		WEP 128 bit ASCII (13 Byte)	Specifica il WEP 128 bit ASCII da usare con la rete wireless.
		WEP 64 bit Hex (10 Byte)	Specifica il WEP 64 bit Hex da usare con la rete wireless.
		WEP 128 bit Hex (26 Byte)	Specifica il WEP 128 bit Hex da usare con la rete wireless.
		WPA2-PSK-AES ^{*1}	Specifica il WPA2-PSK AES da usare con la rete wireless.
		Modo misto PSK	Specifica il modo misto PSK da usare con la rete wireless.
Chiave WEP 1	Inserire la chiave WEP quando si seleziona WEP in Crittografia .		
Conferma chiave WEP 1	Digitare nuovamente la chiave WEP 1 per conferma.		
Chiave WEP 2	Inserire la chiave WEP quando si seleziona WEP in Crittografia .		
Conferma chiave WEP 2	Digitare nuovamente la chiave WEP 2 per conferma.		
Chiave WEP 3	Inserire la chiave WEP quando si seleziona WEP in Crittografia .		
Conferma chiave WEP 3	Digitare nuovamente la chiave WEP 3 per conferma.		
Chiave WEP 4	Inserire la chiave WEP quando si seleziona WEP in Crittografia .		
Conferma chiave WEP 4	Digitare nuovamente la chiave WEP 4 per conferma.		
Chiave di trasmissione	Consente di selezionare il tipo di chiave di trasmissione dall'elenco.		

Passphrase	Specifica la passphrase.
Conferma passphrase	Immettere nuovamente la passphrase per confermare.

*1 Questa voce è disponibile solo quando si seleziona **Infrastruttura** per **Tipo di rete**.

Wi-Fi Direct

Funzione:

Consente di configurare l'impostazione dettagliata della connessione Wi-Fi Direct.

Valori:

Wi-Fi Direct	Wi-Fi Direct	Consente di impostare se attivare la connessione Wi-Fi Direct.
	Ruolo gruppo	Consente di impostare il ruolo gruppo della stampante.
	Nome dispositivo	Consente di specificare il nome che identifica la rete Wi-Fi Direct con un massimo di 32 caratteri alfanumerici. Confermarlo quando si seleziona il nome della stampante sul proprio dispositivo Wi-Fi mobile.
	Impostazione WPS	Consente di configurare la rete Wi-Fi Direct mediante WPS.
	Proprietario gruppo	Consente di impostare la stampante come titolare gruppo per Wi-Fi Direct.
	SSID (Stringa di caratteri successiva a DIRECT)	Consente di specificare un nome per identificare la rete Wi-Fi Direct. È possibile inserire fino a 32 caratteri alfanumerici. Non è possibile modificare "DIRECT-".
	Passphrase	Mostra la passphrase. Confermarla quando si immette la passphrase sul proprio dispositivo Wi-Fi mobile.
	Indirizzo IP	Mostra l'indirizzo IP dell'adattatore per Wi-Fi Direct.
	Mask di sottorete	Visualizza la maschera di sottorete.

TCP/IP

Funzione:

Configurare l'indirizzo IP, la subnet mask e l'indirizzo gateway della stampante.

Valori:

Impostazioni TCP/IP	Nome host	Imposta il nome host.		
	Modalità IP	Imposta la modalità IP utilizzata.		
	IPv4	Modalità Indirizzo IP	Imposta la modalità dell'indirizzo IP.	
		Indirizzo IP manuale	Imposta manualmente l'indirizzo IP.	
		Subnet mask manuale	Imposta manualmente la maschera di sottorete.	
		Indirizzo gateway manuale	Imposta manualmente l'indirizzo gateway.	

	IPv6	Ottenere indirizzo da DHCP	Consente di abilitare o disabilitare l'impostazione automatica dell'indirizzo IP tramite DHCP.	
		Usa indirizzo manuale	Consente di impostare manualmente l'indirizzo IP.	
		Indirizzo manuale	Imposta manualmente l'indirizzo IP. Per specificare un indirizzo IPv6, immettere l'indirizzo seguito da una barra (/) e poi da "64". Per ulteriori informazioni rivolgersi all'amministratore di sistema.	
		Indirizzo con stato automatico	Visualizza l'indirizzo con stato individuato.	
		Indirizzo senza stato 1-3	Visualizza gli indirizzi senza stato (stateless).	
		Indirizzo locale collegamento	Visualizza l'indirizzo locale del collegamento.	
		Indirizzo gateway manuale	Imposta manualmente l'indirizzo gateway.	
		Configurazione automatica indirizzo gateway	Visualizza l'indirizzo del gateway.	
DNS	Nome dominio DNS	Imposta il nome di dominio del server DNS. Possono essere utilizzati un massimo di 255 caratteri alfanumerici, punti e trattini. Per specificare più di un nome di dominio, separare le diverse voci con una virgola o un punto e virgola.		
	IPv4	Ottieni indirizzo server DNS da DHCP	Specifica se ottenere automaticamente l'indirizzo del server DNS dal server DHCP.	
		Indirizzo server DNS manuale	Imposta l'indirizzo del server DNS.	
	IPv6	Ottiene indirizzo server DNS da DHCPv6-lite	Selezionare la casella di controllo per ottenere automaticamente l'indirizzo del server DNS dal server DHCPv6-lite.	
		Indirizzo server DNS manuale	Imposta l'indirizzo del server DNS.	
	LPD	Timeout collegamento	Imposta il periodo di timeout del collegamento compreso tra 1 e 1000 secondi.	
Filtro IP (IPv4)		Specifica l'indirizzo IP e la subnet mask in modo da consentire o rifiutare l'accesso alla stampante.		

Port9100	Numero porta	Imposta il numero della porta da 9000 a 9999.
	Timeout collegamento	Imposta il periodo di timeout del collegamento compreso tra 1 e 1000 secondi.
	Filtro IP (IPv4)	Specifica l'indirizzo IP e la subnet mask in modo da consentire o rifiutare l'accesso alla stampante.
HTTP	Numero porta	Imposta il numero della porta. Questo numero deve essere pari a 80 o compreso tra 8000 e 9999.
	Collegamenti simultanei	Mostra il numero massimo di connessioni simultanee ricevute dal client.
	Timeout collegamento	Imposta il periodo di timeout del collegamento compreso tra 1 e 255 secondi.
WSD	Numero porta	Imposta il numero della porta. Questo numero deve essere pari a 80 o compreso tra 8000 e 9999.
	Timeout ricezione	Imposta il periodo di timeout della ricezione compreso tra 1 e 65535 secondi.
	Timeout di consegna notifica	Imposta il periodo di timeout per la notifica compreso tra 1 e 60 secondi.
	Numero massimo di TTL	Imposta il numero massimo di TTL compreso tra 1 e 10.
	Numero massimo di notifiche	Imposta il numero massimo di notifiche compreso tra 10 e 20.

SNMP

Funzione:

Configurare impostazioni dettagliate per SNMP.

Valori:

Configurazione SNMP	Abilita protocolli SNMP v1/v2c	Spuntare la casella di controllo per abilitare il protocollo SNMP v1/v2c.
	Modifica proprietà SNMP v1/v2c	Fare clic per visualizzare la pagina SNMP v1/v2c e per modificare le impostazioni del protocollo SNMP v1/v2c da tale pagina.
	Abilita protocolli SNMP v3	Spuntare la casella di controllo per abilitare il protocollo SNMP v3.
	Modifica proprietà SNMP v3	Fare clic per visualizzare la pagina SNMP v3 e per modificare le impostazioni del protocollo SNMP v3 da tale pagina. È possibile fare clic su questa voce solo quando la comunicazione SSL è attivata.

SNMP v1/v2c

Funzione:

Permette di modificare le impostazioni dettagliate relative al protocollo SNMP v1/v2.

Per aprire la pagina, fare clic su **Modifica proprietà SNMP v1/v2** nella pagina **SNMP**.

Valori:

Nome comunità	Nome comunità (sola lettura)	Imposta il nome di comunità per accedere (in sola lettura) ai dati utilizzando un massimo di 31 caratteri alfanumerici. L'impostazione originaria rimane valida se non si immette alcun valore. I caratteri immessi come nome di comunità nell'impostazione precedente non verranno visualizzati sullo schermo. La comunità di lettura predefinita è public.
	Conferma nome comunità (sola lettura)	Consente di immettere di nuovo il nome comunità per accedere (in sola lettura) ai dati per confermarlo.
	Nome comunità (Lettura/Scrittura)	Imposta il nome di comunità per accedere (in lettura e scrittura) ai dati utilizzando un massimo di 31 caratteri alfanumerici. L'impostazione originaria rimane valida se non si immette alcun valore. I caratteri immessi come nome di comunità nell'impostazione precedente non verranno visualizzati sullo schermo. La comunità Lettura/Scrittura predefinita è privata.
	Conferma nome comunità (lettura/scrittura)	Consente di immettere di nuovo il nome comunità per accedere (in lettura e scrittura) ai dati per confermarlo.
	Nome comunità (Trap)	Imposta il nome della comunità utilizzata per il trap fino a massimo 31 caratteri alfanumerici. L'impostazione originaria rimane valida se non si immette alcun valore. I caratteri immessi come Nome Comunità (Trap) nell'impostazione precedente non verranno visualizzati a schermo. La comunità Trap predefinita è " " (NULL).
	Conferma nome comunità (trap)	Consente di immettere di nuovo il nome della comunità utilizzata per il trapping per confermarlo.
Notifica trap 1-4	Tipo indirizzo trap Indirizzo trap Numero porta notifica trap (IP) Notifica	Spuntare le caselle di controllo per ricevere un avviso quando si attiva il controllo d'errore. In questo caso, specificare l'indirizzo IP e il socket IP nel formato seguente: IPv4 Specificare l'indirizzo IP e il socket IP in formato nnn.nnn.nnn.nnn:mmmmm. Ogni sezione di "nnn" è un valore variabile tra 0 e 255. Notare che i valori 127 e da 224 a 254 non sono validi come prime tre cifre. Il socket IP mmmmm è un valore compreso tra 0 e 65535. IPv6 Specificare l'indirizzo IP e il socket IP in formato xxxx:xxxx:xxxx:xxxx:xxxx:xxxx:xxxx:mmmmm. Ogni sezione "xxxx" è un valore variabile esadecimale compreso tra 0 e ffff. Il socket IP mmmmm è un valore compreso tra 0 e 65535.
	Trap errore di autenticazione	Spuntare la casella di controllo per ricevere un avviso per l'autentica trap errore.

SNMP v3

Funzione:

Permette di modificare le impostazioni dettagliate relative al protocollo SNMP v3.

Per aprire la pagina, fare clic su **Modifica proprietà SNMP v3** nella pagina **SNMP**.

Valori:

Account amministratore	Account abilitato	Spuntare la casella di controllo per attivare l'account di amministratore.
	Nome utente	Consente di immettere il nome utente dell'account di amministratore.
	Password di autenticazione (8 - 32 Byte)	Imposta la password di autenticazione dell'account dell'amministratore utilizzando un numero di caratteri alfanumerici compreso tra 8 e 32.
	Conferma password di autenticazione (8 - 32 Byte)	Conferma la password impostata.
	Password di privacy (8 - 32 Byte)	Imposta la password di privacy dell'account dell'amministratore utilizzando un numero di caratteri alfanumerici compreso tra 8 e 32.
Driver di stampa / Account client remoto	Account abilitato	Spuntare la casella di controllo per attivare i driver di stampa e l'account del client remoto.
	Reset della password di default	Consente di reimpostare ai valori predefiniti la password dei driver di stampa e l'account del client remoto.

SNTP

Funzione:

Configurare le impostazioni del server SNTP per eseguire la sincronizzazione dell'ora tramite SNTP.

Valori:

SNTP	Indirizzo IP/nome host	Consente di impostare l'indirizzo IP o il nome host del server SNTP.
	Timeout collegamento	Imposta il periodo di timeout collegamento compreso tra 1 e 120 secondi.
	Intervallo sincronizzazione ora	Consente di impostare l'intervallo di esecuzione della sincronizzazione dell'ora tramite SNTP.
	Ora ultima connessione	Visualizza la data e l'ora in cui la stampante è stata connessa al server SNTP.
	Stato connessione	Visualizza lo stato della connessione tra il server SNTP e la stampante.

Bonjour(mDNS)

Funzione:

Configurare impostazioni dettagliate per Bonjour.

Valori:

Nome host	Specifica il nome host fino a un massimo di 63 caratteri alfanumerici e "-" (trattino). L'impostazione originaria rimane valida se non si immette alcun valore.
Nome stampante	Specifica il nome della stampante fino a un massimo di 63 caratteri alfanumerici e gruppi di simboli.

Avviso e-mail

Funzione:

Configurare le impostazioni per Avviso e-mail. Questa pagina può essere visualizzata anche facendo clic su **Avviso e-mail** nella sezione di sinistra.

Valori:

Impostazioni server e-mail	Gateway SMTP primario	Imposta il gateway SMTP primario.	
	Numero porta SMTP	Specifica il numero della porta SMTP. Deve essere compreso tra 1 e 65535.	
	Autenticazione invio e-mail	Specifica il metodo di autenticazione per le e-mail in uscita.	
	Utente login SMTP	Specifica l'utente di accesso SMTP. Possono essere utilizzati massimo 63 caratteri alfanumerici, punti, trattini, underscore e il simbolo at (@).	
	Password login SMTP	Specifica la password dell'account SMTP utilizzando massimo 31 caratteri alfanumerici.	
	Conferma password login SMTP	Digitare di nuovo la password dell'account SMTP per confermarla.	
	Indirizzo server POP3	Specifica l'indirizzo del server POP3 nel formato indirizzo IP "aaa.bbb.ccc.ddd" o come nome host DNS utilizzando un numero massimo di 63 caratteri.	
	Numero porta POP3	Specifica il numero della porta del server POP3. Questo deve essere pari a 110 o compreso tra 5000 e 65535.	
	Nome utente POP	Specifica il nome utente dell'account POP3. È possibile utilizzare fino a 63 caratteri alfanumerici.	
	Password utente POP	Specifica la password dell'account POP3 utilizzando fino a 31 caratteri alfanumerici.	
	Conferma password utente POP	Immettere nuovamente la password per confermare.	
	Indirizzo risposte	Indica l'indirizzo e-mail di risposta per le e-mail inviate.	
	Connessione server SMTP	Mostra lo stato della connessione al server SMTP.	
Impostazioni avvisi e-mail	Elenco e-mail 1	Imposta gli indirizzi e-mail accettabili per la funzione Avviso e-mail fino a 255 caratteri alfanumerici.	
	Seleziona avvisi per elenco 1	Avvisi forniture	Specifica se ricevere un avviso e-mail per i materiali di consumo.
		Avvisi gestione carta	Specifica se ricevere un avviso e-mail per la gestione della carta e/o le richieste di assistenza.
	Elenco e-mail 2	Imposta gli indirizzi e-mail accettabili per la funzione Avviso e-mail fino a 255 caratteri alfanumerici.	
	Seleziona avvisi per elenco 2	Avvisi forniture	Specifica se ricevere un avviso e-mail per i materiali di consumo.
Avvisi gestione carta		Specifica se ricevere un avviso e-mail per la gestione della carta e/o le richieste di assistenza.	

Scansione su PC

Funzione:

Specificare il client durante la scansione dei dati.

Valori:

Client FTP	Timeout collegamento	Imposta il periodo di timeout del collegamento compreso tra 1 e 60 secondi.
	Modalità FTP passiva	Imposta se attivare la modalità FTP passiva.
Client SMB	Timeout collegamento	Imposta il periodo di timeout del collegamento compreso tra 1 e 60 secondi.

Google Cloud Print

Funzione:

Registrare la stampante su Google Cloud Print.

Valori:

Google Cloud Print* ¹	(Stato della registrazione)	Visualizza lo stato di registrazione su Google Cloud Print.
	Registra questo dispositivo su Google Cloud Print	Fare clic su questa opzione per registrare la stampante su Google Cloud Print.
	Annulla registrazione	Fare clic su questa opzione per annullare la registrazione della stampante su Google Cloud Print.

*¹ Disponibile solo quando si utilizza IPv4.

Server proxy

Funzione:

Configurare le impostazioni di server proxy.

Valori:

Server proxy	Usa server proxy	Imposta se abilitare l'uso di un server proxy.
	Nome server	Imposta il nome del server proxy.
	Numero porta	Imposta il numero della porta da 1 a 65535.
	Autenticazione	Imposta se abilitare l'autenticazione.
	Nome di accesso	Imposta il nome di accesso del server proxy.
	Password	Imposta la password di accesso del server proxy.
	Ridigita password	Conferma la password impostata.

AirPrint

Funzione:

Per configurare l'impostazione dettagliata di AirPrint.

Valori:

AirPrint	Attiva AirPrint	Fare clic per abilitare la stampante per AirPrint.
Bonjour	Nome	Specifica il nome host fino a un massimo di 63 caratteri alfanumerici e "-" (trattino). L'impostazione originaria rimane valida se non si immette alcun valore.
	Posizione	Specifica il nome della posizione della stampante.
	Latitudine	Specifica la latitudine della posizione in cui la stampante viene installata.
	Longitudine	Specifica la longitudine della posizione in cui la stampante viene installata.
Autenticazione IPP	Autenticazione IPP	Spuntare la casella di controllo per attivare la funzione di autenticazione per AirPrint. Se si seleziona questa casella di controllo, è necessario immettere il nome utente e la password in basso quando si stampano i file tramite AirPrint.
	Nome utente	Immettere il nome utente per AirPrint.
	Password	Immettere la password corrispondente al suddetto nome di utente.
	Ridigita password	Reinserire la password.
SSL/TLS	SSL/TLS	Fare clic su Impostazioni per passare alla pagina Comunicazione server SSL/TLS . Per informazioni dettagliate, vedere "Utilizzo di certificati digitali" a pagina 254.
Livelli forniture	Livello cartuccia toner ciano	Visualizza il livello di toner ciano.
	Livello cartuccia toner magenta	Visualizza il livello di toner magenta.
	Livello cartuccia toner giallo	Visualizza il livello di toner giallo.
	Livello cartuccia toner nero	Visualizza il livello di toner nero.

Ripristina server di stampa

Funzione:

Inizializzare la NVM (Non-Volatile Memory) per la funzione di rete e riavviare la stampante. È possibile inizializzare la NVM della stampante anche da **Ripr. predef.** nel menu **Impostazioni stampante**.

Valori:

Inizializzare la memoria NVRAM NIC e riavviare la stampante.	Fare clic sul pulsante Avvia per inizializzare la NVM. Le impostazioni di rete torneranno ai valori predefiniti di fabbrica e verranno riavviate le funzioni di rete.
Riavviare stampante	Fare clic sul pulsante Avvia per riavviare la stampante.

Protezione

Questa scheda contiene le pagine **Imposta Password**, **Sistema di autenticazione**, **Server Kerberos**, **Server LDAP**, **Autenticazione LDAP**, **Mappatura utente LDAP**, **SSL/TLS**, **IPsec**, **Visualizza impostazioni di rete** e **Filtro IP (IPv4)**.

Imposta password

Funzione:

Impostare o modificare la password che viene richiesta per accedere ai parametri di impostazione della stampante da Dell Printer Configuration Web Tool.

Questa pagina può essere visualizzata anche facendo clic su **Imposta password** nella sezione di sinistra.

 **NOTA:** Se si dimentica la password, inizializzare la memoria non volatile (NVM) per ripristinare l'impostazione predefinita della password (NULL). Vedere "Ripristina server di stampa" a pagina 112.

 **NOTA:** Quando si modifica la password per bloccare il pannello operatore, impostarla in **Blocco pannello** nel menu **Impostazioni stampante**.

Valori:

Password amministratore	Specifica la password fino a 10 caratteri alfanumerici. La password verrà visualizzata come una serie di asterischi (*) quando viene digitata.
Conferma password amministratore	Immettere nuovamente la password per confermare.

Sistema di autenticazione

Funzione:

Specificare il tipo di autenticazione del server, il timeout di risposta del server o il timeout di ricerca.

Valori:

Tipo di autenticazione (ColorTrack PRO)	Impostazioni sistema di autenticazione	Selezionare il sistema di autenticazione dall'elenco. Qualora il server a cui si sta effettuando l'accesso usi l'autenticazione Kerberos, selezionare Kerberos (Windows) come metodo di autenticazione, quindi specificare le impostazioni del server in "Server Kerberos" a pagina 113.
Informazioni opzionali	Timeout di risposta server	Consente di impostare il tempo di attesa della stampante per ottenere la risposta dal server. Imposta il periodo di tempo secondo un intervallo compreso tra 1 e 75 secondi.
	Timeout di ricerca	Imposta il tempo di attesa della stampante per la ricerca del server. Imposta il periodo di tempo secondo un intervallo compreso tra 5 e 120 secondi.

Server Kerberos

Funzione:

Specificare le impostazioni per il server Kerberos.

Valori:

Server Kerberos (per Indirizzo server/Rubrica indirizzi)	Indirizzo IP/nome host e porta	Consente di impostare l'indirizzo IP o il nome host e l'indirizzo della porta. Quest'ultimo deve essere 88 o compreso tra 5000 e 65535.
	Nome di dominio	Inserire il nome del dominio.

Server LDAP

Funzione:

Consente di specificare le impostazioni sul server LDAP.

Valori:

Informazioni server (ColorTrack PRO)	Indirizzo IP/nome host e porta	Consente di impostare l'indirizzo IP o il nome host e l'indirizzo della porta. Quest'ultimo deve essere 389, 636, 3268, 3269, o compreso tra 5000 e 65535. Qualora sia necessaria una comunicazione LDAPS, impostare il numero porta su 636; qualora si utilizzi il catalogo globale, impostare il numero porta su 3269.
	Server LDAP	Visualizza le informazioni corrente sul software del server LDAP.
Informazioni opzionali (per Rubrica indirizzi/telefonica del server)	Radice directory di ricerca	Consente di immettere la radice directory di ricerca.
	Credenz. di login per acc. a server LDAP	Selezionare le credenziali utilizzate per accedere al server LDAP.
	Nome di accesso	Inserire il nome di accesso.
	Password	Inserire la password di accesso utilizzando da 1 a 127 caratteri alfanumerici.
	Conferma password	Inserire nuovamente la password di accesso per confermarla.
	Timeout di ricerca	Selezionare Limite di attesa server LDAP per utilizzare il tempo specificato dal server LDAP. Selezionare Attesa per specificare il tempo (deve essere compreso tra 5 e 120 secondi).
	Ordine di ricerca nome	Imposta l'ordine di ricerca.
Rubrica indirizzi server	Selezionare la casella di controllo per abilitare la ricerca degli indirizzi e-mail nel server LDAP quando si inviano e-mail dalla stampante.	
Rubrica server	Selezionare la casella di controllo per abilitare la ricerca dei numeri fax nel server LDAP quando si inviano fax dalla stampante.	

Autenticazione LDAP

Funzione:

Specificare il metodo di autenticazione per il server LDAP.

Valori:

Autenticazione LDAP (per indirizzo server/Rubrica indirizzi)	Metodo di autenticazione	Mostra il metodo di autenticazione.
	Usa stringa di testo aggiunta	Selezionare se utilizzare la stringa di testo aggiunta dall'elenco.
	Stringa di testo aggiunta a nome utente	Immettere la stringa di testo aggiunta.

Mappatura utente LDAP

Funzione:

Consente di specificare le impostazioni della mappatura utente LDAP.

Valori:

Nome comune	Imposta il tipo di attributo del nome comune per il server LDAP.
Cognome	Imposta il tipo di attributo del cognome per il server LDAP.
Nome	Imposta il tipo di attributo del nome per il server LDAP.
Indirizzo e-mail	Imposta il tipo di attributo dell'indirizzo e-mail per il server LDAP.
Fax	Imposta il tipo di attributo del numero di fax per il server LDAP.

SSL/TLS

Funzione:

Consente di specificare le impostazioni della comunicazione crittografata SSL alla stampante e impostare/eliminare il certificato utilizzato per la comunicazione tra la stampante e altri dispositivi come un server LDAP.

Valori:

Comunicazione server SSL/TLS* ¹	Selezionare la casella di controllo per abilitare la comunicazione SSL/TLS per il momento in cui i computer client accedono alla stampante per visualizzare o modificare le impostazioni tramite Dell Printer Configuration Web Tool o stampare i file tramite AirPrint.
Comunicazione LDAP-SSL/TLS* ¹	Selezionare la casella di controllo per abilitare la comunicazione SSL/TLS tra la stampante e un server LDAP.
Comunicazione SMTP-SSL/TLS	Consente di impostare il tipo di SSL/TLS utilizzata per comunicare con il server SMTP.
Creare un nuovo certificato	Fare clic per visualizzare la pagina Genera certificato e creare una certificazione di protezione da tale pagina. Questo pulsante è disponibile solo quando non si genera un certificato autofirmato.
	Metodo chiave pubblica Selezionare il metodo chiave pubblica del certificato autofirmato.
	Dimensione chiave pubblica Selezionare la dimensione della chiave pubblica.
	Emesso da Consente di impostare l'emittente del certificato auto-firmato.
	Validità Consente di immettere un numero di giorni di validità compreso tra 1 e 9999.
	Genera certificato Fare clic per generare il certificato autofirmato.
CSR (Certificate Signing Request)	Fare clic per visualizzare la pagina CSR (Certificate Signing Request) e creare una CSR da tale pagina.
	Algoritmo di firma digitale Selezionare il metodo chiave pubblica.
	Dimensione chiave pubblica Selezionare la dimensione della chiave pubblica.
	Codice paese di 2 lettere (obbligatorio) Immettere il proprio codice paese.
	Nome stato/provincia (ST) Immettere il nome dello stato/regione in cui si trova l'azienda.
	Nome località (L) Immettere il nome della città in cui si trova l'azienda.
	Nome organizzazione (O) (obbligatorio) Immettere il nome giuridico dell'azienda.
	Unità organizzazione (OU) (obbligatorio) Immettere il nome della divisione.
	Nome comune (CN) Immettere un nome di dominio completamente qualificato utilizzato per una comunicazione SSL.
	Indirizzo e-mail Immettere l'indirizzo e-mail per contattare l'organizzazione.
Carica certificato firmato* ²	Fare clic per visualizzare la pagina Carica certificato firmato e caricare il file del certificato sulla stampante da tale pagina.
	Password Immettere la password per caricare il file del certificato.
	Conferma password Immettere nuovamente la password per conferma.
	Nome file Fare clic su Sfoggia per individuare il nome del file da caricare alla stampante.
	Importa Fare clic su Importa per caricare il file del certificato alla stampante.

Gestione certificati * ¹	Fare clic per visualizzare la pagina Gestione certificati e gestire una certificazione di protezione da tale pagina.
Categoria	Visualizza il dispositivo da certificare.
Rilasciato a	Visualizza il dispositivo da certificare.
Emesso da	Visualizza l'emittente da certificare.
Numero di serie	Mostra il numero di serie del dispositivo.
Metodo chiave pubblica	Visualizza il metodo chiave pubblica.
Dimensione chiave pubblica	Mostra la dimensione della chiave pubblica.
Valido da	Visualizza l'ora a partire dalla quale il certificato è valido.
Valido fino a	Visualizza l'ora a partire dalla quale il certificato non è valido.
Stato	Mostra se il certificato è valido o meno.
Scopo del certificato	Visualizza lo scopo del certificato.
Stato selezione certificato	Visualizza il tipo di certificato del dispositivo.
Cancella	Fare clic per eliminare questo certificato.
Cancella tutti i certif. * ¹	Fare clic per cancellare tutti i certificati.

*¹ Questa voce è disponibile solo quando è stato generato il certificato autofirmato.

*² Questa voce è attiva solo se è disponibile la connessione tramite SSL/TLS (https). La visualizzazione delle pagine è consentita solo all'amministratore.

IPsec

Funzione:

Consente di specificare le impostazioni dell'architettura di protezione del protocollo Internet (IPsec) per la comunicazione crittografata verso la stampante.

Valori:

Impostazioni IPsec	Protocollo	Spuntare la casella di controllo per abilitare il protocollo.
	Metodo di autenticazione IKE	Visualizza il tipo del metodo di autenticazione utilizzato per IPsec.
	Chiave pre-condivisa	Imposta una chiave pre-condivisa. Possono essere utilizzati un massimo di 255 caratteri alfanumerici, punti e trattini.
	Digita nuovamente chiave pre-condivisa	Consente di immettere nuovamente la chiave condivisa per confermarla.
	Durata IKE SA	Imposta la durata di IKE SA compresa tra 5 e 28.800 minuti.
	Durata IPsec SA	Imposta la durata di IPsec compresa tra 5 e 2.880 minuti.
	Gruppo DH	Imposta il gruppo DH.
	PFS	Selezionare la casella di controllo per abilitare l'impostazione PFS.
	Indirizzo IPv4 peer remoti	Imposta l'indirizzo IP a cui connettersi.
	Indirizzo IPv6 peer remoti	Imposta l'indirizzo IP a cui connettersi.
	Politica di comunicazione non IPsec	Consente la comunicazione con un dispositivo che non supporta IPsec.



NOTA: Se il protocollo IPsec è attivo e non correttamente configurato, è necessario disattivarlo utilizzando il menu **IPsec** del pannello operatore.

Visualizza impostazioni di rete

Funzione:

Consente di specificare se visualizzare o nascondere le informazioni di rete nel campo dei messaggi, nella schermata dei menu superiore.

Valori:

Mostra indirizzo IPv4*	Mostra l'indirizzo IPv4 della stampante.
Mostra nome host	Mostra il nome host della stampante.
Nascondi informazioni di rete	Non mostra le informazioni di rete.

Filtro IP (IPv4)

Funzione:

Specificare l'indirizzo IP e la subnet mask in modo da consentire o rifiutare l'accesso alla stampante.

Valori:

Elenco accessi	Mostra l'elenco di indirizzi IP a cui è permesso o negato l'accesso alla stampante.	
Indirizzo	Specifica gli indirizzi IP in modo da consentire o rifiutare l'accesso alla stampante. Inserire un valore numerico tra 0 e 255 in tutti i campi.	
Maschera di indirizzo	Specifica la subnet mask in modo da consentire o rifiutare l'accesso alla stampante. Inserire un valore numerico tra 0 e 255 in tutti i campi.	
Modo attivo	Accetta	Consente la stampa dall'indirizzo di rete specificato.
	Rifiuta	Rifiuta la stampa dall'indirizzo di rete specificato.
	No*	Disabilita la funzione Filtro IP per l'indirizzo IP specificato.

Stampa volume

Utilizzare questo menu per verificare il numero di pagine stampate.

Valori:

Conteggio pagine stampante	Mostra il numero totale di pagine stampate dalla consegna della stampante.
Carta usata	Mostra il numero di pagine per ciascun formato di carta.

Rubrica indirizzi

Questo menu contiene le pagine **Fax/e-mail** e **Indirizzo Server**.

Fax/e-mail

Questa pagina contiene le seguenti pagine secondarie.

Rubrica indirizzi	Permette di visualizzare, modificare o creare le voci della rubrica indirizzi.
Gruppo FAX	Consente di visualizzare, modificare o creare le voci relative ai gruppi fax.
Gruppo e-mail	Consente di visualizzare, modificare o creare le voci relative ai gruppi e-mail.
Impostazione e-mail predef.	Consente di visualizzare, modificare o creare l'oggetto e il messaggio e-mail predefiniti.

Rubrica indirizzi - Pagina superiore

Funzione:

Visualizzare le voci della rubrica indirizzi registrate nella pagina **Rubrica indirizzi**.

Valori:

Elenco indirizzi a:	Selezionando ciascun pulsante si visualizza un elenco di voci per il gruppo di ID utente indicato sul pulsante.
ID:Nome	Visualizza un ID utente e il nome dell'utente registrato per quello specifico ID utente. Per gli ID senza una voce viene riportato il messaggio (Non in uso) nella colonna Nome .
Numero telefonico	Mostra il numero telefonico dell'utente.
Indirizzo e-mail	Mostra l'indirizzo e-mail dell'utente.
Cancella	Cancella la voce per l'ID utente selezionato.
Conferma/Modifica	Mostra una finestra di dialogo dove poter modificare la voce per l'ID utente selezionato.
Crea	Mostra una finestra di dialogo dove poter creare una nuova voce nell'ID utente selezionato.

Rubrica indirizzi (Conferma/Modifica, Crea)

Funzione:

Consente di visualizzare o modificare le voci relative agli indirizzi server nella pagina **Rubrica indirizzi** o di creare una nuova voce. Le seguenti voci si trovano nella finestra di dialogo visualizzata quando si fa clic sui pulsanti **Conferma/Modifica** o **Crea** nella pagina superiore **Rubrica indirizzi**.

Valori:

ID (Selez. veloce fax)	Mostra l'ID utente selezionato.
Nome	Consente di visualizzare o modificare il nome dell'utente registrato nell'ID utente oppure di immettere un nome per la nuova voce.
Numero telefonico	Consente di visualizzare o modificare il numero telefonico dell'utente oppure di immettere un numero telefonico per la nuova voce.
Indirizzo e-mail	Consente di visualizzare o modificare l'indirizzo e-mail dell'utente oppure di immettere un indirizzo e-mail per la nuova voce.
Cancella	Fare clic su questo pulsante per cancellare la voce relativa all'ID utente. Questo pulsante è disponibile solo nella finestra di dialogo in cui si modifica una voce esistente.
Applica nuove impostazioni	Fare clic su questo pulsante per applicare le nuove impostazioni.
Ripristina impostazioni	Fare clic su questo pulsante per ripristinare le impostazioni precedenti.
Indietro	Fare clic su questo pulsante per tornare alla pagina superiore.

Rubrica indirizzi (Cancella)

Funzione:

Eliminare le voci della rubrica indirizzi registrate nella pagina **Rubrica indirizzi**. Le seguenti voci sono disponibili nella finestra di dialogo visualizzata quando si fa clic sul pulsante **Cancella** nella pagina superiore **Rubrica indirizzi**.

Valori:

ID (Selez. veloce fax)	Mostra l'ID utente selezionato.
Nome	Mostra il nome dell'utente registrato sotto l'ID utente selezionato.
Numero telefonico	Mostra il numero telefonico dell'utente.
Indirizzo e-mail	Mostra l'indirizzo e-mail dell'utente.
Applica nuove impostazioni	Fare clic su questo pulsante per applicare le nuove impostazioni.

Indietro	Fare clic su questo pulsante per tornare alla pagina superiore.
----------	---

Gruppo FAX - Pagina superiore

Funzione:

Consente di visualizzare le voci relative ai gruppi fax registrati nella pagina **Gruppo FAX**.

Valori:

IDgruppo:Nome	Visualizza un ID gruppo per fax e il nome gruppo assegnato. Per gli ID senza una voce viene riportato il messaggio (Non in uso) nella colonna Nome .
Cancella	Cancella la voce per l'ID gruppo selezionato.
Conferma/Modifica	Mostra una finestra di dialogo dove poter modificare la voce per l'ID gruppo selezionato.
Crea	Mostra una finestra di dialogo dove poter creare una nuova voce nell'ID gruppo selezionato.

Gruppo FAX (Conferma/Modifica, Crea)

Funzione:

Consente di visualizzare o modificare le voci relative ai gruppi di numeri di fax nella pagina **Gruppo FAX** o di creare una nuova voce. Le seguenti voci sono contenute nella finestra di dialogo visualizzata facendo clic su **Conferma / Modifica** o **Crea** nella pagina superiore **Gruppo FAX**.

Valori:

Gruppo FAX	ID	Mostra l'ID gruppo selezionato.
	Nome	Consente di visualizzare o modificare il nome assegnato all'ID gruppo oppure di immettere un nuovo nome del gruppo.
Velocità connessione FAX	Elenco indirizzi a:	Selezionando ciascun pulsante si visualizza un elenco di voci per il gruppo di codici di composizione rapida indicato sul pulsante.
	ID:Nome	Visualizza un codice di selezione rapida e i nomi di una voce registrata per tale codice di selezione rapida. Per i codici di selezione rapida senza una voce è riportato il messaggio (Non in uso) nella colonna Nome .
	Numero telefonico	Permette di visualizzare o modificare il numero di fax di una voce registrata nel codice di composizione rapida selezionato oppure digitare un numero di fax per la nuova voce.
	Applica nuove impostazioni	Fare clic su questo pulsante per applicare le nuove impostazioni.
	Ripristina impostazioni	Fare clic su questo pulsante per ripristinare le impostazioni precedenti.
	Indietro	Fare clic su questo pulsante per tornare alla pagina superiore.

Gruppo FAX (Cancella)

Funzione:

Consente di eliminare le voci relative ai gruppi di numeri di fax registrati nella pagina **Gruppo FAX**. Le seguenti voci sono contenute nella finestra di dialogo visualizzata facendo clic sul pulsante **Elimina** nella pagina superiore **Gruppo FAX**.

Valori:

ID	Mostra l'ID gruppo selezionato.
Nome	Mostra il nome assegnato all'ID gruppo.
Applica nuove impostazioni	Fare clic su questo pulsante per applicare le nuove impostazioni.
Indietro	Fare clic su questo pulsante per tornare alla pagina superiore.

Gruppo e-mail - Pagina superiore

Funzione:

Visualizzare le voci relative agli indirizzi e-mail registrati nella pagina **Gruppo e-mail**.

Valori:

IDgruppo:Nome	Visualizza un ID gruppo e il nome gruppo assegnato. Per gli ID senza una voce viene riportato il messaggio (Non in uso) nella colonna Nome .
Cancella	Cancella la voce per l'ID gruppo selezionato.
Conferma/Modifica	Mostra una finestra di dialogo dove poter modificare la voce per l'ID gruppo selezionato.
Crea	Mostra una finestra di dialogo dove poter creare una nuova voce nell'ID gruppo selezionato.

Gruppo e-mail (Conferma/Modifica, Crea)

Funzione:

Visualizzare o modificare le voci relative ai gruppi di indirizzi e-mail nella pagina **Gruppo e-mail** o di creare una nuova voce. Le seguenti voci si trovano nella finestra di dialogo visualizzata quando si fa clic sui pulsanti **Conferma/Modifica** o **Crea** nella pagina superiore **Gruppo e-mail**.

Valori:

Gruppo e-mail	ID	Mostra l'ID gruppo selezionato.
	Nome	Consente di visualizzare o modificare il nome assegnato all'ID gruppo oppure di immettere un nuovo nome del gruppo.
Indirizzo e-mail	Elenco indirizzi a:	Selezionando ciascun pulsante si visualizza un elenco di voci per il gruppo di ID indicato sul pulsante.
	ID:Nome	Visualizza un ID utente e il nome dell'utente registrato per quello specifico ID utente. Per gli ID senza una voce viene riportato il messaggio (Non in uso) nella colonna Nome .
	Indirizzo	Consente di visualizzare o modificare l'indirizzo e-mail di una voce registrata nell'ID utente selezionato oppure di immettere un indirizzo e-mail per la nuova voce.
	Applica nuove impostazioni	Fare clic su questo pulsante per applicare le nuove impostazioni.
	Ripristina impostazioni	Fare clic su questo pulsante per ripristinare le impostazioni precedenti.
	Indietro	Fare clic su questo pulsante per tornare alla pagina superiore.

Gruppo e-mail (Cancella)

Funzione:

Eliminare le voci relative ai gruppi e-mail registrati nella pagina **Gruppo e-mail**. Le seguenti voci sono contenute nella finestra di dialogo visualizzata facendo clic sul pulsante **Elimina** nella pagina superiore **Gruppo e-mail**.

Valori:

ID	Mostra l'ID gruppo selezionato.
Nome	Mostra il nome assegnato all'ID gruppo.
Applica nuove impostazioni	Fare clic su questo pulsante per applicare le nuove impostazioni.
Indietro	Fare clic su questo pulsante per tornare alla pagina superiore.

Impostazione e-mail predef.

Funzione:

Impostare l'oggetto e il messaggio e-mail predefiniti.

Valori:

Oggetto predefinito	Consente di immettere l'oggetto predefinito dell'e-mail. È possibile inserire fino a 50 caratteri alfanumerici.
Testo corpo	Consente di immettere il messaggio e-mail predefinito. È possibile inserire fino a 200 caratteri alfanumerici.
Applica nuove impostazioni	Fare clic su questo pulsante per applicare le nuove impostazioni.
Ripristina impostazioni	Fare clic su questo pulsante per ripristinare le impostazioni precedenti.

Indirizzo Server

Indirizzo server - Pagina superiore

Funzione:

Permette di visualizzare le voci relative agli indirizzi server registrate nella pagina **Indirizzo server**.

Valori:

Elenco indirizzi a:	Selezionando ciascun pulsante si visualizza un elenco di voci per il gruppo di ID indicato sul pulsante.
ID:Nome	Visualizza un ID server e il nome di una directory file registrata per tale ID server. Per gli ID senza una voce viene riportato il messaggio (Non in uso) nella colonna Nome .
Indirizzo Server	Mostra l'indirizzo della directory di file.
Cancella	Elimina la voce per l'ID server selezionato.
Conferma/Modifica	Mostra una finestra di dialogo dove poter modificare la voce per l'ID server selezionato.
Crea	Mostra una finestra di dialogo dove poter creare una nuova voce nell'ID server selezionato.

Indirizzo server (Conferma/Modifica, Crea)

Funzione:

Consente di visualizzare o modificare le voci relative agli indirizzi server nella pagina **Indirizzo server** o di creare una nuova voce. Le seguenti voci si trovano nella finestra di dialogo visualizzata quando si fa clic sui pulsanti **Conferma/Modifica** o **Crea** nella pagina superiore **Indirizzo server**.

Valori:

ID	Mostra l'ID server selezionato.
Nome	Consente di visualizzare o modificare il nome del server assegnato all'ID server oppure di immettere un nuovo nome del server.
Tipo server	FTP Selezionare questa opzione per memorizzare i documenti digitalizzati in un server utilizzando il protocollo FTP.
	SMB Selezionare questa opzione per memorizzare i documenti digitalizzati in un computer utilizzando il protocollo SMB (Server Message Block).
Indirizzo Server	Consente di visualizzare o modificare l'indirizzo del server registrato nell'ID server oppure di immettere un nuovo indirizzo del server.
Nome condivisione	Consente di visualizzare o modificare il nome condiviso assegnato o immettere un nuovo nome condiviso, quando Tipo server è impostato su SMB .
Percorso server	Consente di visualizzare o modificare il percorso server assegnato o immettere un nuovo percorso.

Numero porta server	Consente di visualizzare o modificare il numero di porta del server assegnato o immettere un nuovo numero di porta. Se si lascia vuota la casella di testo, verrà utilizzato il numero di porta predefinito (FTP: 21, SMB: 139).
Nome di accesso	Consente di visualizzare o modificare il nome di accesso necessario per accedere al protocollo selezionato oppure di immettere un nuovo nome di accesso.
Password login	Consente di visualizzare o modificare la password necessaria per accedere al protocollo selezionato oppure di immettere una nuova password.
Conferma password	Immettere nuovamente la password per confermare.
Applica nuove impostazioni	Fare clic su questo pulsante per applicare le nuove impostazioni.
Ripristina impostazioni	Fare clic su questo pulsante per ripristinare le impostazioni precedenti.
Indietro	Fare clic su questo pulsante per tornare alla pagina superiore.

Indirizzo server (Cancella)

Funzione:

Eliminare le voci relative agli indirizzi server registrati nella pagina **Indirizzo server**. Le seguenti voci sono disponibili nella finestra di dialogo visualizzata quando si fa clic sul pulsante **Cancella** nella pagina superiore **Indirizzo server**.

Valori:

ID	Mostra l'ID server selezionato.
Nome	Mostra il nome assegnato all'ID server.
Indirizzo Server	Mostra l'indirizzo del server registrato nell'ID server.
Applica nuove impostazioni	Fare clic su questo pulsante per applicare le nuove impostazioni.
Indietro	Fare clic su questo pulsante per tornare alla pagina superiore.

Impostazioni vassoio

Utilizzare questo menu per impostare il formato o il tipo di carta caricata nel vassoio standard da 150 fogli.

Valori:

Formato carta MPF	Imposta il formato della carta caricata nel vassoio standard da 150 fogli.
Tipo di carta MPF	Imposta il tipo di carta caricata nel vassoio standard da 150 fogli.
Form. pers. MPF - Y	Imposta la lunghezza del formato carta personalizzato caricata nel vassoio standard da 150 fogli.
Form. pers. MPF - X	Imposta la larghezza del formato carta personalizzato caricata nel vassoio standard da 150 fogli.
Visualizza popup	Imposta se visualizzare un menu popup che suggerisce all'utente di impostare formato e tipo di carta quando la carta viene caricata nel vassoio standard da 150 fogli.
Applica nuove impostazioni	Fare clic su questo pulsante per applicare le nuove impostazioni.
Ripristina impostazioni	Fare clic su questo pulsante per ripristinare le impostazioni precedenti.

Informazioni sui menu della stampante

Quando la stampante è configurata come stampante di rete accessibile a una serie di utenti, è possibile limitare l'accesso ai menu dell'amministratore. Questo impedisce che utenti non autorizzati utilizzino il pannello operatore per modificare inavvertitamente le impostazioni configurate dall'amministratore. Tuttavia, è possibile scegliere le impostazioni per i singoli lavori di stampa mediante il driver della stampante. Le impostazioni di stampa selezionate dal driver hanno la priorità sulle impostazioni predefinite selezionate dai menu del pannello operatore.

Imp. predefinite

Utilizzare questo menu per configurare le impostazioni di copia, di scansione e di fax predefinite della stampante.

Copia predef.

Utilizzare questo menu per configurare una serie di funzioni di copia.



NOTA: I valori contrassegnati da un asterisco (*) sono le impostazioni di menu predefinite.

Colore

Funzione:

Consente di impostare se creare copie a colori o in bianco e nero.

Valori:

Bianco e nero	Stampa in modalità bianco e nero.
Colore*	Stampa in modalità a colori.

Fascicolate

Funzione:

Consente di ordinare i processi di copia.

Valori:

Non fascicol*	Non viene eseguito l'ordinamento del lavoro di copia.
Fascicolate	Viene eseguito l'ordinamento del lavoro di copia.
Automatico	Determina automaticamente la modalità di uscita del lavoro di copia.

Riduci/Ingrandisci

Funzione:

Consente di impostare il rapporto di ingrandimento/riduzione predefinito per la copia.

Valori:

Serie mm

200%
A5->A4 (141%)
A5->B5 (122%)
100%*
B5->A5 (81%)
A4->A5 (70%)
50%

Serie pollici

200%
Stmt->Lgl (154%)
Stmt->Ltr (129%)
100%*
Lgl->Ltr (78%)
Ldgr->Ltr (64%)
50%

 **NOTA:** È anche possibile utilizzare la tastierina numerica per inserire il fattore di zoom desiderato dal 25% a 400% oppure premere > per aumentare il fattore di zoom o premere < per ridurlo con intervalli dell'1%.

 **NOTA:** Questa voce è disponibile solo quando la voce Immagini multiple è impostata su No o su Manuale.

Formato doc.

Funzione:

Consente di specificare le dimensioni predefinite del documento.

Valori:

A4 (210 x 297 mm)* ¹
A5 (148 x 210 mm)
B5 (182 x 257 mm)
Letter (8,5 x 11 poll.)* ¹
Folio (8,5 x 13 poll.)
Legal (8,5 x 14 poll.)
Executive (7,25 x 10,5 poll.)

*¹ L'impostazione predefinita varia a seconda delle impostazioni predefinite di fabbrica specifiche di ogni paese.

Tipo originale

Funzione:

Consente di selezionare la qualità dell'immagine copiata.

Valori:

Testo	Indicata per documenti con testo.
Testo e Foto*	Indicata per documenti contenenti testo e foto nei toni di grigio.
Foto	Indicata per documenti con foto.

Più chiaro/Più scuro

Funzione:

Consente di impostare il livello di densità predefinito per la copia.

Valori:

Più chiaro2	Rende la copia più chiara dell'originale. Funziona bene con la stampa scura.
Più chiaro1	
Normale*	Funziona bene con i documenti scritti o stampati standard.
Più scuro1	Rende la copia più scura dell'originale. Funziona bene con la stampa chiara oppure con le sottolineature a matita.
Più scuro2	

Nitidezza

Funzione:

Consente di impostare il livello di nitidezza predefinito.

Valori:

Massimo	Rende la stampa più nitida rispetto all'originale.
Più intensa	
Normale*	Non esegue la copia più nitida o più tenue rispetto all'originale.
Più tenue	Rende la copia più tenue rispetto all'originale.
Minimo	

Esposizione automatica

Funzione:

Consente di eliminare lo sfondo dell'originale e migliorare il testo sulla copia.

Valori:

No	Non elimina lo sfondo.
Sì*	Elimina lo sfondo dell'originale per migliorare il testo della copia.

Bilanc. colore R**Funzione:**

Consente di specificare il livello di bilanciamento colore predefinito per il rosso nell'intervallo da -2 a +2.

Bilanc. colore G**Funzione:**

Consente di specificare il livello di bilanciamento colore predefinito per il verde nell'intervallo da -2 a +2.

Bilanc. colore B**Funzione:**

Consente di specificare il livello di bilanciamento colore predefinito per il blu nell'intervallo da -2 a +2.

Bilanciamento grigio**Funzione:**

Consente di specificare il livello di bilanciamento del grigio predefinito nell'intervallo da -2 a +2.

Immagini multiple**Funzione:**

Consente di stampare due immagini originali su un unico foglio di carta.

Valori:

No*	Non esegue la stampa di più pagine in un solo foglio.
Automatico	Riduce automaticamente il formato delle immagini originali per adattare su un solo foglio.
Manuale	Stampa le immagini originali su un solo foglio di carta del formato specificato in Riduci/Ingrandisci.

Margine superiore/inferiore**Funzione:**

Consente di specificare il valore dei margini superiore e inferiore.

Valori:

4 mm*/0,2 poll.*	Specificare il valore in incrementi di 1 mm/0,1 poll.
Intervallo disponibile: 0 - 50 mm/0,0-2,0 poll.	

Margine sinistro/destro**Funzione:**

Consente di specificare il valore dei margini destro e sinistro.

Valori:

4 mm*/0,2 poll.*	Specificare il valore in incrementi di 1 mm/0,1 poll.
Intervallo disponibile: 0 - 50 mm/0,0-2,0 poll.	

Margine centrale

Funzione:

Consente di specificare il valore del margine centrale.

Valori:

0 mm*/0,0 poll.* Specificare il valore in incrementi di 1 mm/0,1 poll.

Intervallo disponibile:
0 - 50 mm/0,0-2,0 poll.

Predefiniti Scansione

Utilizzare questo menu per configurare una serie di funzioni di scansione.



NOTA: I valori contrassegnati da un asterisco (*) sono le impostazioni di menu predefinite.

Formato file

Funzione:

Consente di specificare il formato file per salvare l'immagine digitalizzata.

Valori:

PDF*

TIFF multipagina

TIFF

JPEG

Colore

Funzione:

Consente di impostare se eseguire la scansione a colori o in bianco e nero.

Valori:

Bianco e nero Esegue la scansione in modalità bianco e nero.

Colore* Esegue la scansione in modalità a colori.

Imp. puls. Colore

Funzione:

Consente di assegnare la modalità colore al pulsante modalità colore.

Valori:

Pulsante B e N	Bianco e nero*	Esegue la scansione in bianco e nero quando Bianco e nero è la modalità colore selezionata.
	Scala di grigi	Esegue la scansione nella scala di grigi quando Bianco e nero è la modalità colore selezionata.
Pulsante Colore	Colore*	Esegue la scansione a colori quando Colore è la modalità colore selezionata.
	Colore (Foto)	Esegue la scansione a colori (Foto) quando Colore è la modalità colore selezionata. Tale impostazione è indicata per le immagini fotografiche.

Risoluzione

Funzione:

Consente di specificare la risoluzione predefinita per la scansione.

Valori:

200 x 200 dpi*
300 x 300 dpi
400 x 400 dpi
600 x 600 dpi

Formato doc.

Funzione:

Consente di specificare le dimensioni predefinite del documento.

Valori:

A4 (210 x 297 mm)* ¹
A5 (148 x 210 mm)
B5 (182 x 257 mm)
Letter (8,5 x 11 poll.)* ¹
Folio (8,5 x 13 poll.)
Legal (8,5 x 14 poll.)
Executive (7,25 x 10,5 poll.)

*¹ L'impostazione predefinita varia a seconda delle impostazioni predefinite di fabbrica specifiche di ogni paese.

Più chiaro/Più scuro

Funzione:

Consente di impostare il livello di densità predefinito per la scansione.

Valori:

Più chiaro2	Rende l'immagine scansionata più chiara dell'originale. Funziona bene con la stampa scura.
Più chiaro1	
Normale*	Funziona bene con i documenti scritti o stampati standard.
Più scuro1	Rende l'immagine scansionata più scura dell'originale. Funziona bene con la stampa chiara oppure con le sottolineature a matita.
Più scuro2	

Nitidezza

Funzione:

Consente di impostare il livello di nitidezza predefinito.

Valori:

Massimo	Rende l'immagine digitalizzata più nitida rispetto all'originale.
Più intensa	

Normale*	Non rende l'immagine digitalizzata più nitida o più tenue rispetto all'originale.
Più tenue	Rende l'immagine digitalizzata più tenue rispetto all'originale.
Minimo	

Esposizione automatica

Funzione:

Consente di eliminare lo sfondo dell'originale e migliorare il testo dell'immagine digitalizzata.

Valori:

No	Non elimina lo sfondo.
Sì*	Elimina lo sfondo dell'originale per migliorare il testo dell'immagine digitalizzata.

Margine superiore/inferiore

Funzione:

Consente di specificare il valore dei margini superiore e inferiore.

Valori:

2 mm*/0,1 poll.*	Specificare il valore in incrementi di 1 mm/0,1 poll.
Intervallo disponibile: 0 - 50 mm/0,0-2,0 poll.	

Margine sinistro/destro

Funzione:

Consente di specificare il valore dei margini destro e sinistro.

Valori:

2 mm*/0,1 poll.*	Specificare il valore in incrementi di 1 mm/0,1 poll.
Intervallo disponibile: 0 - 50 mm/0,0-2,0 poll.	

Margine centrale

Funzione:

Consente di specificare il valore del margine centrale.

Valori:

0 mm*/0,0 poll.*	Specificare il valore in incrementi di 1 mm/0,1 poll.
Intervallo disponibile: 0 - 50 mm/0,0-2,0 poll.	

Formato file TIFF

Funzione:

Consente di specificare il formato file TIFF predefinito.

Valori:

TIFF V6*	Imposta il formato file TIFF predefinito su TIFF V6.
TTN2	Imposta il formato file TIFF predefinito su TTN2.

Compressione immagine

Funzione:

Consente di specificare il livello di compressione dell'immagine.

Valori:

Alto	Imposta il livello di compressione dell'immagine su Alto.
Medio*	Imposta il livello di compressione dell'immagine su Medio.
Basso	Imposta il livello di compressione dell'immagine su Basso.

Dim. max. e-mail

Funzione:

Consente di impostare la dimensione massima delle e-mail che possono essere inviate, in un intervallo compreso tra 50 K byte e 16384 K byte. Il valore predefinito è di 2048 K byte.

Modo denominazione file

Funzione:

Consente di specificare le impostazioni dettagliate di **Modo denominazione file**.

Valori:

Automatico*	Imposta il nome del file predefinito.
Aggiungi prefisso	Aggiunge del testo prima del nome file.
Aggiungi suffisso	Aggiunge testo dopo il nome del file.

Crea cartella

Funzione:

Specificare se creare una cartella durante il salvataggio delle immagini digitalizzate.

Valori:

No	Non crea una cartella durante il salvataggio di un'immagine digitalizzata.
Sì*	Crea una cartella durante il salvataggio di un'immagine digitalizzata.

 **NOTA:** Questa funzione è disponibile solo per Scansione su USB o Scansione in rete.

Stringa di prefisso/suffisso

Funzione:

Consente di specificare i test da aggiungere.

 **NOTA:** Disponibile solo quando è impostata l'opzione **Aggiungi prefisso** o **Aggiungi suffisso** per **Modo denominazione file**.

Fax predef.

Utilizzare questo menu per configurare una serie di funzioni fax.

 **NOTA:** Il servizio FAX non può essere utilizzato se non si configura un codice paese in **Paese**. Se **Paese** non è configurato, sul display viene visualizzato il messaggio **Impostare il codice paese**.

 **NOTA:** I valori contrassegnati da un asterisco (*) sono le impostazioni di menu predefinite.

Risoluzione

Funzione:

Consente di specificare il livello di risoluzione da utilizzare per la trasmissione fax.

Valori:

Standard*	Adatta per i documenti con caratteri di dimensioni normali.
Fine	Adatta per i documenti che contengono caratteri di piccole dimensioni o linee sottili oppure per i documenti stampati tramite una stampante ad aghi.
Superfine	Adatta per i documenti che contengono numerosi dettagli. La modalità Superfine è abilitata solo se anche l'apparecchiatura remota supporta la risoluzione superfine. Vedere le seguenti note.
Ultrafine	Adatta per i documenti che contengono immagini fotografiche.



NOTA: I fax digitalizzati in modalità Superfine vengono trasmessi alla risoluzione più elevata supportata dal dispositivo di ricezione.

Tipo originale

Funzione:

Consente di selezionare il tipo di documento predefinito.

Valori:

Testo*	Indicata per documenti con testo.
Foto	Indicata per documenti con foto.

Più chiaro/Più scuro

Funzione:

Consente di impostare il livello di densità predefinito per la copia.

Valori:

Più chiaro2	Rende il fax più chiaro dell'originale. Funziona bene con la stampa scura.
Più chiaro1	
Normale*	Funziona bene con i documenti scritti o stampati standard.
Più scuro1	Rende il fax più scuro dell'originale. Funziona bene con la stampa chiara oppure con le sottolineature a matita.
Più scuro2	

Invio ritardato

Funzione:

Consente di impostare un'ora specifica per l'avvio della trasmissione fax. Dopo avere attivato questa impostazione, la stampante memorizza tutti i documenti da mandare per fax e li invia all'ora specificata. Dopo aver inviato il fax, i dati in memoria vengono cancellati.

Valori:

21:00*/PM9:00*	Specifica l'ora di avvio della trasmissione fax quando è necessario inviare un fax a un orario specificato.
0:00 - 23:59 / AM/PM1:00 - 12:59	



NOTA: In questa stampante è possibile memorizzare fino a 19 lavori fax che sono stati ritardati.

Stampa da predefiniti USB

Colore uscita

Funzione:

Per specificare se stampare a colori o in bianco e nero.

Valori:

Quadricromia*
Bianco e nero

Pagine per lato

Funzione:

Per stampare due o quattro pagine per foglio.

Valori:

No*	Stampa una pagina per foglio.
2 pagine per lato	Stampa due pagine per foglio.
4 pagine per lato	Stampa quattro pagine per foglio.

Adatta autom.

Funzione:

Consente di ingrandire o ridurre in modo proporzionale le immagini quando si stampano documenti salvati nella memoria USB.

Valori:

No	Consente di ridurre automaticamente l'immagine quando è più grande del formato carta. Consente di stamparla così com'è quando l'immagine è più piccola del formato carta.
Automatica*	Consente di ingrandire o rimpicciolire automaticamente l'immagine per adattare al formato della carta.

Password PDF

Funzione:

Per immettere la password quando si stampa il file PDF protetto.

Impostazioni vassoio

Utilizzare questo menu per impostare il formato o il tipo di carta caricata nel vassoio standard da 150 fogli.



NOTA: I valori contrassegnati da un asterisco (*) sono le impostazioni di menu predefinite.

MPF

Funzione:

Consente di specificare la carta caricata nel vassoio standard da 150 fogli.

Valori:

Formato carta	A4 (210 x 297 mm) ^{*1}			
	A5 (148 x 210 mm)			
	B5 (182 x 257 mm)			
	Letter (8,5 x 11 poll.) ^{*1}			
	Folio (8,5 x 13 poll.)			
	Legal (8,5 x 14 poll.)			
	Executive (7,25 x 10,5 poll.)			
	Busta n. 10 (4,1 x 9,5 poll.)			
	Busta Monarch (3,9 x 7,5 poll.)			
	Busta Monarch L (7,5 x 3,9 poll.)			
	Busta DL (110 x 220 mm)			
	Busta DL L (220 x 110 mm)			
	Busta C5 (162 x 229 mm)			
	Form. pers.	Verticale (Y)	297 mm [*] /11,7 poll. [*] Intervallo disponibile: 127 – 355 mm/5,0-14,0 poll.	Specifica la lunghezza della carta in formato personalizzato.
		Orizzontale (X)	210 mm [*] /8,3 poll. [*] Intervallo disponibile: 77 – 215 mm/3,0-8,5 poll.	Specifica la larghezza della carta dal formato personalizzato.
Tipo di carta	Standard*			
	Standard spessa			
	Copertine			
	Patinata			
	Etichetta			
	Riciclata			
	Busta			
	Standard L2			
	Standard spessa L2			
	Copertine L2			
	Patinata L2			
Riciclata L2				
Visualizza popup	No	Non visualizza un menu a scomparsa.		
	Sì*	Visualizza un menu popup che suggerisce all'utente di impostare formato e tipo di carta quando la carta viene caricata nel vassoio standard da 150 fogli.		

^{*1} L'impostazione predefinita varia a seconda delle impostazioni predefinite di fabbrica specifiche di ogni paese.



NOTA: Per ulteriori informazioni sui formati di carta supportati, vedere "Formati carta supportati" a pagina 173.

Rapporti/Elenco

Utilizzare questo menu per stampare vari tipi di rapporti ed elenchi.



NOTA: Per entrare nel menu Rapporto/elenco quando Imp. blocco pannello è impostato su Abilita è necessaria una password. In tal caso, immettere la password specificata e premere il pulsante ✓ (Imposta).

Impostazioni di sistema

Funzione:

Consente di stampare un elenco di informazioni come nome della stampante, numero seriale, volume di stampa e impostazioni di rete.

Impostazioni pannello

Funzione:

Consente di stampare un elenco dettagliato di tutte le impostazioni dei menu del pannello operatore.

Elenco Caratteri PCL

Funzione:

Consente di stampare una campionatura dei caratteri PCL disponibili.

Elenco font PS

Funzione:

Consente di stampare un campione dei font PS disponibili.

Cronologia lavori

Funzione:

Consente di stampare un elenco dettagliato dei lavori di stampa, copia, fax o scansione elaborati. Questo elenco contiene gli ultimi 50 lavori.

Cronologia errori

Funzione:

Consente di stampare un elenco dettagliato degli inceppamenti di carta e degli errori irrimediabili.

Pagina di prova colori

Funzione:

Consente di stampare una pagina di prova colore.

Monitor protocollo

Funzione:

Consente di stampare un elenco dettagliato dei protocolli monitorati.

Rubrica indirizzi

Funzione:

Consente di stampare l'elenco di tutti gli indirizzi memorizzati come informazioni della Rubrica indirizzi.

Attività fax

Funzione:

Consente di stampare il rapporto dei fax ricevuti o inviati di recente.







Elenco Documenti memorizzati

 **NOTA:** La funzione Documenti memorizz. è disponibile solo quando la voce Disco RAM in Impostazioni sistema è abilitata.

Funzione:

Consente di stampare un elenco di tutti i file memorizzati per Stampa protetta nel disco RAM.

Stampa di un rapporto/elenco mediante il pannello operatore

- 1 Premere il pulsante  (Menu).
- 2 Premere il pulsante  fino a evidenziare Sistema, quindi premere il pulsante  (Imposta).
- 3 Premere il pulsante  fino a evidenziare Rapporto/Elenco, quindi premere il pulsante  (Imposta).
- 4 Premere il pulsante  finché non viene evidenziato il rapporto desiderato, quindi premere il pulsante  (Imposta).

Il rapporto o l'elenco selezionato viene stampato.

Stampa di un rapporto/elenco mediante Strumenti

- 1 Scegliere Start → Tutti i programmi → Stampanti Dell → Dell Printer Hub.

Dell Printer Hub si apre.

- 2 Selezionare il driver di stampa Dell Color MFP E525w in My Printers.
- 3 Fare clic sul collegamento Strumenti nell'elenco a sinistra della pagina.

 **NOTA:** Se sul computer sono installati più driver di stampa, viene visualizzata la finestra **Seleziona stampante**. In tal caso, fare clic sul nome della stampante desiderato presente nell'elenco **Nome stampante**.

Viene aperto il programma Strumenti.

- 4 Fare clic sulla scheda Impostazioni stampante.
- 5 Selezionare **Informazioni e impostazioni stampante** nell'elenco a sinistra della pagina, quindi fare clic sul pulsante **Rapporti** nella pagina.



Si apre la pagina **Rapporti**.

- 6 Fare clic sul pulsante relativo al rapporto o all'elenco desiderato.

Il rapporto o l'elenco viene stampato.

Menu Ammin.

Utilizzare questo menu per configurare una serie di funzioni della stampante.

 **NOTA:** Per entrare nel menu Menu Ammin. quando Imp. blocco pannello è impostato su Abilita è necessaria una password. In tal caso, immettere la password specificata e premere il pulsante  (Imposta).

 **NOTA:** I valori contrassegnati da un asterisco (*) sono le impostazioni di menu predefinite.

Rubrica

Utilizzare questo menu per configurare le impostazioni di selezione veloce e di gruppo.

Selezione veloce

Funzione:

memorizzare fino a 99 numeri chiamati frequentemente in percorsi di selezione veloce.

Vedere anche:

"Impostazione di selezione veloce" a pagina 244.

Composizione di gruppo

Funzione:

Consente di creare un gruppo di destinazioni fax e di registrarlo con un codice di selezione a due cifre. È possibile registrare fino a 6 codici di selezione di gruppo.

Vedere anche:

"Impostazione di composizione di gruppo" a pagina 247.

Impostazioni PCL

Utilizzare questo menu per configurare le impostazioni di stampa PCL.

Formato carta

Funzione:

Consente di specificare il formato carta predefinito.

Valori:

Serie mm

A4 (210 x 297 mm)*¹

A5 (148 x 210 mm)

B5 (182 x 257 mm)

Letter (8,5 x 11 poll.)

Folio (8,5 x 13 poll.)

Legal (8,5 x 14 poll.)

Executive (7,25 x 10,5 poll.)

Busta n. 10 (4,1 x 9,5 poll.)

Busta Monarch (3,9 x 7,5 poll.)

Busta Monarch L (7,5 x 3,9 poll.)

Busta DL (110 x 220 mm)

Busta DL L (220 x 110 mm)

Busta C5 (162 x 229 mm)

Form. pers.	Verticale (Y)	297 mm*	Specifica la lunghezza della carta in formato personalizzato.
		Intervallo disponibile: 127-355 mm	
	Orizzontale (X)	210 mm*	Specifica la larghezza della carta dal formato personalizzato.
		Intervallo disponibile: 77-215 mm	

*¹ L'impostazione predefinita varia a seconda delle impostazioni predefinite di fabbrica specifiche di ogni paese.

Serie pollici

Letter (8,5 x 11 poll.) ^{*1}			
Folio (8,5 x 13 poll.)			
Legal (8,5 x 14 poll.)			
A4 (210 x 297 mm)			
A5 (148 x 210 mm)			
B5 (182 x 257 mm)			
Executive (7,25 x 10,5 poll.)			
Busta n. 10 (4,1 x 9,5 poll.)			
Busta Monarch (3,9 x 7,5 poll.)			
Busta Monarch L (7,5 x 3,9 poll.)			
Busta DL (110 x 220 mm)			
Busta DL L (220 x 110 mm)			
Busta C5 (162 x 229 mm)			
Form. pers.	Verticale (Y)	<u>11,7 pollici*</u> Intervallo disponibile: 5,0-14,0 pollici	Specifica la lunghezza della carta in formato personalizzato.
	Orizzontale (X)	<u>8,3 pollici*</u> Intervallo disponibile: 3,0-8,5 pollici	Specifica la larghezza della carta dal formato personalizzato.

^{*1} L'impostazione predefinita varia a seconda delle impostazioni predefinite di fabbrica specifiche di ogni paese.

Orientazione

Funzione:

Consente di specificare il modo in cui il testo e la grafica verranno orientati sulla pagina.

Valori:

Verticale [*]	Stampa testo e grafica parallelamente al bordo corto del foglio.
Orizzontale	Stampa testo e grafica parallelamente al bordo lungo del foglio.

Tipo Carattere**Funzione:**

Consente di specificare il tipo di carattere predefinito nell'elenco dei font installati nella stampante.

Valori:

Courier*	AlbertusMd	ITCBookmanDb
CGTimes	AlbertusXb	ITCBookmanLtIt
CGTimesBd	Arial	ITCBookmanDbIt
CGTimesIt	ArialBd	NwCentSchlBkRmn
CGTimesBdIt	ArialIt	NwCentSchlBkBd
CGOmega	ArialBdIt	NwCentSchlBkIt
CGOmegaBd	TimesNew	NwCentSchlBkBdIt
CGOmegaIt	TimesNewBd	Times
CGOmegaBdIt	TimesNewIt	TimesBd
Coronet	TimesNewBdIt	TimesIt
ClarendonCd	Helvetica	TimesBdIt
UniversMd	HelveticaBd	ZapfChanceryMdIt
UniversBd	HelveticaOb	Symbol
UniversMdIt	HelveticaBdOb	SymbolPS
UniversBdIt	HelveticaNr	Wingdings
UniversMdCd	HelveticaNrBd	ZapfDingbats
UniversBdCd	HelveticaNrOb	CourierBd
UniversMdCdIt	HelveticaNrBdOb	CourierIt
UniversBdCdIt	PalatinoRmn	CourierBdIt
AntiqueOlv	PalatinoBd	LetterGothic
AntiqueOlvBd	PalatinoIt	LetterGothicBd
AntiqueOlvIt	PalatinoBdIt	LetterGothicIt
GarmondAntiqua	ITCAvantGardBk	CourierPS
GarmondHlb	ITCAvantGardDb	CourierPSBd
GarmondKrsv	ITCAvantGardBkOb	CourierPSOb
GarmondKrsvHlb	ITCAvantGardDbOb	CourierPSBdOb
Marigold	ITCBookmanLt	Line Printer

Set di simboli

Funzione:

Consente di specificare un set di simboli per il font specificato.

Valori:

ROMAN-8	DESKTOP	ISO-21
ROMANEXT	MC TEXT	ISO-60
ISO-L1	PS TEXT	ISO-69
ISO-L2	MS PUB	WIN 3.0
ISO-L5	MATH-8	SYMBOL
PC-8*	PS MATH	WINGDINGS
PC-8 DN	PI FONT	DNGBTSMS
PC-850	LEGAL	ISO-L6
PC-852	ISO-4	PC-1004
PC-8 TK	ISO-6	PC-775
WIN L1	ISO-11	WINBALT
WIN L2	ISO-15	UCS-2
WIN L5	ISO-17	

Dimensioni carattere

Funzione:

Consente di specificare le dimensioni del carattere per i font tipografici scalabili nell'intervallo tra 4,00 e 50,00. Il valore predefinito è 12,00.

Le dimensioni del carattere fanno riferimento all'altezza dei caratteri e un punto equivale a circa 1/72° di pollice.

 **NOTA:** Questo menu viene visualizzato solo per i font tipografici.

Impostazione Tipo Carattere

Funzione:

Consente di specificare il passo del carattere per i font a spaziatura fissa scalabili nell'intervallo tra 6,00 e 24,00. Il valore predefinito è 10,00.

La spaziatura dei font si riferisce al numero di caratteri a larghezza fissa in un pollice orizzontale di stampa. Per i font a spaziatura fissa non scalabili, il passo viene visualizzato, ma non può essere modificato.

 **NOTA:** Questo menu viene visualizzato solo per i font fissi o a spaziatura fissa.

Altezza Rigo

Funzione:

Consente di impostare il numero di righe in una pagina.

Valori:

Intervallo disponibile: I valori hanno incrementi di 1.
5-128

64*1 (A4)/60*1 (Letter)

*1 L'impostazione predefinita varia a seconda delle impostazioni predefinite di fabbrica specifiche di ogni paese.

La stampante imposta lo spazio tra ciascuna riga (interlinea verticale) basandosi sulle voci di menu Formato carta e Orientamento. Selezionare il formato carta e l'orientamento corretti prima di modificare Altezza rigo.

Vedere anche:

"Formato carta" a pagina 136 e "Orientazione" a pagina 137.

Quantità

Funzione:

Consente di specificare il numero di copie da stampare.

Valori:

Intervallo disponibile:	I valori hanno incrementi di 1.
1 – 999	

1*

Modalità Bozza

Funzione:

Consente di risparmiare toner stampando in modalità bozza. La qualità di stampa viene ridotta quando si stampa in modalità bozza.

Valori:

Disabilita*	Non stampa in modalità bozza.
Abilita	Stampa in modalità bozza.

Terminazione Rigo

Funzione:

Consente di aggiungere i comandi di terminazione rigo.

Valori:

No*	Il comando di terminazione rigo non viene aggiunto. CR=CR, LF=LF, FF=FF
Agg-CR	Il comando CR viene aggiunto. CR=CR, LF=CR-LF, FF=CR-FF
Agg-LF	Il comando LF viene aggiunto. CR=CR-LF, LF=LF, FF=FF
CR-XX	I comandi CR e LF vengono aggiunti. CR=CR-LF, LF=CR-LF, FF=CR-FF

Colore uscita

Funzione:

Consente di specificare la modalità colore come colore o bianco e nero.

Valori:

Colore*	Stampa in modalità a colori. Funziona bene con i testi e le foto.
Bianco e nero	Stampa in modalità bianco e nero. Funziona bene con i testi.

Impostazioni PS

Utilizzare questo menu per modificare le impostazioni della stampante che influiscono solo su processi che impiegano il linguaggio di emulazione di stampa PostScript 3 Compatible.

Rapporto Errore PS

Funzione:

Consente di specificare se stampare il contenuto degli errori PostScript 3 Compatible.

La modifica diventa attiva dopo aver spento e riaccessato la stampante.

Valori:

Sì*	Stampa un rapporto d'errore prima di eliminare il processo.
No	Elimina il processo di stampa senza stampare un rapporto d'errore.



NOTA: Le istruzioni del driver PS hanno priorità sulle impostazioni specificate nel pannello operatore.

Time-out processo PS

Funzione:

Consente di specificare il tempo di esecuzione per un processo PostScript 3 Compatible. La modifica diventa attiva dopo aver spento e riaccessato la stampante.

Valori:

No*	Il time-out processo non è attivo.	
Sì	1 minuto	Un errore PostScript 3 Compatible si verifica se il processo non viene completato dopo il tempo specificato.
	Intervallo disponibile: 1-900 minuti	

Colore uscita

Funzione:

Consente di specificare la modalità colore come colore o bianco e nero.

Valori:

Colore*	Stampa in modalità a colori. Funziona bene con i testi e le foto.
Bianco e nero	Stampa in modalità bianco e nero. Funziona bene con i testi.

Profondità immagine

Funzione:

Consente di specificare l'impostazione della profondità dell'immagine a 1 o 2 bit.

Valori:

1 bit
2 bit*

Impostazioni PDF

Utilizzare questo menu per modificare le impostazioni della stampante che influiscono solo sui processi PDF.

Quantità

Funzione:

Consente di specificare il numero di copie da stampare.

Valori:

1* I valori hanno incrementi di 1.

Intervallo disponibile:

1 – 999

Modalità stampa

Funzione:

Consente di specificare la modalità di stampa.

Valori:

Normale* Per documenti con caratteri di dimensione normale.

Alta Qualità Per documenti con caratteri piccoli o righe sottili oppure per documenti stampati con una stampante ad aghi.

Password PDF

Funzione:

Consente di specificare la password per stampare un file PDF protetto.

Formato carta

Funzione:

Consente di specificare la dimensione foglio in uscita per il PDF.

Valori:

A4 (210 x 297 mm)

Letter (8,5 x 11")

Automatico*

Layout

Funzione:

Consente di specificare il layout di uscita.

Valori:

Automatico*

100% (senza zoom)

2 pagine per lato

4 pagine per lato

Colore uscita

Funzione:

Consente di specificare la modalità colore come colore o bianco e nero.

Valori:

Colore*	Stampa in modalità a colori. Funziona bene con i testi e le foto.
Bianco e nero	Stampa in modalità bianco e nero. Funziona bene con i testi.

Rete

Utilizzare questo menu per modificare le impostazioni della stampante riguardanti i processi inviati alla stampante tramite la rete cablata o wireless.

 **NOTA:** I valori contrassegnati da un asterisco (*) sono le impostazioni di menu predefinite.

Ethernet

Funzione:

Consente di specificare la velocità di comunicazione e le impostazioni duplex di Ethernet. La modifica diventa attiva dopo aver spento e riaccessato la stampante.

Valori:

Automatico*	Individua le impostazioni Ethernet automaticamente.
10BASE-T Half	Usa 10base-T half-duplex.
10BASE-T Full	Usa 10base-T full-duplex.
100BASE-TX Half	Usa 100base-TX half-duplex.
100BASE-TX Full	Usa 100base-TX full-duplex.

 **NOTA:** Questa voce non viene visualizzata quando il cavo Ethernet è scollegato e il Wi-Fi è impostato su Sì.

Stato wireless

Funzione:

Visualizza le informazioni relative all'intensità del segnale wireless. Non è possibile fare alcuna modifica dal pannello operatore per migliorare lo stato della connessione wireless.

Valori:

Connessione	Buono	Indica una buona intensità di segnale.
	Accettabile	Indica un'intensità di segnale appena sufficiente.
	Basso	Indica un'intensità di segnale insufficiente.
	Nessuna ric.	Indica che non viene ricevuto alcun segnale.
SSID	Mostra il nome che identifica la rete wireless.	
Tipo crittografia	Mostra il tipo di crittografia.	
	Assenza di protezione	
	WEP	
	WPA2*1-PSK-AES	
	Modo misto PSK	

*1 WPA significa Wi-Fi Protected Access®.

 **NOTA:** Questa voce non viene visualizzata quando il cavo Ethernet è scollegato e il Wi-Fi è impostato su Sì.

Impost. wireless

Funzione:

Consente di configurare l'interfaccia di rete wireless.

La stampante cerca automaticamente i punti di accesso disponibili. Selezionare uno dei punti di accesso, quindi immettere un passphrase o una chiave WEP per completare la configurazione wireless. Inoltre è possibile configurare manualmente la rete wireless.

Valori:

Selez. accesso		Consente di selezionare il punto di accesso dall'elenco.		
	Immissione chiave WEP	Quando si seleziona un punto di accesso utilizzando WEP come metodo di protezione, inserire la chiave WEP da 10 o 26 cifre. Per chiavi a 64 bit, immettere 10 caratteri esadecimali. Per chiavi a 128 bit, immettere 26 caratteri esadecimali.		
	Immissione passphrase	Quando si seleziona un punto di accesso utilizzando WPA, WPA2 o Misto come tipo di protezione, immettere una passphrase contenente caratteri da 8 a 63 byte ASCII (o 64 esadecimali).		
Impostaz. manuale	Inser. rete (SSID)	Specifica un nome per identificare la rete wireless. È possibile inserire fino a 32 caratteri alfanumerici.		
		Infrastruttura	Consente di configurare le impostazioni wireless attraverso un punto di accesso come un router wireless.	
		Assenza di protezione	Consente di configurare le impostazioni wireless senza alcun metodo di protezione da WEP e WPA2-PSK-AES.	
		Modo misto PSK	Consente di configurare le impostazioni wireless con la crittografia Modo misto PSK. Modo misto PSK seleziona automaticamente il tipo di crittografia da WPA-PSK-AES o WPA2-PSK-AES.	
		Immissione passphrase	Consente di specificare la passphrase contenente da 8 a 63 caratteri alfanumerici (o 64 esadecimali).	
		WPA2-PSK-AES	Consente di configurare l'impostazione wireless con la crittografia WPA2-PSK-AES.	
		Immissione passphrase	Consente di specificare la passphrase contenente da 8 a 63 caratteri alfanumerici (o 64 esadecimali).	
		WEP	Immissione chiave WEP	Consente di configurare le impostazioni wireless con crittografia WEP. Per chiavi a 64 bit, immettere 10 caratteri esadecimali. Per chiavi a 128 bit, immettere 26 caratteri esadecimali.
			Chiave di trasmissione	Indica la chiave di trasmissione da usare tra Chiave WEP 1*, Chiave WEP 2, Chiave WEP 3 e Chiave WEP 4.
		Ad hoc	Consente di configurare l'impostazione wireless senza il punto di accesso come un router wireless.	
		Assenza di protezione	Consente di configurare le impostazioni wireless senza alcun metodo di protezione da WEP.	

WEP	Immissione chiave WEP	Consente di configurare le impostazioni wireless con crittografia WEP. Per chiavi a 64 bit, immettere 10 caratteri esadecimali. Per chiavi a 128 bit, immettere 26 caratteri esadecimali.
	Chiave di trasmissione	Indica la chiave di trasmissione da usare tra Chiave WEP 1*, Chiave WEP 2, Chiave WEP 3 e Chiave WEP 4.

 **NOTA:** Questa voce non viene visualizzata quando il cavo Ethernet è scollegato e il Wi-Fi è impostato su Sì.

Impostazione WPS

Funzione:

Consente di configurare la rete wireless tramite Wi-Fi Protected Setup™ (WPS).

Valori:

Configurazione pulsanti	Avvio PBC* ¹	No*	Disattiva il metodo di protezione di WPS-PBC.
		Sì	Consente di configurare le impostazioni wireless senza il metodo di protezione di WPS-PBC.
Codice PIN	Avvia configurazione	Consente di configurare le impostazioni wireless tramite il codice PIN assegnato automaticamente dalla stampante.	
	Stampa codice PIN	Stampa il codice PIN. Confermarlo quando si inserisce nel computer il codice PIN assegnato alla stampante.	

*¹ È anche possibile avviare WPS-PBC premendo e tenendo premuto il pulsante  (Wi-Fi | WPS).

 **NOTA:** WPS-PBC sta a significare Wi-Fi Protected Setup-Push Button Configuration.

 **NOTA:** Conformità a WPS 2.0. Il WPS 2.0 funziona sui punti di accesso con i seguenti tipi di crittografia: PSK modalità mista, WPA-PSK AES, WPA2-PSK AES, Aperta (Senza protezione)

 **NOTA:** Questa voce è disponibile solo quando il cavo Ethernet è scollegato e il Wi-Fi è impostato su Sì.

Impostazione Wi-Fi Direct

Funzione:

Consente di configurare le impostazioni di Wi-Fi Direct®.

Valori:

Wi-Fi Direct	Abilita	Abilita la connessione Wi-Fi Direct.
	Disabilita*	Disabilita la connessione Wi-Fi Direct. Quando il tipo di rete è Ad-hoc, viene disabilitato Wi-Fi Direct.
Ruolo gruppo	Titolare gruppo*	Consente di impostare la stampante come titolare gruppo per Wi-Fi Direct.
	Automatico	Risolve automaticamente il ruolo gruppo per Wi-Fi Direct.
Nome dispositivo	Consente di visualizzare il nome del dispositivo che identifica la rete Wi-Fi Direct.	

Stato connessione	Nessuna voce	Indica che non è disponibile alcun segnale.
	HOST xxxxxx	Visualizza il numero del dispositivo connesso alla rete e lo stato corrente della rete Wi-Fi Direct.
		Disconnetti Consente di scollegare il dispositivo.
		Ripristina passphrase Consente di scollegare il dispositivo e reimpostare la passphrase.
	Ruolo corrente	Client Mostra il ruolo gruppo corrente della stampante.
	SSID corrente	Mostra l'SSID corrente. Confermarlo quando si seleziona la rete Wi-Fi Direct sul proprio dispositivo mobile.
SSID		Specifica un nome per identificare la rete wireless.
PassPhrase	Stampa passphrase	Stampa la frase password. Confermarlo quando si immette la passphrase per il dispositivo portatile.
	Ripristina passphrase	Annulla
		Avvia
Metodo WPS	Configurazione pulsanti*	Consente di configurare la rete Wi-Fi Direct mediante WPS-PBC.
	Codice PIN	Consente di configurare le impostazioni della rete Wi-Fi Direct con il codice PIN assegnato automaticamente dalla stampante.

Ripristino wireless

Funzione:

Consente di inizializzare le impostazioni della rete wireless. Dopo aver eseguito questa funzione e riavviato la stampante, tutte le impostazioni della rete wireless vengono reimpostate sui valori predefiniti.

No*	Non ripristina le impostazioni wireless.
Sì	Ripristina le impostazioni wireless.



NOTA: Questa voce è disponibile solo quando il cavo Ethernet è scollegato e il Wi-Fi è impostato su Sì.

TCP/IP

Funzione:

Consente di configurare le impostazioni TCP/IP. La modifica diventa attiva dopo aver spento e riaccesso la stampante.

Valori:

Modalità IP	Dual Stack*	Utilizza sia IPv4 sia IPv6 per impostare l'indirizzo IP.
	Modalità IPv4	Utilizza IPv4 per impostare l'indirizzo IP.

IPv4 Ethernet/ IPv4 Wireless* ¹	Ottrieni ind. IP	IP auto*	Imposta automaticamente l'indirizzo IP.
		BOOTP	Utilizza BOOTP per impostare l'indirizzo IP.
		RARP	Utilizza RARP per impostare l'indirizzo IP.
		DHCP	Utilizza DHCP per impostare l'indirizzo IP.
		Pannello	Consente di impostare manualmente l'indirizzo IP visualizzato sul pannello operatore.
		Indirizzo IP	Imposta manualmente l'indirizzo IP attribuito alla stampante.
		Mask di sottorete	Imposta manualmente la maschera di sottorete.
IPv4 Wi-Fi Direct* ¹		Indirizzo IP	Imposta manualmente l'indirizzo IP attribuito alla stampante.
		Mask di sottorete	Imposta manualmente la maschera di sottorete.
		Indirizzo gateway	Imposta manualmente l'indirizzo gateway.
IPSec* ²		Disabilita	
		Abilita	

*¹ Questa voce è disponibile solo quando il cavo Ethernet è scollegato e il Wi-Fi è impostato su Sì.

*² Questa voce è disponibile solo quando è attiva l'opzione **Abilita** per **IP Sec** nel **Dell Printer Configuration Web Tool**.

Protocollo

Funzione:

Consente di abilitare o disabilitare ciascun protocollo. La modifica diventa attiva dopo aver spento e riaccesso la stampante.

Valori:

LPD	Disabilita	Disabilita la porta LPD (Line Printer Daemon).
	Abilita*	Abilita la porta LPD (Line Printer Daemon).
Port9100	Disabilita	Disabilita la porta Port9100.
	Abilita*	Abilita la porta Port9100.
IPP	Disabilita	Disabilita la porta IPP.
	Abilita*	Abilita la porta IPP.
WSD	Disabilita	Disabilita la porta Web Services on Devices (WSD).
	Abilita*	Abilita la porta su Web Services on Devices (WSD).
SNMP	Disabilita	Disabilita la porta SNMP (Simple Network Management Protocol) UDP.
	Abilita*	Abilita la porta SNMP (Simple Network Management Protocol) UDP.
Avviso e-mail	Disabilita	Disabilita la funzione Avviso e-mail.
	Abilita*	Abilita la funzione Avviso e-mail.
EWS	Disabilita	Disabilita l'accesso allo strumento Dell Printer Configuration Web Tool integrato nella stampante.
	Abilita*	Abilita l'accesso allo strumento Dell Printer Configuration Web Tool integrato nella stampante.
Bonjour(mDNS)	Disabilita	Disabilita Bonjour (mDNS).
	Abilita*	Abilita Bonjour (mDNS).
HTTP-SSL/TLS	Disabilita*	Disabilita HTTP-SSL/TLS.
	Abilita	Abilita HTTP-SSL/TLS.

Google Cloud Print	Disabilita*	Disabilita Google Cloud Print.
	Abilita	Abilita Google Cloud Print.
SNTP	Disabilita*	Consente di disabilitare SNTP.
	Abilita	Consente di abilitare SNTP.

Filtro IP

Funzione:

Consente di bloccare i dati ricevuti da determinati indirizzi IP attraverso la rete cablata o wireless. È possibile impostare fino a 5 indirizzi IP. La modifica diventa attiva dopo aver spento e riaccessato la stampante.

Valori:

N. n/Indirizzo (n è compreso tra 1 e 5.)		Imposta l'indirizzo IP per il filtro <i>n</i> .
N. n/Maschera (n è compreso tra 1 e 5.)		Imposta la maschera di indirizzo per il filtro <i>n</i> .
N. n/Modo (n è compreso tra 1 e 5.)	Rifiuta	Rifiuta l'accesso da un indirizzo IP specificato.
	Accetta	Accetta l'accesso da un indirizzo IP specificato.
	No*	Disabilita la funzionalità del filtro <i>n</i> .

 **NOTA:** Questa voce è disponibile solo per LPD o Port9100.

Inizializz. NVM

Funzione:

Consente di azzerare i dati di rete archiviati nella memoria non volatile (NVM). Dopo aver eseguito questa funzione e riavviato la stampante, tutte le impostazioni di rete vengono reimpostate sui valori predefiniti.

Valori:

Sì	Azzerare i dati di rete memorizzati in NVM.
No*	Non azzerare i dati della rete cablata memorizzati in NVM.

Form. dati PS

Funzione:

Specificare il protocollo di comunicazione PostScript 3 Compatible. È possibile configurare le impostazioni del Form. dati PS per una rete cablata.

Valori:

Automatico*	Consente di impostare automaticamente il protocollo di comunicazione PostScript 3 Compatible.
Standard	Consente di impostare l'opzione Standard per il protocollo di comunicazione PostScript 3 Compatible.
BCP	Consente di impostare l'opzione BCP per il protocollo di comunicazione PostScript 3 Compatible.
TBCP	Consente di impostare l'opzione TBCP per il protocollo di comunicazione PostScript 3 Compatible.

Wi-Fi

Funzione:

Consente di abilitare la connessione wireless.

Valori:

No	Disabilita la connessione wireless.
Sì*	Abilita la connessione wireless.



NOTA: Questa voce è disponibile solo quando il cavo Ethernet è scollegato.



NOTA: Quando si utilizza la connessione USB e non la connessione wireless, è necessario disabilitare la LAN wireless.

Impostazioni fax

Utilizzare questo menu per configurare le impostazioni fax di base.



NOTA: I valori contrassegnati da un asterisco (*) sono le impostazioni di menu predefinite.

Modo ricezione

Funzione:

Consente di selezionare la modalità di ricezione fax predefinita.

Valori:

Telefono	La ricezione automatica dei fax è disattivata. È possibile ricevere un fax sollevando il ricevitore del telefono esterno e premendo il codice di ricezione remota.
Fax*	Riceve automaticamente i fax.
Telefono/Fax	Quando la stampante riceve un fax in entrata, il telefono esterno squilla per il tempo specificato in Ric. TEL/FAX autom., quindi la stampante riceve automaticamente il fax. Se la chiamata in arrivo non è un fax, la stampante emette un segnale acustico dall'altoparlante interno per indicare che si tratta di una chiamata telefonica.
Segret./fax	La stampante può condividere una linea telefonica con una segreteria telefonica. In questa modalità, la stampante monitora il segnale fax e risponde se rileva segnali fax. Se la comunicazione telefonica utilizza la trasmissione seriale nel paese (Germania, Svezia, Danimarca, Austria, Belgio, Italia, Francia e Svizzera), questa modalità non è supportata.
DRPD	Prima di utilizzare la funzionalità di riconoscimento dello squillo (DRPD), la società telefonica deve aver installato sulla linea telefonica tale servizio di riconoscimento. Una volta che la società telefonica ha fornito un numero distinto per i fax con uno squillo caratteristico, configurare il fax per il monitoraggio di tale squillo.

Ricez. autom. fax

Funzione:

Consente di impostare l'intervallo dopo il quale si attiva la modalità di ricezione fax della stampante quando si riceve una chiamata in entrata. L'intervallo può essere compreso tra 0 e 255 secondi. Il valore predefinito è 0 secondi.

Ric. TEL/FAX autom.

Funzione:

Consente di impostare l'intervallo dopo il quale si attiva la modalità di ricezione fax della stampante quando il telefono esterno riceve una chiamata in entrata. L'intervallo può essere compreso tra 0 e 255 secondi. Il valore predefinito è 6 secondi.

Ric. autom. segr./fax**Funzione:**

Consente di impostare l'intervallo dopo il quale si attiva la modalità di ricezione fax della stampante quando la segreteria telefonica esterna riceve una chiamata in entrata. L'intervallo può essere compreso tra 0 e 255 secondi. Il valore predefinito è 21 secondi.

Monitor linea**Funzione:**

Consente di impostare il volume del monitor linea, che monitora una trasmissione tramite l'altoparlante interno finché non viene stabilita una connessione.

Valori:

No	Disattiva il volume del monitor linea.
Basso	Imposta il volume del monitor linea.
Medio*	
Alto	

Volume tono squillo**Funzione:**

Consente di impostare il volume del tono squillo, che indica che una chiamata in ingresso è una chiamata telefonica tramite l'altoparlante interno quando Modo ricezione è impostato su Tel/Fax.

Valori:

No	Disattiva il volume del tono squillo.
Basso	Imposta il volume del tono squillo.
Medio	
Alto*	

Tipo linea**Funzione:**

Consente di selezionare il tipo di linea.

Valori:

PSTN*	Imposta il tipo di linea su PSTN.
PBX	Imposta il tipo di linea su PBX.

Toni/Impulsi**Funzione:**

Consente di scegliere il tipo di selezione.

Valori:

Toni*	Imposta il tipo di selezione su Toni.
Impulsi(10 PPS)	Imposta il tipo di selezione su Impulsi (10 impulsi al secondo).

Ritardo rinvio

Funzione:

Consente di specificare l'intervallo tra un tentativo di trasmissione e l'altro, compreso tra 3 e 255 secondi. Il valore predefinito è 8 secondi.

Tentativi rielezione

Funzione:

Consente di specificare il numero di tentativi di rielezione nel caso in cui il numero di fax di destinazione sia occupato. È possibile specificare da 0 a 9 tentativi. Se si immette 0, la stampante non effettuerà alcun tentativo di ricomposizione del numero occupato. Il valore predefinito è 3.

Ritardo rielezione

Funzione:

Consente di specificare l'intervallo tra due tentativi di rielezione nell'intervallo tra 1 e 15 minuti. Il valore predefinito è 1 minuto.

Configurazione fax indesiderati

Funzione:

Consente di accettare i fax solo da numeri registrati nella Rubrica. Questa funzione è utile per bloccare fax indesiderati.

Valori:

No*	Non rifiuta i fax inviati da numeri indesiderati.
Sì	Rifiuta i fax inviati da numeri indesiderati.



NOTA: Assicurarsi di specificare i numeri di fax prima di utilizzare Configurazione fax indesiderati.

Ricezione remota

Funzione:

Consente di ricevere un fax premendo un codice di ricezione remota sul telefono esterno dopo aver sollevato il ricevitore del telefono.

Valori:

No*	Non riceve un fax premendo un codice di ricezione remota sul telefono esterno.
Sì	Riceve un fax premendo un codice di ricezione remota sul telefono esterno.

Segnale ricez. remota

Funzione:

Consente di specificare il codice di ricezione remota compreso nell'intervallo tra 00 e 99 per avviare la funzione Ricezione remota. Il valore predefinito è 00.

Intestazione fax**Funzione:**

Consente di stampare le informazioni del mittente nell'intestazione dei fax.

Valori:

No	Non stampa le informazioni del mittente nell'intestazione dei fax.
Sì*	Stampa le informazioni del mittente nell'intestazione dei fax.

Nome intestazione fax**Funzione:**

Consente di impostare il nome del mittente da stampare nell'intestazione dei fax. È possibile inserire fino a 30 caratteri alfanumerici.

Numero fax**Funzione:**

Consente di impostare il numero di fax della stampante da stampare nell'intestazione dei fax. È possibile inserire fino a 20 cifre.

Pagina copertina fax**Funzione:**

Consente di impostare se allegare una pagina di copertina ai fax.

Valori:

No*	Non allega una pagina di copertina ai fax.
Sì	Allega una pagina di copertina ai fax.

Percorso DRPD

Funzione:

Consente di fornire un numero a parte per inviare fax con un modello di squillo distintivo.

Valori:

Modello1-7 DRPD è un servizio fornito da alcune società telefoniche. I modelli DRPD vengono specificati dalla società telefonica utilizzata. Di seguito vengono mostrati i modelli forniti per la stampante in uso:



Chiedere alla propria società telefonica il modello necessario per selezionare e utilizzare questo servizio. Ad esempio, Modello 7 è il modello di squillo distintivo della Capacità fax della Nuova Zelanda: squilla per 400 ms, si interrompe per 800 ms, squilla per 400 ms e si interrompe per 1400 ms. Questo modello viene ripetuto continuamente. Questa stampante risponde solo alle Cadenze di avviso distintive DA4 in Nuova Zelanda.

Impostazioni di inoltra

Funzione:

Consente di impostare se inoltrare i fax in ingresso a una destinazione specificata.

Valori:

No*	Non inoltra i fax in ingresso.
Inoltra solo	Inoltra i fax in ingresso a una destinazione specificata.
Stampa e inoltra	Stampa i fax in ingresso e li inoltra a una destinazione specificata.
Solo e-mail	Inoltra i fax in ingresso a un indirizzo e-mail specificato.
E-mail e stampa	Inoltra i fax in ingresso a un indirizzo e-mail specificato e inoltre li stampa.
Inoltra a server	Inoltra i fax in ingresso a un server specificato.
Inoltra al server e stampa	Inoltra i fax in ingresso a un server specificato e inoltre li stampa.

N. inoltra fax

Funzione:

Consente di inserire il numero di fax della destinazione cui saranno inoltrati i fax in ingresso. È possibile inserire fino a 50 cifre.

Composizione prefisso

Funzione:

Consente di selezionare se impostare un numero di selezione prefisso.

Valori:

No*	Non imposta un numero di composizione prefisso.
Sì	Imposta un numero di composizione prefisso.

N. sel. prefisso

Funzione:

Consente di impostare un numero di selezione prefisso fino a cinque cifre. Il numero ha priorità su qualsiasi numero di composizione automatica. È utile per l'accesso a Private Automatic Branch Exchange (PABX).

Ignora formato

Funzione:

Consente di impostare se eliminare testo o immagini nella parte inferiore di una pagina di un fax se l'intera pagina non può essere contenuta nella carta in uscita.

Valori:

No	Stampa eventuali parti in eccesso in fondo alla pagina fax senza eliminarle.
Sì	Elimina eventuali parti in eccesso in fondo alla pagina fax.
Riduzione automatica*	Riduce automaticamente una pagina fax adattandola al formato carta in uscita.

ECM

Funzione:

Consente di impostare se abilitare la modalità ECM (Error Correction Mode). Per utilizzare ECM, anche le macchine remote devono supportare l'ECM.

Valori:

No	Disabilita l'ECM.
Sì*	Abilita l'ECM.

Velocità modem

Funzione:

Consente di specificare la velocità del modem fax quando si verifica un errore di trasmissione o ricezione fax.

Valori:

2,4 Kbps
4,8 Kbps
9,6 Kbps
14,4 Kbps
33,6 Kbps*

Attività fax

Funzione:

Consente di impostare se stampare automaticamente un report di attività fax dopo ogni 50 comunicazioni fax in ingresso e in uscita.

Valori:

Stampa autom.*	Stampa automaticamente un report di attività fax dopo ogni 50 comunicazioni fax in ingresso e in uscita.
Stampa autom.: No	Non stampa automaticamente il report di attività fax.

Trasm. fax

Funzione:

Consente di impostare se stampare un report sulla trasmissione dopo ogni trasmissione fax o solo quando si verifica un errore.

Valori:

Stampa sempre	Stampa un report di trasmissione dopo ogni trasmissione fax.
Stampa in caso di errore*	Stampa un report di trasmissione solo quando si verifica un errore.
Disabilita stampa	Non stampa un report di trasmissione dopo una trasmissione fax.

Trasmissione fax

Funzione:

Consente di impostare se stampare un report sulla trasmissione dopo ogni trasmissione fax a più destinazioni o solo quando si verifica un errore.

Valori:

Stampa sempre*	Stampa un report di trasmissione dopo ogni trasmissione fax.
Stampa in caso di errore	Stampa un report di trasmissione solo quando si verifica un errore.
Disabilita stampa	Non stampa un report di trasmissione dopo una trasmissione fax a più destinazioni.

Monitor protocollo

Funzione:

Consente di impostare se stampare un report di monitoraggio del protocollo, grazie al quale è possibile identificare la causa di un problema di comunicazione.

Valori:

Stampa sempre	Stampa un report di monitoraggio del protocollo dopo ogni trasmissione fax.
Stampa in caso di errore	Stampa un report di monitoraggio del protocollo solo quando si verifica un errore.
Disabilita stampa*	Non stampa un report di monitoraggio del protocollo dopo ogni trasmissione fax.

Paese

Funzione:

Consente di selezionare il paese in cui viene utilizzata la stampante.

Impostazioni di sistema

Utilizzare questo menu per configurare una serie di funzioni della stampante.



NOTA: I valori contrassegnati da un asterisco (*) sono le impostazioni di menu predefinite.

Timer risparmio energetico

Funzione:

Consente di specificare il tempo per il passaggio in modalità risparmio energetico.

Valori:

Modalità 1	5 min* Intervallo disponibile: 5-30 min	Specifica il tempo impiegato dalla stampante prima di entrare in Modalità 1 al termine di un lavoro.
Modalità 2	6 min* Intervallo disponibile: 1-6 min	Specifica il tempo impiegato dalla stampante prima di entrare in Modalità 2 dopo che è stata attivata la Modalità 1.

Inserire 5 in Modalità 1 per portare la stampante in modalità timer risparmio energetico cinque minuti dopo aver completato un lavoro. In questo modo si consuma meno corrente, ma serve più tempo di riscaldamento per la stampante. Inserire 5 se la stampante condivide lo stesso circuito elettrico dell'illuminazione della stanza e si nota un abbassamento dell'illuminazione.

Scegliere un valore alto se la stampante viene utilizzata costantemente. Nella maggior parte dei casi, un valore elevato comporta un tempo minimo di riscaldamento della stampante. Per ottimizzare il rapporto tra risparmio di energia e tempi di riscaldamento brevi, impostare un valore compreso tra 5 e 30 minuti per la modalità Timer risparmio energetico.

La stampante torna automaticamente alla modalità di attesa dalla modalità Timer risparmio energetico quando riceve dati dal computer. È possibile riattivare la modalità di attesa della stampante anche premendo un qualsiasi pulsante sul pannello operatore.

Ripristino automatico

Funzione:

Consente di ripristinare automaticamente le impostazioni predefinite nel pannello operatore e di ritornare alla modalità standby se non viene specificata alcuna impostazione nel tempo specificato.

Valori:

45 sec*
1 min
2 min
3 min
4 min

Timeout errore

Funzione:

Imposta il tempo che la stampante aspetterà prima di annullare un lavoro di stampa interrotto in modo anomalo. Il lavoro viene cancellato se si supera questo tempo.

Valori:

No		Disabilita il timeout degli errori.
Sì*	60 sec*	Specifica il tempo che la stampante attenderà prima di annullare un lavoro di stampa interrotto in modo anomalo.
	Intervallo disponibile: 3-300 sec	

Timeout lavoro

Funzione:

Consente di specificare il tempo che la stampante attenderà per la ricezione di dati dal computer. Il lavoro viene cancellato se si supera questo tempo.

Valori:

No		Disabilita il timeout dei lavori.
Sì*	60 sec*	Consente di specificare il tempo che la stampante attenderà per la ricezione di dati dal computer.
	Intervallo disponibile: 5-300 sec	

Data e ora

Funzione:

Impostare data e ora e fuso orario locale della stampante.

Valori:

Imposta data	Specifica la data corrente.	
Imposta ora	Specifica l'ora corrente.	
Formato data ^{*1}	aa/mm/gg mm/gg/aa gg/mm/aa	Specifica il formato della data.
Formato ora	12H 24H*	Specifica il formato dell'ora.
Fuso orario	Specifica il fuso orario.	

^{*1} L'impostazione predefinita varia a seconda delle impostazioni predefinite di fabbrica specifiche di ogni paese.

Segnale avviso

Funzione:

Consente di configurare le impostazioni per i toni emessi dalla macchina durante il funzionamento o quando appare un messaggio di avviso.

Valori:

Segnale selezione pannello	No*	Non emette un segnale acustico di avviso quando l'immissione del pannello operatore è corretta.
	Basso	Emette un segnale acustico al volume specificato quando l'immissione del pannello operatore è corretta.
	Medio	
	Alto	
Segnale avviso pannello	No*	Non emette un segnale acustico di avviso quando l'immissione del pannello operatore è sbagliata.
	Basso	Emette un segnale acustico al volume specificato quando l'immissione del pannello operatore è sbagliata.
	Medio	
	Alto	
Tono eliminaz. automatica	No*	Non emette un segnale acustico di avviso prima che la stampante esegua un'eliminazione automatica.
	Basso	Emette un segnale acustico al volume specificato 5 secondi prima che la stampante esegua un'eliminazione automatica.
	Medio	
	Alto	
Segnale lavoro	No	Non emette un segnale acustico di avviso quando un lavoro è completato.
	Basso	Emette un segnale acustico al volume specificato quando un lavoro è completato.
	Medio*	
	Alto	
Segnale avviso	No	Non emette un segnale acustico di avviso quando si verifica un problema.
	Basso	Emette un segnale acustico al volume specificato quando si verifica un problema.
	Medio*	
	Alto	

Carta esaurita	No	Non emette un segnale acustico di avviso quando la stampante ha esaurito la carta.
	Basso	Emette un segnale acustico al volume specificato quando la stampante esaurisce la carta.
	Medio*	
	Alto	
Tutti i segnali	No	Disabilita tutti i segnali acustici di avviso.
	Basso	Imposta il volume di tutti i segnali acustici di avviso in una sola volta.
	Medio*	
	Alto	

mm/pollici

Funzione:

Consente di specificare l'unità di misura visualizzata dopo il valore numerico sul pannello operatore.

Valori:

mm (mm)	Specifica l'unità di misura predefinita.
Pollici (")	

 **NOTA:** L'impostazione predefinita varia a seconda delle impostazioni predefinite di fabbrica specifiche di ogni paese.

Stampa reg. autom.

Funzione:

Consente di stampare automaticamente un report di cronologia dei lavori ogni 20 lavori.

Valori:

No*	Non stampa automaticamente un report di cronologia dei lavori.
Sì	Stampa automaticamente un report di cronologia dei lavori.

 **NOTA:** Il report di cronologia dei lavori può essere stampato anche utilizzando il menu Rapporto/Elenco.

Avviso toner basso

Funzione:

Consente di specificare se mostrare il messaggio di avviso quando il toner è insufficiente.

Valori:

No	Non mostra il messaggio di avviso quando il toner è insufficiente.
Sì*	Mostra il messaggio di avviso quando il toner è insufficiente.

Disco RAM

Funzione:

Consente di allocare memoria sul file system del disco RAM per la funzione di stampa protetta. La modifica diventa attiva dopo aver spento e riacceso la stampante.

Valori:

No	Non alloca memoria al file system del disco RAM. Il processo Stampa protetta sarà annullato e registrato nel registro dei processi.
40 MB*	Consente di impostare l'allocazione di memoria al file system del disco RAM.
80 MB	

Rubrica indirizzi server fax

Funzione:

Consente di specificare se cercare i numeri telefonici nel server LDAP.

Valori:

No*	Non consente la ricerca dei numeri di telefono nel server LDAP.
Sì	Consente la ricerca dei numeri di telefono nel server LDAP.

Rubrica indirizzi server e-mail

Funzione:

Consente di specificare se cercare gli indirizzi e-mail nel server LDAP.

Valori:

No*	Non consente la ricerca degli indirizzi e-mail nel server LDAP.
Sì	Consente la ricerca degli indirizzi e-mail nel server LDAP.

Accens. rapida

Funzione:

Consente di eseguire la configurazione iniziale della stampante.

Valori:

Sì	Esegue la configurazione iniziale della stampante.
No*	Non esegue la configurazione iniziale della stampante.

Manutenzione

Utilizzare questo menu per inizializzare la memoria non volatile (NVM), configurare le impostazioni di regolazione della qualità della carta standard e configurare le impostazioni di protezione.



NOTA: I valori contrassegnati da un asterisco (*) sono le impostazioni di menu predefinite.

Versione F/W

Funzione:

Visualizza la versione del controller.

Codice Servizio

Funzione:

Mostra il codice di servizio della stampante.

Codice Express

Funzione:

Mostra il codice servizio express della stampante.

Densità carta

Funzione:

Specifica la densità della carta.

Valori:

Standard	Leggera
	Normale*
Etichetta	Leggera
	Normale*

Registra rullo di trasferimento

Funzione:

Consente di specificare le impostazioni di tensione ottimale per la stampa. Per ridurre la tensione, specificare valori negativi. Per aumentare la tensione, specificare valori positivi.

Le impostazioni predefinite possono non garantire risultati ottimali di qualità su tutti i tipi di carta. Se sono presenti delle chiazze sulle stampe, provare ad aumentare la tensione. Se sono presenti delle macchie bianche sulle stampe, provare a ridurre la tensione.



NOTA: La qualità di stampa varia in funzione dei valori impostati per questa voce.

Valori:

Standard	0*
	Intervallo disponibile: -3 – +3
Standard spessa	0*
	Intervallo disponibile: -3 – +3
Copertine	0*
	Intervallo disponibile: -3 – +3
Patinata	0*
	Intervallo disponibile: -3 – +3
Etichetta	0*
	Intervallo disponibile: -3 – +3
Riciclata	0*
	Intervallo disponibile: -3 – +3
Busta	0*
	Intervallo disponibile: -3 – +3

Registra fusore

Funzione:

Consente di specificare le impostazioni di temperatura ottimale per la stampa. Per ridurre la temperatura, specificare valori negativi. Per aumentare la temperatura, specificare valori positivi.

Le impostazioni predefinite possono non garantire risultati ottimali di qualità su tutti i tipi di carta. Se le stampe risultano arriciate, provare a ridurre la temperatura. Quando il toner non si fissa correttamente sulla carta, provare ad aumentare la temperatura.

 **NOTA:** La qualità di stampa varia in funzione dei valori impostati per questa voce.

Valori:

Standard	0*
	Intervallo disponibile: -3 – +3
Standard spessa	0*
	Intervallo disponibile: -3 – +3
Copertine	0*
	Intervallo disponibile: -3 – +3
Patinata	0*
	Intervallo disponibile: -3 – +3
Etichetta	0*
	Intervallo disponibile: -3 – +3
Riciclata	0*
	Intervallo disponibile: -3 – +3
Busta	0*
	Intervallo disponibile: -3 – +3

Registraz. autom.

Funzione:

Specificare se effettuare oppure no la regolazione automatica della registrazione del colore.

Valori:

No	Non regola automaticamente la registrazione del colore.
Sì*	Regola automaticamente la registrazione del colore.

Registraz.colore

Funzione:

Consente di regolare automaticamente la registrazione del colore.

Le regolazioni di registrazione colore devono essere eseguite durante la configurazione iniziale della stampante o quando questa viene spostata.

 **NOTA:** Questa voce è disponibile solo quando Registraz. autom. è impostata su No.

Valori:

Registraz. autom.	Sì	Regola automaticamente la registrazione del colore.
	No*	Non regola automaticamente la registrazione del colore.

Pulizia developer

Funzione:

Ruotare il motore del developer e mescolare il toner nella cartuccia.

Valori:

Sì	Versa il toner in una nuova cartuccia del toner.
No*	Non versa il toner in una nuova cartuccia del toner.

Aggiorn. toner

Funzione:

Esaurire una cartuccia toner quando la si deve sostituire prima del termine naturale della sua durata oppure mescolare il toner in una nuova cartuccia.

Valori:

Giallo	Sì	Pulisce il toner nella cartuccia del toner giallo.
	No*	Non pulisce il toner nella cartuccia del toner giallo.
Magenta	Sì	Pulisce il toner nella cartuccia del toner magenta.
	No*	Non pulisce il toner nella cartuccia del toner magenta.
Ciano	Sì	Pulisce il toner nella cartuccia del toner ciano.
	No*	Non pulisce il toner nella cartuccia del toner ciano.
Nero	Sì	Pulisce il toner nella cartuccia del toner nero.
	No*	Non pulisce il toner nella cartuccia del toner nero.

Aggiorn. rullo di trasf.

Funzione:

Per specificare se mettere in atto le contromisure contro l'arricciamento/separazione dell'espulsione della carta.

Valori:

No*	Non mette in atto automaticamente le contromisure contro l'arricciamento/separazione dell'espulsione della carta.
Sì	Mette in atto automaticamente le contromisure contro l'arricciamento/separazione dell'espulsione della carta.

Inizializz. NVM

Funzione:

Inizializzare la memoria non-volatile (NVM) per i parametri di sistema o per i dati della rubrica indirizzi. Dopo aver eseguito questa funzione e riavviato la stampante, tutti i parametri dei menu o i dati vengono reimpostati sui valori predefiniti.

Per informazioni dettagliate, vedere "Ripristino dei valori predefiniti" a pagina 168.

Valori:

Sezione fax utente	Sì	Inizializza le voci del numero di fax della Rubrica indirizzi.
	No*	Non inizializza le voci del numero di fax della Rubrica indirizzi.
Sez. scans. utente	Sì	Inizializza le voci e-mail e indirizzo server della Rubrica indirizzi.
	No*	Non inizializza le voci e-mail e indirizzo server della Rubrica indirizzi.

Sez. sistema	Sì	Inizializza i parametri di sistema.
	No*	Non inizializza i parametri di sistema.

Toner non Dell

Funzione:

Utilizzare una cartuccia toner di un altro produttore.

 **NOTA:** L'uso di cartucce di toner non Dell può rendere inutilizzabili alcune funzionalità della stampante, ridurre la qualità di stampa e rendere meno affidabile la stampante. Dell suggerisce di utilizzare solo cartucce toner Dell nuove per la propria stampante. Dell non fornisce garanzia relativamente a problemi legati all'uso di accessori, elementi o componenti non forniti da Dell.

 **NOTA:** Prima di utilizzare cartucce di toner di altri produttori, accertarsi di riavviare la stampante.

Valori:

No*	Non utilizza la cartuccia del toner di un altro produttore.
Sì	Utilizza la cartuccia del toner di un altro produttore.

Registra altitudine

Funzione:

Impostare l'altitudine del luogo in cui è stata installata la stampante.

Il sistema di scaricamento/caricamento del conduttore fotografico varia in funzione della pressione barometrica. Le regolazioni vengono eseguite specificando l'altitudine della località in cui viene utilizzata la stampante.

 **NOTA:** Un'impostazione di altitudine erranea comporta scarsa qualità di stampa e indicazione errata del toner rimanente.

Valori:

0 m*	Specifica l'altezza del punto in cui la stampante viene installata.
1000 m	
2000 m	
3000 m	

Imp. protezione

Utilizzare questo menu per impostare una password e limitare l'accesso ai menu. Ciò impedisce che vengano accidentalmente modificate delle voci.

 **NOTA:** I valori contrassegnati da un asterisco (*) sono le impostazioni di menu predefinite.

Blocco pannello

Funzione:

Limitare l'accesso a Menu Ammin. e a Rapporto/Elenco.

Per informazioni dettagliate, vedere "Funzione Blocco pannello" a pagina 167.

 **NOTA:** È possibile selezionare Disabilita per Imp. blocco pannello quando tutte le voci in Funzione abilitata sono impostate su Sì e Imp. ricez. prot. è impostata su Disabilita.

Valori:

Imp. blocco pannello	Disabilita*	Non limita l'accesso a Menu Ammin. e Rapporto/Elenco.
	Abilita	Limita l'accesso a Menu Ammin. e Rapporto/Elenco con una password.
Cambia password	Intervallo disponibile: 0000-9999	Imposta o modifica la password richiesta per accedere a Menu Ammin. e Rapporto/Elenco.

Funzione abilitata

Funzione:

Consente di specificare se abilitare ciascuno dei servizi della stampante o richiedere una password per utilizzare i servizi; in tal caso, consente di impostare o modificare tale password.

 **NOTA:** È possibile accedere alle voci in Funzione abilitata solo quando Imp. blocco pannello è impostato su Abilita.

Valori:

COPIA	Si*	Abilita il servizio Copia.
	No	Disabilita il servizio Copia.
	Si (Password)	Abilita il servizio Copia, ma richiede una password.
	Si (password colore)	Abilita il servizio Copia con una modalità colore, ma richiede una password.
FAX	Si*	Abilita il servizio Fax.
	No	Disabilita il servizio Fax (la stampante non invia né riceve fax).
	Si (Password)	Abilita i servizi Fax, ma richiede una password per l'invio di fax (non richiede una password per ricevere i fax in ingresso).
SCANSIONE	Si*	Abilita il servizio Scansione.
	No	Disabilita il servizio Scansione.
	Si (Password)	Abilita il servizio Scansione, ma richiede una password.
Stampa USB	Si*	Abilita il servizio Stampa USB.
	No	Disabilita il servizio Stampa USB.
	Si (Password)	Abilita il servizio Stampa USB, ma richiede una password.
	Si (password colore)	Abilita il servizio Stampa USB con una modalità colore, ma richiede una password.
Cambia password		Imposta o modifica la password richiesta per utilizzare i servizi Copia, Scansione, Fax e Stampa USB.

Ricezione protetta

Funzione:

Consente di specificare se richiedere una password per ricevere i fax in arrivo e di impostare o modificare tale password. Quando Imp. ricez. prot. è impostata su Abilita, la stampante memorizza i fax in arrivo e li stampa quando si immette nel pannello operatore la password richiesta.

 **NOTA:** È possibile accedere alle voci in Imp. ricez. prot. solo quando Imp. blocco pannello è impostato su Abilita.

Valori:

Imp.ricez. protetta	Disabilita*	Non richiede una password per stampare i fax in arrivo.
	Abilita	Richiede una password per stampare i fax in arrivo.
Cambia password	Intervallo disponibile: 0000-9999	Imposta o modifica la password richiesta per stampare i fax in arrivo.

Scarica software

Funzione:

Abilitare o disabilitare lo scaricamento di aggiornamenti del firmware.

Valori:

Disabilita	Disabilita gli aggiornamenti del firmware.
Abilita*	Abilita gli aggiornamenti del firmware.

Visualizza impostazioni di rete

Funzione:

Specificare se visualizzare o nascondere le informazioni di rete nel campo dei messaggi, nella schermata dei menu superiore.

Valori:

Mostra indirizzo IPv4*	Mostra l'indirizzo IPv4 della stampante.
Mostra nome host	Mostra il nome host della stampante.
Nascondi informazioni di rete	Non mostra le informazioni di rete.

Scansione su e-mail

Utilizzare questo menu per modificare l'origine della trasmissione.



NOTA: I valori contrassegnati da un asterisco (*) sono le impostazioni di menu predefinite.

Mod. campo Da

Funzione:

Specificare se abilitare la modifica dell'origine della trasmissione quando si utilizza Scansione su e-mail.

Valori:

Abilita*	Abilita la modifica dell'origine della trasmissione.
Disabilita	Disabilita la modifica dell'origine della trasmissione.

Impost. USB

Utilizzare questo menu per modificare le impostazioni di interfaccia USB.



NOTA: I valori contrassegnati da un asterisco (*) sono le impostazioni di menu predefinite.

Porta USB

Funzione:

Consente di abilitare o disabilitare l'interfaccia USB. La modifica diventa attiva dopo aver spento e riaccessato la stampante.

Valori:

Disabilita	Disabilita l'interfaccia USB.
Abilita*	Abilita l'interfaccia USB.

Form. dati PS

Funzione:

Specificare il protocollo di comunicazione PostScript 3 Compatible. È possibile configurare le impostazioni del Form. dati PS per una rete cablata.

Valori:

Automatico*	Consente di impostare automaticamente il protocollo di comunicazione PostScript 3 Compatible.
Standard	Consente di impostare l'opzione Standard per il protocollo di comunicazione PostScript 3 Compatible.
BCP	Consente di impostare l'opzione BCP per il protocollo di comunicazione PostScript 3 Compatible.
TBCP	Consente di impostare l'opzione TBCP per il protocollo di comunicazione PostScript 3 Compatible.

Lingua pannello

Funzione:

Specifica la lingua da utilizzare sullo schermo del pannello operatore.









Valori:

English*
Français
Italiano
Deutsch
Español
Nederlands
Dansk
Norsk
Svenska

Funzione Blocco pannello



Questa funzione impedisce che utenti non autorizzati modifichino le impostazioni dell'amministratore della stampante. Per limitare l'accesso al menu dell'amministratore, si consiglia di modificare la password di blocco pannello da quella predefinita. Tuttavia, è possibile scegliere le impostazioni per i singoli lavori di stampa mediante il driver della stampante.

Abilitazione di Blocco pannello

- 1 Premere il pulsante  (Menu).
- 2 Premere il pulsante  fino a evidenziare Sistema, quindi premere il pulsante  (Imposta).
- 3 Premere il pulsante  fino a evidenziare Menu Ammin., quindi premere il pulsante  (Imposta).
- 4 Premere il pulsante  finché non viene evidenziato Imp. protezione, quindi premere il pulsante  (Imposta).
- 5 Accertarsi che la voce Blocco pannello sia evidenziata, quindi premere il pulsante  (Imposta).

- 6 Accertarsi che la voce `Imp. blocco pannello` sia evidenziata, quindi premere il pulsante ✓ (Imposta).
- 7 Premere il pulsante ▼ fino a evidenziare `Abilita`, quindi premere il pulsante ✓ (Imposta).
- 8 Premere il pulsante ▼ fino a evidenziare `Cambia password`, quindi premere ✓ (Imposta).
- 9 Inserire la password e premere il pulsante ✓ (Imposta).

 **NOTA:** La password predefinita di fabbrica è 0000.

 **NOTA:** Se si perde o si dimentica la password impostata, spegnere e accendere la stampante premendo il pulsante  (Menu) per ripristinare la password.

Disabilitazione di Blocco pannello

- 1 Premere il pulsante  (Menu).
- 2 Premere il pulsante ▼ fino a evidenziare `Sistema`, quindi premere il pulsante ✓ (Imposta).
- 3 Premere il pulsante ▼ fino a evidenziare `Menu Ammin.`, quindi premere il pulsante ✓ (Imposta).
- 4 Inserire la password e premere il pulsante ✓ (Imposta).
- 5 Premere il pulsante ▼ finché non viene evidenziato `Imp. protezione`, quindi premere il pulsante ✓ (Imposta).
- 6 Accertarsi che la voce `Blocco pannello` sia evidenziata, quindi premere il pulsante ✓ (Imposta).
- 7 Accertarsi che la voce `Imp. blocco pannello` sia evidenziata, quindi premere il pulsante ✓ (Imposta).
- 8 Premere il pulsante ▼ fino a evidenziare `Disabilita`, quindi premere il pulsante ✓ (Imposta).

Ripristino dei valori predefiniti

Dopo aver eseguito questa funzione e riavviato la stampante, tutti i parametri dei menu o i dati vengono reimpostati sui valori predefiniti.

 **NOTA:** Per entrare nel menu `Menu Ammin.` quando `Imp. blocco pannello` è impostato su `Abilita` è necessaria una password. In tal caso, immettere la password specificata e premere il pulsante ✓ (Imposta).

- 1 Premere il pulsante  (Menu).
- 2 Premere il pulsante ▼ fino a evidenziare `Sistema`, quindi premere il pulsante ✓ (Imposta).
- 3 Premere il pulsante ▼ fino a evidenziare `Menu Ammin.`, quindi premere il pulsante ✓ (Imposta).
- 4 Premere il pulsante ▼ fino a evidenziare `Manutenzione`, quindi premere il pulsante ✓ (Imposta).
- 5 Premere il pulsante ▼ finché non viene evidenziato `Inizializz. NVM`, quindi premere il pulsante ✓ (Imposta).
- 6 Premere il pulsante ▼ finché non viene evidenziata l'impostazione desiderata, quindi premere il pulsante ✓ (Imposta).
- 7 Premere il pulsante ▼ finché non viene evidenziato `Sì`, quindi premere il pulsante ✓ (Imposta).

La stampante si riavvia automaticamente e le modifiche vengono applicate.

Istruzioni sull'uso dei supporti di stampa

Per supporti di stampa si intendono tra le altre cose la carta, le etichette, le buste, la carta patinata. La stampante consente di ottenere stampe di alta qualità con numerosi supporti di stampa. La selezione dei supporti di stampa appropriati alla stampante consente di evitare problemi di stampa. Questa sezione descrive la modalità di selezione dei supporti di stampa, le modalità di gestione e di caricamento degli stessi nel vassoio standard da 150 fogli.

Carta

Per ottenere la migliore qualità di stampa a colori, utilizzare carta xerografica da 75 g/m² a grana lunga. Per ottenere la migliore qualità di stampa in bianco e nero, utilizzare carta xerografica da 90 g/m² a grana lunga. Prima di acquistare grandi quantità del tipo di carta che si intende utilizzare con la stampante, si consiglia di provarne un campione.

Caricare la carta utilizzando il lato di stampa consigliato sulla confezione. Vedere "Caricamento di supporti di stampa nel vassoio standard da 150 fogli" a pagina 175 per informazioni dettagliate sul caricamento.

Carta consigliata

Per garantire la migliore qualità di stampa e affidabilità di alimentazione utilizzare carta asciutta di tipo xerografico da 75 g/m². La carta di tipo commerciale ideata per uso commerciale generico è in grado di fornire una qualità di stampa accettabile. Utilizzare soltanto carta in grado di resistere a temperature elevate, che non scolorisca, non trasudi e non rilasci emissioni pericolose. La procedura di stampa laser surriscalda la carta a temperature elevate. Controllare con il produttore o il rivenditore l'idoneità della carta scelta per l'uso con stampanti laser.



NOTA: Stampare un certo numero di campioni prima di acquistare grandi quantità di qualsiasi supporto di stampa. Quando si sceglie un supporto di stampa, considerare la grammatura, il contenuto di fibra e il colore.

Carta non idonea

Di seguito sono elencati i tipi di carta che non è consigliabile utilizzare con la stampante:

- Carta sottoposta a trattamenti chimici utilizzata per eseguire copie senza carta carbone, detta anche carta autocopiante, carta CCP (Carbonless Copy Paper), o carta NCR (No Carbon Required)
- Carta prestampata con sostanze chimiche che potrebbero contaminare la stampante
- Carta prestampata che può alterarsi a causa della temperatura del fusore della macchina
- Carta prestampata che richiede una registrazione (l'esatta indicazione dell'area di stampa sulla pagina) superiore a ±0,09 pollici, ad esempio i moduli OCR (riconoscimento ottico dei caratteri)

In alcuni casi, è possibile regolare la registrazione tramite l'applicazione software per stampare correttamente su questi moduli.

- Carta patinata (di qualità cancellabile), carta sintetica, carta termica
- Carta con bordi irregolari, ruvida, arricciata o con superficie lavorata
- Carta riciclata con un contenuto di sostanze riciclate superiore al 25%, quindi non conforme alla specifica DIN 19 309
- Moduli o documenti composti da più parti
- La qualità di stampa potrebbe risultare compromessa (spazi bianchi o macchie presenti nel testo) in caso di stampa su carta contenente talco o acido.
- Carta umida che può causare grinze

Selezione della carta

Una selezione corretta della carta consente di prevenire inceppamenti e di eseguire stampe senza problemi.

Per evitare inceppamenti o una scarsa qualità di stampa:

- Utilizzare sempre carta nuova, asciutta e senza difetti.
- Prima di caricare la carta, è necessario identificare il lato di stampa consigliato. In genere, questa informazione è riportata sulla confezione della carta.
- Non utilizzare carta tagliata o ritagliata a mano.
- Non mischiare supporti di dimensioni, grammature o tipi diversi nella stessa origine. Ciò potrebbe causare un inceppamento carta.
- Non rimuovere il vassoio standard da 150 fogli durante un processo di stampa.
- Assicurarci che la carta sia correttamente caricata nel vassoio standard da 150 fogli.
- Flettere la carta avanti e indietro e aprirla a ventaglio. Allineare i bordi della risma su una superficie piana.

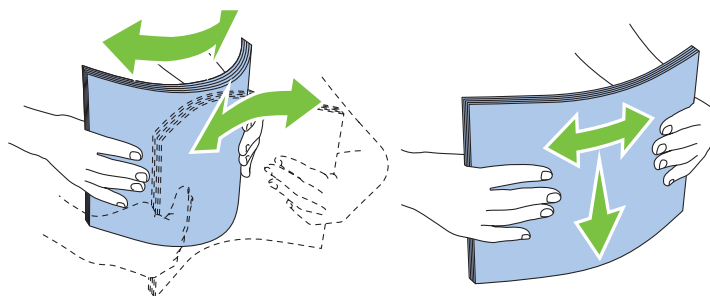

Selezione di supporti prestampati e carta intestata

Per selezionare i supporti prestampati e la carta intestata per la stampante:

- Utilizzare carta a grana lunga per ottenere risultati ottimali.
- Utilizzare solo moduli e carta intestata ottenuti con un processo di fotolitografia o di stampa a rilievo.
- Scegliere tipi di carta che assorbano l'inchiostro, ma che non sbavino.
- Evitare tipi di carta con superfici ruvide o lavorate.
- Utilizzare carta stampata con inchiostri resistenti alle alte temperature per l'uso con fotocopiatrici xerografiche. L'inchiostro deve resistere alla temperatura di 225°C senza sciogliersi o emettere sostanze nocive.
- Utilizzare inchiostri che non risentono dell'eventuale presenza di resina nel toner o di silicone nel fusore. Gli inchiostri stabilizzati per ossidazione o oleosi dovrebbero soddisfare questi requisiti; gli inchiostri al lattice sono sconsigliati. In caso di dubbi, contattare il fornitore della carta.

Stampa su carta intestata

Per verificare la compatibilità della carta con le stampanti laser, rivolgersi al produttore o al rivenditore.

Quando si esegue la stampa su carta intestata, è importante tenere presente l'orientamento della pagina. Per istruzioni su come caricare la carta intestata nelle origini dei supporti di stampa, fare riferimento alla seguente immagine.

Caricamento di carta intestata

Caricare la carta intestata nella stampante con il lato di stampa consigliato rivolto verso l'alto. Assicurarsi che il lato dell'intestazione entri nella stampante per primo.

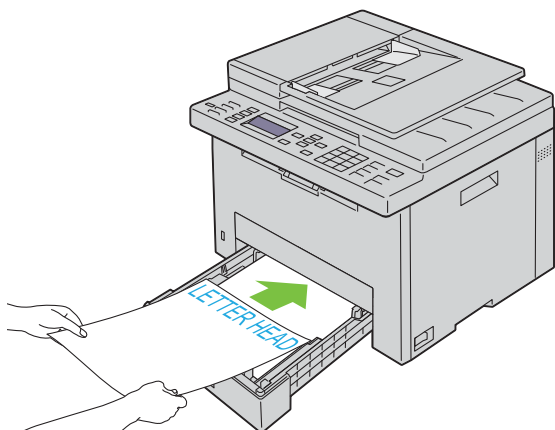

Selezione della carta preforata

Sono disponibili vari marchi di carta preforata che differiscono sia per il numero e la posizione dei fori sia per le tecniche di lavorazione. Tuttavia potrebbe non essere possibile stampare la carta a seconda del posizionamento dei fori su di essa.

Per selezionare e utilizzare la carta preforata:

- Effettuare prove con carta preforata di diversi produttori prima di ordinarne grandi quantità.
- È preferibile utilizzare carta già perforata alla fabbrica e non carta perforata a mano risma per risma. La carta perforata potrebbe causare inceppamenti quando nella stampante vengono alimentati più fogli. Ciò potrebbe causare un inceppamento carta.
- La carta preforata contiene generalmente più residui di polvere rispetto a quella standard. La stampante potrebbe richiedere una pulizia più frequente e l'alimentazione potrebbe non risultare altrettanto corretta.
- Le caratteristiche di grammatura della carta preforata sono le stesse della carta standard.

Buste

A seconda del tipo di busta, è possibile che si presentino dei livelli variabili di lievi grinze. Prima di acquistare grandi quantità del tipo di carta che si intende utilizzare con la stampante, si consiglia di provarne un campione. Per istruzioni sul caricamento delle buste, vedere "Caricamento di supporti di stampa nel vassoio standard da 150 fogli" a pagina 175.

Quando si esegue la stampa su buste:

- Per ottenere la migliore qualità di stampa, utilizzare solo buste di alta qualità, destinate all'uso con le stampanti laser.
- Impostare il vassoio standard da 150 fogli come origine del supporto di stampa. Impostare il tipo di carta su **Busta**, quindi selezionare le dimensioni corrette delle buste dal driver della stampante.
- Per ottenere prestazioni ottimali, utilizzare buste realizzate con carta da 75 g/m². È possibile utilizzare supporti con peso fino a 105 g/m² per il vassoio buste purché il contenuto di cotone sia del 25% o inferiore. vassoio Buste di cotone 100% non devono superare il peso di 90 g/m².
- Utilizzare solo buste appena tolte dalla confezione, senza difetti.

- Utilizzare buste in grado di resistere a temperature di 205°C senza incollarsi, piegarsi eccessivamente, incresparsi o emettere sostanze nocive. In caso di dubbi, rivolgersi al fornitore delle buste.
- Regolare le guide di larghezza e quella di lunghezza per adattare la larghezza delle buste.
- Nel caricare buste nel vassoio standard da 150 fogli, il lato da stampare deve essere rivolto verso l'alto.
- Per istruzioni sul caricamento delle buste, vedere "Caricamento delle buste" a pagina 178.
- Usare una sola dimensione di busta in un lavoro di stampa.
- Verificare che il livello di umidità sia basso, in quanto un alto tasso di umidità (oltre il 60%) in combinazione con le alte temperature raggiunte in fase di stampa potrebbe sigillare le buste.
- Se si desidera ottimizzare le prestazioni della stampante, non utilizzare buste:
 - eccessivamente curvate
 - incollate o difettose
 - con finestre, fori, perforazioni, ritagli o stampe in rilievo
 - con graffette, spago o barrette pieghevoli di metallo
 - ripiegate in modo complesso
 - con francobolli applicati
 - con bordi rovinati o angoli ripiegati
 - con rifiniture ruvide o ondulazioni

Etichette

È possibile stampare su diverse etichette destinate all'uso con stampanti laser.

Quando si scelgono le etichette:

- Le etichette adesive, i cartoncini stampabili e le protezioni devono essere in grado di resistere a temperature di 205°C e a una pressione di 25 libbre per pollice quadrato (psi).
- Utilizzare etichette stampabili senza incollarsi, arricciarsi eccessivamente, incresparsi o emettere sostanze nocive.
- Non utilizzare fogli di etichette contenenti protezioni lucide.

⚠ ATTENZIONE: Prima di acquistare grandi quantità del tipo di carta che si intende utilizzare con la stampante, si consiglia di provarne un campione.

Quando si esegue la stampa su etichette:

- Utilizzare etichette in grado di resistere a temperature di 205°C senza incollarsi, piegarsi eccessivamente, incresparsi o emettere sostanze nocive.
- Impostare il tipo di carta su Etichetta dal driver della stampante.
- Non caricare le etichette nello stesso cassetto in cui è stata caricata la carta.
- Non stampare a meno di 1 mm (0,04 poll.) dal bordo.
- Non stampare a meno di 1 mm (0,04 poll.) dal bordo delle etichette, dalle perforazioni o tra i bordi delle etichette.
- Non stampare un'etichetta più di una volta.
- È preferibile utilizzare l'orientamento verticale, in particolare per la stampa di codici a barre.
- Non utilizzare etichette con l'adesivo esposto.
- Utilizzare fogli di etichette integri. Se si utilizzano fogli non completi, le etichette restanti potrebbero sollevarsi e provocare inceppamenti.

- Non utilizzare fogli di etichette contenenti materiale adesivo sui bordi. Si consiglia la patinatura della zona dell'adesivo ad almeno 1 mm (0,04 poll.) di distanza dai bordi. Il materiale adesivo potrebbe contaminare la stampante e invalidare la garanzia.



AVVERTENZA: L'adesivo potrebbe causare un inceppamento e danneggiare la stampante e le cartucce. In tal caso si potrebbero invalidare le garanzie della stampante e delle cartucce.

Conservazione dei supporti di stampa

Per una conservazione adeguata dei supporti di stampa, attenersi alle indicazioni fornite di seguito per evitare i problemi relativi all'alimentazione della carta e alla qualità di stampa.

- Per ottenere risultati di stampa ottimali, conservare i supporti di stampa in ambienti con temperatura di circa 21°C e umidità relativa del 40%.
- Conservare le confezioni dei supporti su un ripiano o uno scaffale anziché sul pavimento.
- Se si conservano le singole confezioni fuori dalle scatole originali, accertarsi che si trovino su una superficie piana per evitare che i bordi si flettano o si arriccino.
- Non collocare oggetti sulle confezioni.

Identificazione dei supporti e delle specifiche di stampa

La presente sezione contiene informazioni su formati e tipi di carta supportati, nonché le relative specifiche.

Formati carta supportati

- A4 (210 x 297 mm)
- B5 (182 x 257 mm)
- A5 (148 x 210 mm)
- C5 (162 x 229 mm)
- Monarch (3,875 x 7,5 poll.)*¹
- Busta #10 (4,125 x 9,5 poll.)
- DL (110 x 220 mm)*¹
- Letter (8,5 x 11 poll.)
- Legal (8,5 x 14 poll.)
- Folio (8,5 x 13 poll.)
- Executive (7,25 x 10,5 poll.)
- Personalizzato*^{2*3}

*¹ Gli originali possono essere posizionati in modo che l'alimentazione avvenga lungo la direzione del lato lungo o lungo la direzione del lato corto. Per informazioni dettagliate sulla direzione di alimentazione del lato lungo o corto, vedere "Caricamento delle buste" a pagina 178.

*² Larghezza personalizzata: da 76,2 mm (3,00 poll.) a 215,9 mm (8,50 poll.)
Lunghezza personalizzata: da 127,0 mm (5,00 poll.) a 355,6 mm (14,00 poll.)

*³ Per Windows Vista®/Server® 2008/Server® 2008 R2/Server® 2012, il formato personalizzato nel driver della stampante può essere impostato solo l'amministratore.

Tipi di carta supportati

- Standard*
- Standard Lato 2
- Standard spessa
- Standard spessa Lato 2
- Riciclata
- Riciclata Lato 2
- Etichetta
- Copertine
- Copertine Lato 2
- Busta
- Patinata
- Patinata Lato 2

* I valori contrassegnati da un asterisco (*) sono le impostazioni di menu predefinite.

Specifiche per tipo di carta

Tipo di carta	Peso (g/m ²)	Note
Standard	60-90	-
Standard spessa	91-105	-
Copertine	106-163	-
Patinata	106-163	Non è possibile utilizzare la carta per stampanti a getto di inchiostro.
Etichetta	-	Non è possibile utilizzare la carta per stampanti a getto di inchiostro.
Busta	-	-
Riciclata	60-105	-

Caricamento dei supporti di stampa

Un corretto caricamento dei supporti di stampa consente di prevenire inceppamenti e di eseguire stampa senza problemi.

Prima di caricare i supporti desiderati, è necessario identificare il lato di stampa consigliato. In genere, questa informazione è indicata sulla confezione del supporto di stampa.

 **NOTA:** Dopo aver caricato la carta nel vassoio standard da 150 fogli, specificare lo stesso tipo e formato di carta nel pannello operatore.

Capacità

Il vassoio standard da 150 fogli può contenere:

- 150 fogli di carta standard
- 16,2 mm (0,64 poll.) di carta spessa
- Un foglio di carta patinata
- 16,2 mm (0,64 poll.) di cartoline
- Cinque buste
- 16,2 mm (0,64 poll.) di etichette

Dimensioni dei supporti di stampa

Il vassoio standard da 150 fogli accetta supporti di stampa con le seguenti dimensioni:

- Larghezza — da 76,2 mm (3,00 poll.) a 215,9 mm (8,50 poll.)
- Lunghezza — da 127,0 mm (5,00 poll.) a 355,6 mm (14,00 poll.)

Caricamento di supporti di stampa nel vassoio standard da 150 fogli

 **NOTA:** Per evitare inceppamenti di carta, non rimuovere il vassoio standard da 150 fogli durante la stampa.

 **NOTA:** Utilizzare supporti di stampa solo per stampa laser. Non utilizzare carta per stampa a getto di inchiostro nella stampante.

- 1 Sostenere il cassetto con entrambe le mani e rimuoverlo dalla stampante.

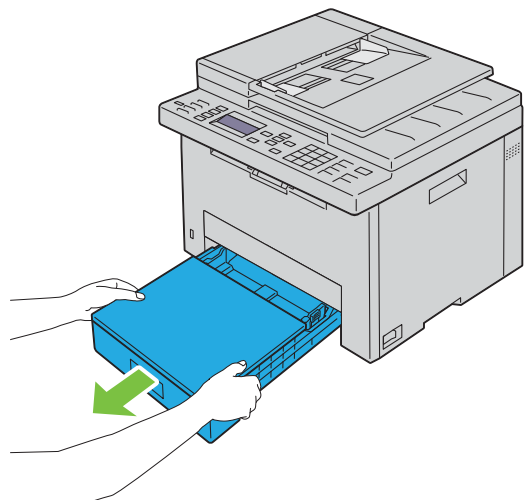

- 2 Aprire lo sportello antipolvere e regolare le guide per i fogli.

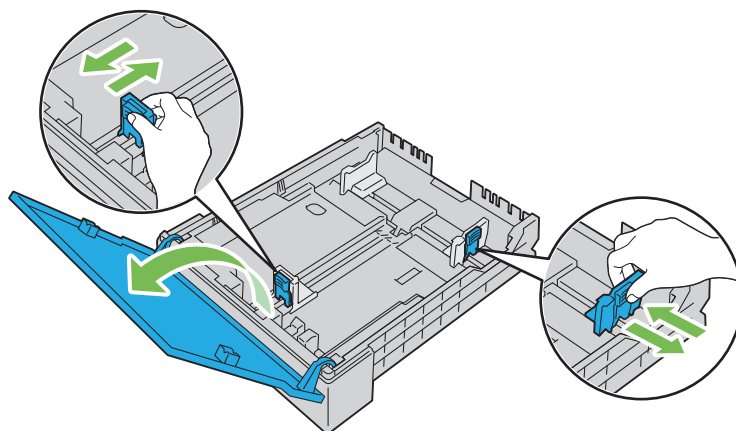

 **NOTA:** Quando si carica carta con formato legal o supporti di stampa specificati dall'utente, far scorrere la parte estendibile del cassetto facendo pressione sulla leva.

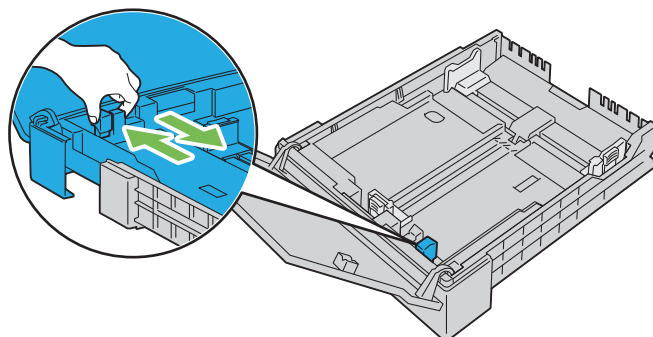

- 3 Prima di caricare i supporti di stampa, flettere la carta e smazzarla. Allineare i bordi della risma su una superficie piana.

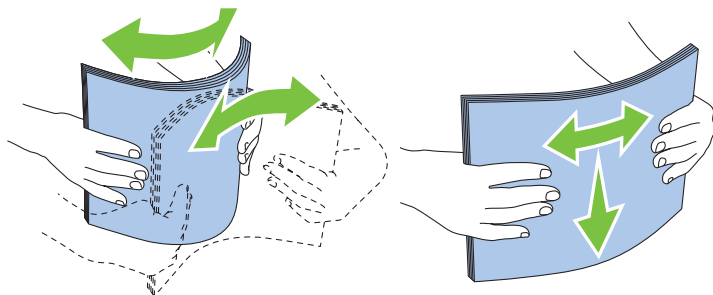

- 4 Caricare il supporto di stampa nel cassetto con il lato da stampare rivolto verso l'alto.

 **NOTA:** Non superare la linea di carico massimo del cassetto. Riempire eccessivamente il cassetto può causare inceppamenti.

 **NOTA:** Quando si carica della carta patinata, caricare un foglio alla volta.

- 5 Allineare le guide di larghezza e quella di lunghezza rispetto ai bordi dei supporti di stampa.

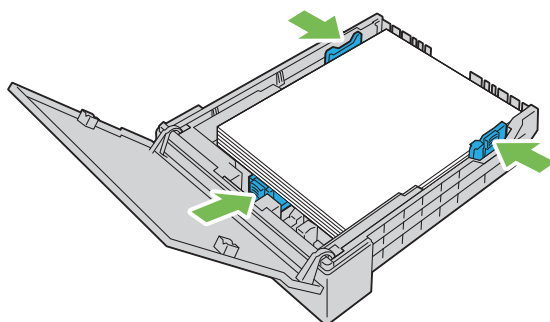

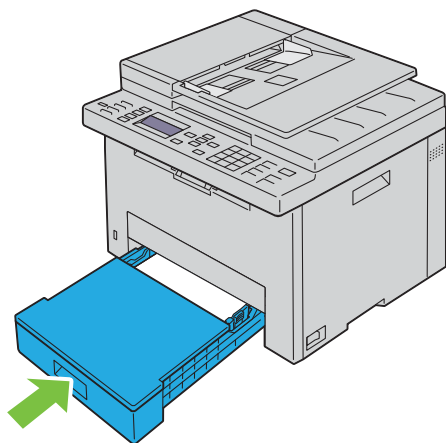

- 6 Dopo aver verificato che le guide sono regolate e fissate, chiudere lo sportello antipolvere e inserire il vassoio nella stampante.

Quando si inserisce la parte posteriore del vassoio, viene visualizzato un messaggio sul pannello LCD che chiede di specificare il formato carta presente nel vassoio.



- 7 Premere il pulsante **✓** fino a evidenziare il formato della carta corretto, quindi premere il pulsante **✓** (**Imposta**).
- 8 Premere il pulsante **✓** fino a evidenziare il tipo di carta corretto, quindi premere il pulsante **✓** (**Imposta**).

Caricamento delle buste

-  **NOTA:** Quando si intende stampare su buste, assicurarsi di aver effettuato la relativa impostazione sul driver della stampante. Se non diversamente specificato, l'immagine stampata verrà ruotata di 180 gradi.
-  **NOTA:** Se non si caricano le buste nel vassoio standard da 150 fogli subito dopo averle estratte dalla confezione, potrebbero gonfiarsi. Per evitare inceppamento, appiattire le buste prima di caricarle. Quindi premere con fermezza sull'intera superficie delle buste come indicato di seguito.

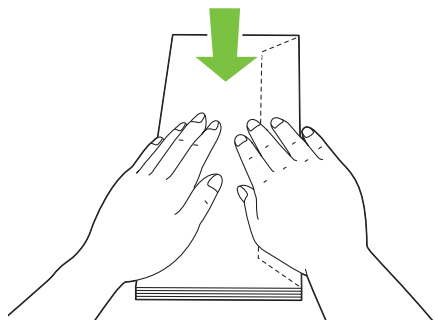

-  **NOTA:** È possibile caricare massimo 5 buste contemporaneamente.

Quando si caricano Buste #10, DL o Monarch

Caricare le buste con le alette chiuse. Posizionare il lato di stampa rivolto verso l'alto e le alette rivolte verso destra guardando la stampante dal davanti.

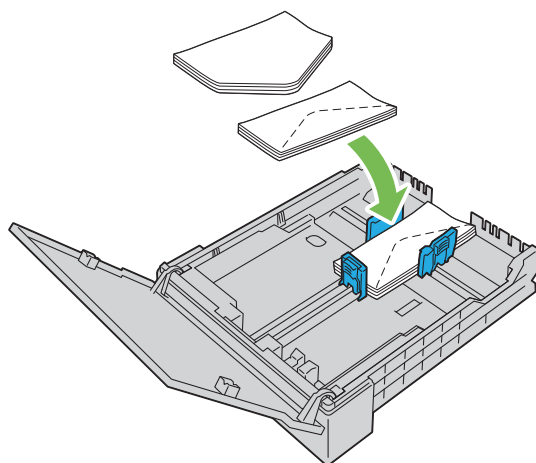

Per evitare che sui formati DL e Monarch si formino delle pieghe, si raccomanda di caricarle con le alette aperte. Posizionare il lato di stampa rivolto verso l'alto e le alette rivolte verso il basso guardando la stampante dal davanti.

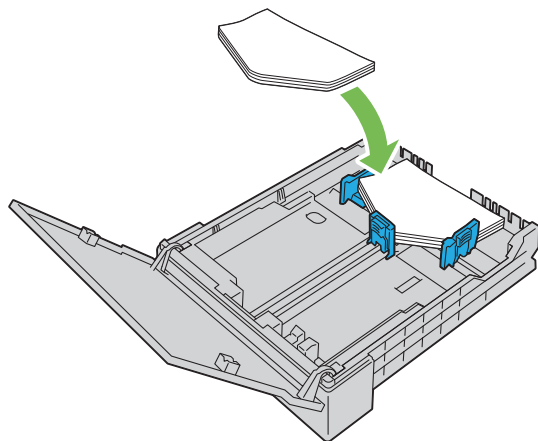

Quando si caricano C5

Caricare le buste con le alette aperte. Posizionare il lato di stampa rivolto verso l'alto e le alette rivolte verso il basso guardando la stampante dal davanti.

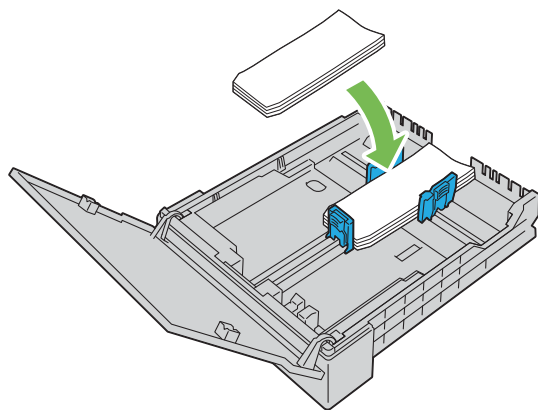

⚠ ATTENZIONE: Non usare mai buste con finestre o rivestite. In questo caso si verificherebbero inceppamenti carta e danni alla stampante.

 **NOTA:** Se il caricamento delle buste continua a non avvenire correttamente, piegare lievemente le alette delle buste come nell'illustrazione successiva.
La piegatura non deve superare i 5 mm (0,20 poll.).

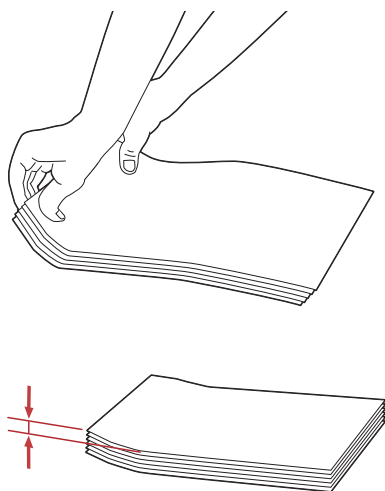



 **NOTA:** Per verificare il corretto orientamento dei vari supporti di stampa, ad esempio le buste, consultare le istruzioni presentate nell'Envelope/Paper Setup Navigator del driver della stampante.

Caricamento di carta intestata

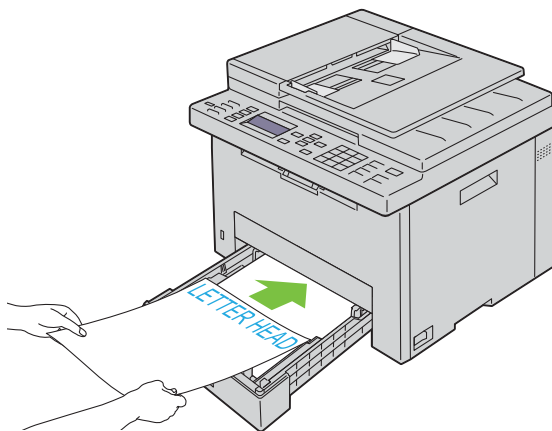
Caricare la carta intestata nella stampante con il lato di stampa consigliato rivolto verso l'alto. Assicurarsi che il lato dell'intestazione entri nella stampante per primo.



Caricamento dei supporti di stampa per stampa fronte/retro manuale

-  **NOTA:** Quando si stampa della carta piegata, stendere i fogli e caricarli nel vassoio standard da 150 fogli.
-  **NOTA:** È possibile specificare le impostazioni necessarie per la stampa manuale fronte/retro sul driver di stampa.
-  **NOTA:** Il driver di stampa PS non supporta la stampa manuale fronte/retro.

All'inizio della stampa fronte/retro manuale, si apre la relativa finestra di istruzioni. Si noti che la finestra una volta chiusa non può essere riaperta. Non chiudere la finestra prima che la stampa fronte/retro sia stata completata.

- 1 Utilizzare il driver di stampa per iniziare a stampare i documenti.

Vengono stampate per prime le pagine pari.

Un documento di sei pagine, viene stampato con l'ordine di pagina 6, pagina 4 e quindi pagina 2.

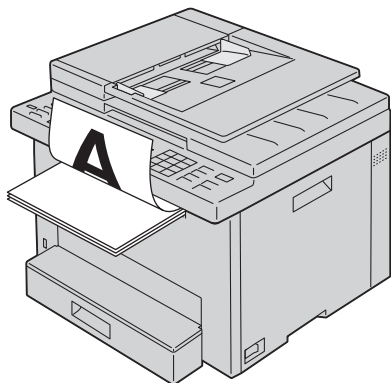

Al termine della stampa delle pagine pari, il LED Pronto/Errore lampeggia e compare il relativo messaggio sul pannello operatore.

Rimuovere la carta stampata dal vassoio di espulsione centrale.

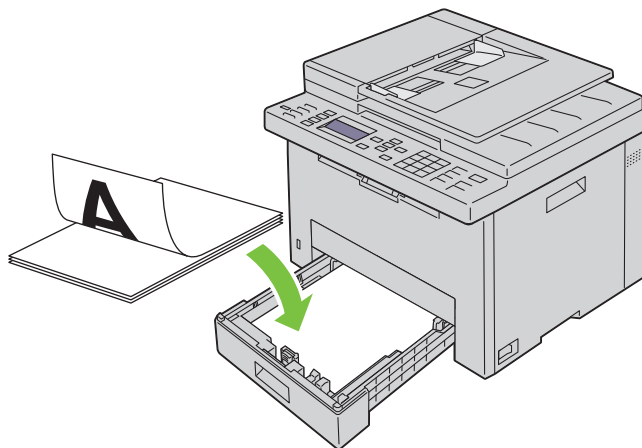

- 2 Caricare la carta stampata con il lato bianco rivolto verso l'alto nel vassoio standard da 150 fogli. Il documento viene stampato con l'ordine pagina 1, pagina 3 e pagina 5.



-  **NOTA:** La carta spiegazzata o arricciata può causare degli inceppamenti. Distendere i fogli prima di caricarli.
-  **NOTA:** La stampa fronte/retro manuale non è consentita se il documento è composto da diversi formati di carta.

Utilizzo dell'estensione del vassoio di uscita

L'estensione del vassoio di uscita è stata progettata per evitare la caduta dei supporti dopo la stampa. Assicurarsi che l'estensione del vassoio di uscita sia completamente estesa prima di stampare un documento.

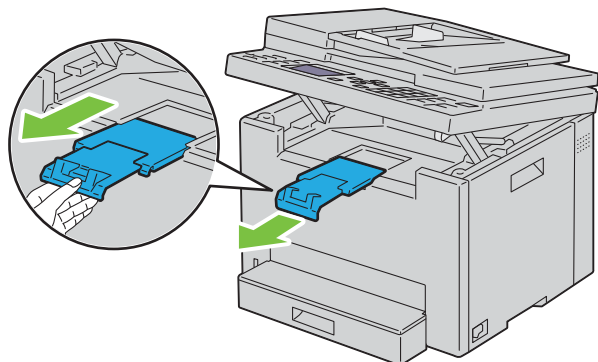

 **NOTA:** Quando si estraggono buste o supporti di stampa di formato piccolo, sollevare l'unità di scansione.

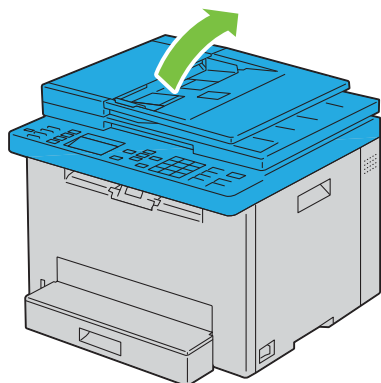

Stampa, copia, scansione e fax

17 Stampa	184
18 Copia	196
19 Scansione.....	209
20 Trasmissione fax.....	230

Stampa

In questo capitolo vengono fornite informazioni generali sulla stampa, sulla creazione di alcuni elenchi di informazioni dalla stampante e sull'eliminazione dei lavori di stampa.

Suggerimenti per una stampa ottimale

Suggerimenti per la conservazione dei supporti di stampa

È necessario conservare i supporti di stampa in modo adeguato. Per ulteriori informazioni, vedere "Conservazione dei supporti di stampa" a pagina 173.

Come evitare gli inceppamenti carta

 **NOTA:** Prima di acquistare grandi quantità dei supporti di stampa che si intende utilizzare con la stampante è consigliabile provarne un campione.

Una selezione accurata e un caricamento corretto dei supporti di stampa consentono di prevenire gran parte degli inceppamenti della carta. Consultare le seguenti sezioni per istruzioni relative al caricamento dei supporti di stampa:

- "Caricamento di supporti di stampa nel vassoio standard da 150 fogli" a pagina 175
- "Come evitare gli inceppamenti" a pagina 286

Per istruzioni su come rimuovere un inceppamento, vedere "Inceppamento" a pagina 310.

Invio di un lavoro alla stampa

Installare il driver della stampante per utilizzare tutte le funzioni della stampante. Quando si seleziona **Stampa** da un'applicazione, viene visualizzata la finestra del driver della stampante. Selezionare le impostazioni adeguate per il lavoro specifico da stampare. Le impostazioni di stampa selezionate dal driver hanno la precedenza sulle impostazioni predefinite del menu selezionate dal pannello operatore o dalla casella **Strumenti**.

Per visualizzare tutte le impostazioni modificabili disponibili, fare clic su **Preferenze** dalla finestra iniziale **Stampa**. Per maggiori informazioni sulle funzioni visualizzate nella finestra del driver della stampante, consultare la Guida online.

Per stampare un lavoro da un'applicazione Microsoft® Windows® comune:

- 1 Aprire il file che si desidera stampare.
- 2 Scegliere **Stampa** dal menu **File**.
- 3 Verificare che nella finestra di dialogo sia selezionata la stampante corretta. Modificare le impostazioni di stampa secondo necessità (come ad esempio le pagine da stampare o il numero di copie).
- 4 Per regolare le impostazioni di stampa non disponibili nella prima schermata, come **Qualità**, **Formato carta** o **Orient. immagine**, fare clic su **Preferenze**.
Viene visualizzata la finestra di dialogo **Preferenze stampa**.
- 5 Specificare le impostazioni di stampa. Per ulteriori informazioni, fare clic su **Guida**.
- 6 Fare clic su **OK** per chiudere la finestra di dialogo **Preferenze stampa**.
- 7 Fare clic su **Stampa** per inviare il lavoro alla stampante selezionata.

Annullamento di un lavoro di stampa

Esistono diversi metodi per annullare un lavoro di stampa.

Cancellazione dal pannello operatore

Per annullare un lavoro a stampa in corso:

- 1 Premere il pulsante **X** (Cancel).



NOTA: La stampa è annullata solo per il lavoro corrente. Tutti i lavori di stampa successivi saranno stampati.

Annullamento di un lavoro da un computer Windows®

Annullamento di un lavoro dalla barra delle applicazioni

Quando si invia un lavoro di stampa, nell'angolo destro sulla barra delle applicazioni viene visualizzata una piccola icona della stampante.

- 1 Fare doppio clic sull'icona della stampante.
Nella finestra della stampante viene visualizzato un elenco dei lavori di stampa.
- 2 Selezionare il lavoro che si desidera annullare.
- 3 Premere il tasto <Canc> sulla tastiera.

Annullamento di un lavoro dal desktop

- 1 Ridurre a icona i programmi in modo da liberare il desktop.
Fare clic su **Start** → **Dispositivi e stampanti** (per Windows® 7 e Windows Server® 2008 R2).
Fare clic su **Start** → **Stampanti e fax** (per Windows Server® 2003).
Fare clic su **Start** → **Pannello di controllo** → **Hardware e suoni** → **Stampanti** (per Windows Vista® e Windows Server® 2008).
Fare clic con il tasto destro del mouse nell'angolo in basso a sinistra, quindi selezionare **Pannello di controllo** → **Hardware e suoni** → **Dispositivi e stampanti** (per Windows® 8 e Windows® 8.1).
Fare clic con il tasto destro del mouse nell'angolo in basso a sinistra, quindi selezionare **Pannello di controllo** → **Hardware** → **Dispositivi e stampanti** (per Windows Server® 2012 e Windows Server® 2012 R2).
Viene visualizzato un elenco delle stampanti disponibili.
- 2 Fare clic con il pulsante destro del mouse sulla stampante selezionata al momento dell'invio del lavoro di stampa, quindi scegliere **Visualizza lavoro di stampa**.
- 3 Selezionare il driver della stampante.
Nella finestra della stampante viene visualizzato un elenco dei lavori di stampa.
- 4 Selezionare il lavoro che si desidera annullare.
- 5 Premere il tasto <Canc> sulla tastiera.

Utilizzo della funzione di stampa protetta

È possibile memorizzare i lavori di stampa in memoria protetti da una password. Gli utenti in possesso della password possono stamparli dal pannello operatore. Questa funzione può essere utilizzata per stampare documenti riservati.

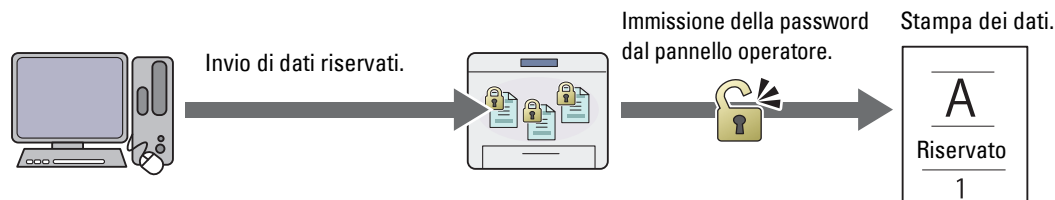

NOTA: La funzione Stampa protetta è disponibile solo quando la voce *Disco RAM in Impostazioni sistema* è abilitata.

NOTA: Se un lavoro di stampa è troppo grande per la memoria disponibile, la stampante può visualizzare un messaggio di errore.

NOTA: La funzione di Stampa protetta è disponibile quando viene utilizzato il driver PCL o PostScript 3 Compatible.

Procedure per la stampa protetta

Quando un lavoro viene inviato alla stampante, è possibile specificare informazioni come l'ID utente, password e nome di processo nel driver in modo da archiviare il lavoro nella memoria. Quando si è pronti a stampare il processo, selezionare il nome del processo desiderato nella memoria mediante il pannello operatore.

Di seguito sono riportate le procedure per la memorizzazione e la stampa dei lavori.

Memorizzazione dei lavori di stampa

Per utilizzare la funzione Stampa protetta, selezionare **Stampa protetta** per **Tipo lavoro**, quindi specificare l'ID utente, la password e il nome del documento selezionando **Impostazione** nella scheda **Generale** oppure **Carta/Uscita** del driver di stampa.

NOTA: Se al lavoro di stampa non viene assegnato un nome di documento nel driver della stampante, il nome del lavoro verrà identificato utilizzando ora e data d'invio per distinguerlo da altri lavori memorizzati sotto il proprio nome.

Stampa dei lavori memorizzati

- 1 Premere il pulsante (Menu).
- 2 Premere il pulsante fino a evidenziare *Stato lavori*, quindi premere (**Imposta**).
- 3 Premere il pulsante fino a evidenziare *Menu Stampa*, quindi premere (**Imposta**).
Selezionare *Stampa protetta*, quindi premere il pulsante (**Imposta**).
- 4 Premere il pulsante finché il nome utente specificato nel driver di stampa non viene evidenziato, quindi premere il pulsante (**Imposta**).
- 5 Immettere la password specificata nel driver di stampa mediante la tastierina numerica, quindi premere il pulsante (**Imposta**).

La password verrà visualizzata sotto forma di asterischi (*****) per garantire la riservatezza.

Viene visualizzato l'elenco dei documenti memorizzati.

NOTA: Quando si inserisce una password errata, appare il messaggio *Password errata*. Premere il pulsante (**Imposta**) oppure (**Indietro**) per tornare alla schermata per immettere la password.

- 6 Premere il pulsante finché non viene evidenziato il documento da stampare, quindi premere (**Imposta**).

7 Premere il pulsante **✓** fino a evidenziare **Stampa**, quindi premere **✓** (**Imposta**).

NOTA: Quando si elimina il documento nella memoria, premere il pulsante **✓** finché non viene evidenziato **Elimina**, quindi premere il pulsante **✓** (**Imposta**).

NOTA: È possibile impostare il numero di copie da stampare nel driver di stampa.

Eliminazione di lavori memorizzati

Un processo memorizzato sarà eliminato dopo la stampa. È possibile inoltre selezionare il menu nel pannello operatore per eliminare il processo memorizzato prima della stampa.

NOTA: Tutti i processi presenti in memoria vengono cancellati una volta spenta la stampante.

Stampa diretta tramite memoria USB (USB Direct Print)

Questa funzione consente di stampare file archiviati in una memoria USB mediante il pannello operatore.

NOTA: Se si connettono dispositivi diversi dalla memoria USB alla porta USB della stampante potrebbero verificarsi dei danni a carico della stampante.

NOTA: Non rimuovere la memoria USB dalla porta USB della stampante finché questa non ha terminato il processo di stampa.

NOTA: Se l'opzione Funzione abilitata per **Stampa USB** è impostata su **Sì (Password)**, è necessario immettere la password a quattro cifre per utilizzare la funzione di stampa. Se l'opzione Funzione abilitata per **Stampa USB** è impostata su **No**, la funzione di stampa è disattivata. Per informazioni dettagliate, vedere "Funzione abilitata" a pagina 165.

Formati file supportati

I seguenti tipi di file possono essere stampati direttamente da una memoria USB.







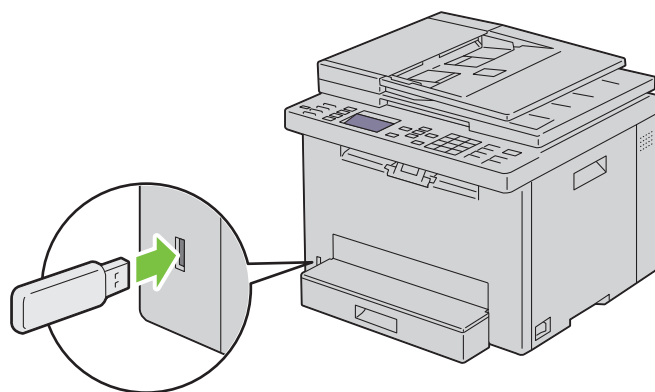

- PDF
- TIFF multipagina
- TIFF (solo pagina singola)
- JPEG

Stampa di un file in una memoria USB

1 Inserire una memoria USB nella porta USB della stampante.







NOTA: Assicurarsi che i dati nella memoria USB siano stati creati da questa stampante mediante le funzioni di scansione.



- 2 Premere il pulsante  fino a evidenziare *Stampa da*, quindi premere  (**Imposta**).
Viene visualizzato *Seleziona doc.*
È possibile inoltre stampare un file effettuando le seguenti operazioni.
 - a Premere il pulsante  (**Menu**).
 - b Accertarsi che sia evidenziata la funzione *Stampa da memoria USB*, quindi premere il pulsante  (**Imposta**).
 - 3 Premere il pulsante  finché non viene evidenziato il file desiderato, quindi premere il pulsante  (**Imposta**).
 - 4 Selezionare le opzioni di stampa richieste.
 - 5 Accertarsi che sia evidenziata la funzione *Avvia stampa*, quindi premere il pulsante  (**Start**).
-  **NOTA:** Prima di rimuovere la memoria USB, verificare che la stampante non stia accedendo alla memoria USB. rimuovendo la memoria USB durante l'accesso della stampante, è possibile che si danneggino irreparabilmente i dati presenti nella memoria USB o la stessa memoria USB.

Stampa con Wi-Fi Direct[®]











Questa sezione fornisce informazioni per la stampa con Wi-Fi Direct. Wi-Fi Direct consente la connessione diretta di dispositivi Wi-Fi mobili come computer, smartphone e tablet alla stampante tramite una rete Wi-Fi. Wi-Fi Direct consente di stampare direttamente documenti, foto o e-mail sui propri dispositivi Wi-Fi mobili senza un punto di accesso wireless.



-  **NOTA:** Wi-Fi Direct è disponibile anche se la stampante è collegata alla propria connessione di rete wireless.
-  **NOTA:** Solo la funzionalità di stampa è disponibile tramite la rete Wi-Fi Direct.
-  **NOTA:** Non è possibile collegare il proprio dispositivo mobile a Internet tramite la rete Wi-Fi Direct della stampante.
-  **NOTA:** Il numero massimo di dispositivi che è possibile collegare tramite la rete Wi-Fi Direct è uno.
-  **NOTA:** A seconda del dispositivo, il canale utilizzato per connettere tale dispositivo alla stampante tramite Wi-Fi Direct potrebbe differire dal canale utilizzato dalla stampante per connettersi a una rete tramite la modalità Infrastruttura Wi-Fi. In tal caso, la connessione simultanea con Wi-Fi Direct e con la modalità Infrastruttura Wi-Fi potrebbe non funzionare correttamente.
-  **NOTA:** La stampante connessa con Wi-Fi Direct supporta i seguenti protocolli: LPD, Port9100, Web Services on Devices (WSD) (stampa), Bonjour (mDNS), SNMPv1/v2c/v3, Dell Printer Configuration Web Tool.
-  **NOTA:** La rete Wi-Fi Direct non supporta IPv6.

Configurazione di Wi-Fi Direct

Per utilizzare Wi-Fi Direct, è necessario innanzitutto configurare le impostazioni Wi-Fi Direct nel pannello operatore della stampante. Per collegare il dispositivo mobile alla stampante tramite Wi-Fi Direct, è necessario utilizzare il dispositivo portatile per stabilire la connessione.

Configurazione della stampante

- 1 Premere il pulsante  (**Menu**).
- 2 Premere il pulsante  fino a evidenziare *Sistema*, quindi premere il pulsante  (**Imposta**).
- 3 Premere il pulsante  fino a evidenziare *Menu Ammin.*, quindi premere il pulsante  (**Imposta**).
- 4 Premere il pulsante  fino a evidenziare *Rete*, quindi premere  (**Imposta**).
- 5 Premere il pulsante  fino a evidenziare *Impostazione Wi-Fi Direct*, quindi premere  (**Imposta**).
- 6 Premere il pulsante  fino a evidenziare *Wi-Fi Direct*, quindi premere  (**Imposta**).

- 7 Selezionare **Abilita**, quindi premere il pulsante ✓ (**Imposta**).
Quando si utilizza un dispositivo certificato Wi-Fi Direct (compreso il dispositivo con funzione Wi-Fi Direct PIN), passare al punto 11.
Quando si utilizza un dispositivo non certificato Wi-Fi Direct, oppure un dispositivo con (Wi-Fi Protected Setup™ -Push Button Configuration)/WPS-PIN (Wi-Fi Protected Setup-Personal Identification Number), passare al punto 8.
-  **NOTA:** Configurare la rete wireless tramite WPS.
- a Premere il pulsante ▼ fino a evidenziare **Metodo di WPS**, quindi premere ✓ (**Imposta**).
b Selezionare **Configurazione pulsanti per WPS-PBC** o **Codice PIN per WPS-PIN**.
- 8 Premere il pulsante ▼ fino a evidenziare **Ruolo gruppo**, quindi premere il pulsante ✓ (**Imposta**).
9 Premere il pulsante ▼ fino a evidenziare **Titolare gruppo**, quindi premere il pulsante ✓ (**Imposta**).
10 Premere il pulsante ▼ fino a evidenziare **Nome dispositivo**, quindi premere il pulsante ✓ (**Imposta**).
Immettere il nome della stampante per cercare la stampante su una rete wireless.
- 11 Premere il pulsante ▼ fino a evidenziare **Stato connessione**, quindi premere il pulsante ✓ (**Imposta**).
Assicurarsi che nessun altro dispositivo sia collegato tramite rete Wi-Fi Direct.
-  **NOTA:** Se un altro dispositivo è collegato (viene visualizzato il nome del dispositivo), non è possibile utilizzare la connessione Wi-Fi Direct. Disconnettere l'altro dispositivo dalla rete Wi-Fi Direct. Per informazioni dettagliate, vedere "Disconnessione della rete Wi-Fi Direct" a pagina 191.
- 12 Riavviare la stampante dopo aver completato le impostazioni di Wi-Fi Direct. Dopo il riavvio, ripetere i passaggi da 1 a 5.
- 13 Premere il pulsante ▼ fino a evidenziare **SSID**, quindi premere ✓ (**Imposta**).
Immettere il nome della rete wireless.
- 14 Premere il pulsante ▼ fino a evidenziare **Passphrase**, quindi premere ✓ (**Imposta**).
Inserire la passphrase.
La stampante è pronta per utilizzare la connessione Wi-Fi Direct.
-  **NOTA:** Per confermare il SSID e la passphrase, è possibile stampare l'elenco selezionando **Stampa passphrase** nel menu **PassPhrase**.

Connessione del dispositivo portatile

- 1 Collegare il dispositivo mobile alla rete Wi-Fi Direct.
Per Windows® 8, Windows® 8.1, Windows® RT e Windows® RT 8.1
- a Toccare **Impostazioni** nel menu **Impostazioni PC**.
b Toccare l'icona **Wi-Fi**.
c Toccare l'SSID della stampante, quindi toccare **Connetti**.
d Immettere la passphrase e toccare **Avanti**.
Il dispositivo mobile si connetterà alla stampante.

Per Windows® 7

- a** Fare clic sull'icona della rete sulla barra delle applicazioni.
- b** Fare clic sull'SSID della stampante, quindi fare clic su **Connetti**.
- c** Immettere la passphrase e fare clic su **OK**.
- d** Fare clic su **Annulla** per uscire dalla finestra **Impostazioni rete**.
Il dispositivo mobile si conatterà alla stampante.

Per Windows Vista®

- a** Fare clic su **Start** → **Connetti a**.
- b** Fare clic sull'SSID della stampante.
- c** Immettere la passphrase e fare clic su **Connetti**.
Il dispositivo mobile si conatterà alla stampante.

Per iOS

- a** Toccare **Impostazioni** → **Wi-Fi**.
- b** Fare clic sull'SSID della stampante.
- c** Immettere la passphrase e toccare **Unisci**.
Il dispositivo mobile si conatterà alla stampante.

Per Android™

La procedura varia a seconda del dispositivo mobile che si sta utilizzando. Consultare il manuale fornito con il proprio dispositivo mobile.

2 Installa la stampante sul dispositivo mobile.

Per Windows® 8, Windows® 8.1, Windows® RT e Windows® RT 8.1

- a** Toccare **Dispositivi** nel menu **Impostazioni PC**.
- b** Toccare **Aggiungi un dispositivo** nel sottomenu **Dispositivi**.
- c** Toccare **Dell_XXXXXX**.

La stampante è pronta per essere utilizzata.

Per Windows Vista® e Windows® 7

È necessario installare il driver della stampante nel dispositivo mobile. Vedere "Installazione dei driver di stampa su computer che eseguono Windows®" a pagina 52.

Per iOS

È necessario installare l'applicazione di stampa, ad esempio Mobile Print App for Dell, dopodiché la stampante sarà pronta per essere utilizzata.













Per Android

È necessario installare l'applicazione di stampa, ad esempio Dell Mobile Print, dopodiché la stampante sarà pronta per essere utilizzata.













Stampa tramite Wi-Fi Direct

La procedura di stampa varia a seconda del dispositivo mobile in uso. Consultare il manuale fornito con il dispositivo mobile per stampare normalmente dal dispositivo.













Disconnessione della rete Wi-Fi Direct

- 1 Premere il pulsante  (Menu).
- 2 Premere il pulsante  fino a evidenziare Sistema, quindi premere il pulsante  (Imposta).
- 3 Premere il pulsante  fino a evidenziare Menu Ammin., quindi premere il pulsante  (Imposta).
- 4 Premere il pulsante  fino a evidenziare Rete, quindi premere  (Imposta).
- 5 Premere il pulsante  fino a evidenziare Impostazione Wi-Fi Direct, quindi premere  (Imposta).
- 6 Premere il pulsante  fino a evidenziare Stato connessione, quindi premere il pulsante  (Imposta).
- 7 Selezionare il nome del dispositivo da disconnettere.
- 8 Selezionare Disconnetti, quindi premere il pulsante  (Imposta).
Il dispositivo selezionato è stato disconnesso correttamente.











Ripristino della frase password

- 1 Premere il pulsante  (Menu).
- 2 Premere il pulsante  fino a evidenziare Sistema, quindi premere il pulsante  (Imposta).
- 3 Premere il pulsante  fino a evidenziare Menu Ammin., quindi premere il pulsante  (Imposta).
- 4 Premere il pulsante  fino a evidenziare Rete, quindi premere  (Imposta).
- 5 Premere il pulsante  fino a evidenziare Impostazione Wi-Fi Direct, quindi premere  (Imposta).
- 6 Premere il pulsante  fino a evidenziare Stato connessione, quindi premere il pulsante  (Imposta).
- 7 Selezionare il nome del dispositivo per reimpostare la passphrase.
- 8 Selezionare Ripristina passphrase e Avvia, quindi premere il pulsante  (Imposta).
Wi-Fi Direct viene disconnessa e la passphrase viene ripristinata.

È possibile inoltre reimpostare la passphrase effettuando le seguenti operazioni.

- 1 Premere il pulsante  (Menu).
- 2 Premere il pulsante  fino a evidenziare Sistema, quindi premere il pulsante  (Imposta).
- 3 Premere il pulsante  fino a evidenziare Menu Ammin., quindi premere il pulsante  (Imposta).
- 4 Premere il pulsante  fino a evidenziare Rete, quindi premere  (Imposta).
- 5 Premere il pulsante  fino a evidenziare Impostazione Wi-Fi Direct, quindi premere  (Imposta).
- 6 Premere il pulsante  fino a evidenziare Passphrase, quindi premere  (Imposta).
- 7 Selezionare Ripristina passphrase e Avvia, quindi premere il pulsante  (Imposta).
Wi-Fi Direct viene disconnessa e la passphrase viene ripristinata.

Ripristino del codice PIN

- 1 Premere il pulsante  (Menu).
- 2 Premere il pulsante  fino a evidenziare Sistema, quindi premere il pulsante  (Imposta).
- 3 Premere il pulsante  fino a evidenziare Menu Ammin., quindi premere il pulsante  (Imposta).
- 4 Premere il pulsante  fino a evidenziare Rete, quindi premere  (Imposta).
- 5 Premere il pulsante  fino a evidenziare Impostazione Wi-Fi Direct, quindi premere  (Imposta).
- 6 Premere il pulsante  fino a evidenziare Codice PIN, quindi premere  (Imposta).
- 7 Selezionare Reimposta codice PIN.
Il codice PIN viene ripristinato.

Stampa da dispositivi mobili

La stampante supporta la stampa da una serie di dispositivi mobili.

Sistema operativo Android

Scaricare l'app gratuita Dell Document Hub da Google Play. Semplice da utilizzare e da navigare, l'app Dell Document Hub consente la stampa diretta di foto, documenti, contenuti Web e molto altro con stampanti Dell su rete Wi-Fi, Wi-Fi Direct o Ethernet.

Scansionare il QR Code per ottenere un rapido accesso allo store in cui scaricare l'applicazione.



Per sistema operativo Android

Apple iOS

Questa stampante è compatibile con AirPrint. Per ulteriori informazioni su AirPrint, vedere "Stampa con AirPrint" a pagina 192. La stampante è inoltre compatibile con l'app gratuita Dell Document Hub App, disponibile su App Store.

Scansionare il QR Code per ottenere un rapido accesso allo store in cui scaricare l'applicazione.



Per Apple iOS

Stampa con AirPrint



Questa sezione fornisce informazioni per la stampa con AirPrint. AirPrint consente di stampare tramite rete con iPad (tutti i modelli), iPhone (3GS o versioni successive) e iPod touch (3° generazione o versioni successive) che eseguono l'ultima versione di iOS. AirPrint consente inoltre di eseguire una stampa di base in rete utilizzando Macintosh (OS X 10.7 o versioni successive) senza installare altri driver.

Configurazione di AirPrint sulla stampante

Per utilizzare AirPrint, sono necessari i protocolli Bonjour (mDNS) e IPP sulla stampante. Assicurarsi che Bonjour (mDNS) e IPP siano impostati su **Abilita** nel menu del pannello operatore. Per informazioni dettagliate, vedere "Protocollo" a pagina 147. Bonjour (mDNS) e IPP possono essere abilitati anche selezionando la casella di controllo **Attiva AirPrint in Dell™ Printer Configuration Web Tool**. Attenersi alle procedure seguenti per configurare le impostazioni di ambiente per AirPrint mediante **Dell Printer Configuration Web Tool**.

- 1 Assicurarsi che la stampante sia collegata alla rete.
- 2 Avviare **Dell Printer Configuration Web Tool** inserendo l'indirizzo IP della stampante nel browser Web. Per maggiori informazioni, vedere "Configurazione di Dell Printer Configuration Web Tool" a pagina 80 e "Avvio di Dell Printer Configuration Web Tool" a pagina 81.
- 3 Nel pannello di navigazione, scorrere verso il basso fino a **Impostazioni server di stampa**, quindi fare clic su **AirPrint**.
- 4 Fare clic su **Attiva AirPrint** nel campo **Abilita AirPrint**.

La stampante è pronta per AirPrint.

 **NOTA:** Se la casella di controllo **Attiva AirPrint** non è attivo, significa che Bonjour (mDNS) e IPP sono già impostati su **Abilita** nel menu del pannello operatore e la stampante è pronta per AirPrint.

Stampa tramite AirPrint

La procedura seguente utilizza l'iPhone che esegue iOS8.1 come esempio.



- 1 Aprire l'e-mail, la foto, la pagina Web o il documento che si desidera stampare.
- 2 Toccare l'icona di azione  .
- 3 Toccare **Stampa**.
- 4 Selezionare la stampante e impostare le opzioni di stampa.
- 5 Toccare **Stampa**.

Stampa con Google Cloud Print™











Questa sezione fornisce informazioni sul servizio di Google Cloud Print con smart phone, tablet o qualsiasi altro dispositivo. Con la registrazione della stampante sul proprio account di Google™, è possibile utilizzare il servizio di Google Cloud Print per stampare da diversi dispositivi connessi a Internet. È possibile stampare documenti, foto o e-mail utilizzando il browser di Google Chrome™ o applicazioni come Google Drive™ sul proprio dispositivo portatile. Per ulteriori informazioni su Google Cloud Print, visitare il sito Web di Google.

Preparazione all'uso della stampante con Google Cloud Print

Per utilizzare Google Cloud Print, è necessario preparare in anticipo quanto segue:

- Connettere la stampante a una rete con accesso a Internet.
 -  **NOTA:** Google Cloud Print supporta solo la connessione IPv4.
 -  **NOTA:** Se la stampante è connessa a una rete che utilizza un server proxy, è necessario specificare le impostazioni in **Server proxy** nel **Dell Printer Configuration Web Tool**. Per ulteriori informazioni, vedere "Server proxy" a pagina 111.
- Acquisire un account Google e un indirizzo Gmail™.
- Impostare Google Cloud Print su **Abilita** nel menu del pannello operatore oppure impostare **Google Cloud Print** su **Sì** nel **Dell Printer Configuration Web Tool**.

Quando si utilizza il pannello operatore

- 1 Premere il pulsante  (Menu).
- 2 Premere il pulsante  fino a evidenziare Sistema, quindi premere il pulsante  (Imposta).
- 3 Premere il pulsante  fino a evidenziare Menu Ammin., quindi premere il pulsante  (Imposta).
- 4 Premere il pulsante  fino a evidenziare Rete, quindi premere  (Imposta).
- 5 Premere il pulsante  fino a evidenziare Protocollo, quindi premere  (Imposta).
- 6 Premere il pulsante  fino a evidenziare Google Cloud Print, quindi premere  (Imposta).
- 7 Selezionare Abilita.
- 8 Spegner e riaccendere la stampante per rendere effettive le impostazioni.

Quando si utilizza Dell Printer Configuration Web Tool

- 1 Avviare Dell Printer Configuration Web Tool inserendo l'indirizzo IP della stampante nel browser Web. Per maggiori informazioni, vedere "Configurazione di Dell Printer Configuration Web Tool" a pagina 80 e "Avvio di Dell Printer Configuration Web Tool" a pagina 81.
- 2 Nel pannello di navigazione a sinistra, fare clic sulla scheda **Impostazioni server di stampa**.
- 3 Fare clic su **Impostazioni porta**, quindi selezionare la casella di controllo **Sì** in **Google Cloud Print** sotto **Stato porta**.

Registrazione della stampante su Google Account

Per registrare la stampante sul proprio account Google, attenersi la procedura seguenti.



- 1 Avviare Dell Printer Configuration Web Tool inserendo l'indirizzo IP della stampante nel browser Web. Per maggiori informazioni, vedere "Configurazione di Dell Printer Configuration Web Tool" a pagina 80 e "Avvio di Dell Printer Configuration Web Tool" a pagina 81.
- 2 Nel pannello di navigazione a sinistra, selezionare **Impostazioni server di stampa**, quindi fare clic su **Google Cloud Print**.
- 3 Fare clic su **Registra questo dispositivo su Google Cloud Print**.
Viene stampato un foglio contenente un URL per il sito Web della registrazione della stampante su Google Cloud Print.
- 4 Dal browser Web del computer, visitare il sito di Google e registrarsi con l'account di Google. Visitare il sito Web per la registrazione di Google Cloud Print inserendo l'URL nel browser Web. È possibile inoltre visitare il sito facendo la scansione del codice QR con il dispositivo portatile.
- 5 Nel sito Web per la registrazione su Google Cloud Print, fare clic su **Termina registrazione stampante**.
- 6 Fare clic su **Gestisci stampanti**. La stampante dell'utente sarà nell'elenco **Stampanti** e sarà pronta per essere utilizzata con il servizio di Google Cloud Print.

Stampa tramite Google Cloud Print

La procedura di stampa varia a seconda dell'applicazione o del dispositivo. È possibile visualizzare l'elenco delle applicazioni che supporta il servizio di Google Cloud Print sul sito Web di Google.

Stampa da un'applicazione su un dispositivo portatile



La seguente procedura utilizza l'applicazione Google Drive su un dispositivo portatile Android come esempio.

- 1 Installare l'applicazione Google Drive sul dispositivo portatile.
 **NOTA:** È possibile scaricare l'applicazione da Google Play.
- 2 Accedere all'applicazione Google Drive dal dispositivo mobile e toccare  per selezionare il documento.

- 3 Toccare , quindi toccare **Stampa**.
- 4 Selezionare la stampante dall'elenco.
- 5 Selezionare le opzioni di stampa, quindi toccare **Stampa**.

Stampa da Google Chrome

La procedura seguente utilizza il browser Google Chrome su un PC Windows® come esempio.

- 1 Aprire il browser di Google Chrome.
- 2 Aprire la pagina Web o l'e-mail che si desidera stampare.
- 3 Fare clic su  o  (varia a seconda delle versioni del browser di Google Chrome) nell'angolo in alto a destra, quindi fare clic su **Stampa**.
- 4 Fare clic su **Modifica** nell'area **Destinazione**.
- 5 Scegliere la stampante nell'area di Google Cloud Print.
- 6 Fare clic su **Stampa**.

Stampa di una pagina di rapporto

È possibile stampare vari tipi di rapporti ed elenchi. Per informazioni dettagliate su come stampare rapporti o elenchi, vedere "Rapporti/Elenco" a pagina 134.

Copia





-  **NOTA:** Se l'impostazione Funzione abilitata per COPIA è impostata su Sì (Password), è necessario immettere un password di quattro cifre per utilizzare la funzione copia. Se l'impostazione Funzione abilitata per COPIA è impostata su No, la funzione copia è disabilitata. Per informazioni dettagliate, vedere "Funzione abilitata" a pagina 165.

Caricamento della carta per la copia



Le istruzioni per caricare i documenti di stampa sono identiche a prescindere dall'operazione da eseguire: stampa, invio di fax o copia. Per ulteriori informazioni, vedere "Caricamento dei supporti di stampa" a pagina 175.

Preparazione di un documento

Per caricare un documento originale per la copia, la scansione e l'invio di un fax, è possibile utilizzare la lastra documenti oppure l'alimentatore automatico di documenti (ADF). È possibile caricare fino a 15 fogli da 75 g/m² per un processo se si utilizza l'ADF oppure un foglio per volta se si utilizza la lastra documenti.

-  **AVVERTENZA:** Evitare di caricare nell'ADF documenti più piccoli di 148,0 mm per 210,0 mm o più grandi di 215,9 mm per 355,6 mm, documenti di dimensioni o peso diverso insieme oppure libretti, opuscoli, lucidi oppure documenti con caratteristiche insolite.
-  **AVVERTENZA:** Non è possibile utilizzare nell'ADF carta carbone oppure carta con un lato in carta carbone, carta patinata, a buccia di cipolla o carta sottile, piegata o sgualcita, arricciata, arrotolata o strappata.
-  **AVVERTENZA:** Non utilizzare nell'ADF documenti con spillette, graffette o trattati con materiali a base di adesivi o solventi quali colla, inchiostro e bianchetto.
-  **NOTA:** Per una qualità di scansione ottimale, specialmente per le immagini a colori o in scala di grigi, utilizzare il vetro documenti invece del ADF.

Esecuzione di copie dal vetro documenti

-  **NOTA:** Per la copia non è necessaria la connessione a un computer.
-  **NOTA:** Accertarsi che non vi siano documenti nell'ADF. Se viene rilevato un documento nell'ADF, esso ha priorità sul documento che si trova sulla lastra documenti.
-  **NOTA:** La presenza di agenti contaminanti sulla lastra documenti potrebbe causare la formazione di macchie nere sulla carta stampata. Per risultati ottimali, pulire la lastra documenti prima dell'uso. Per ulteriori informazioni, vedere "Pulizia dello scanner" a pagina 282.

Per eseguire una copia dalla lastra documenti:

- 1 Aprire il coperchio dei documenti.

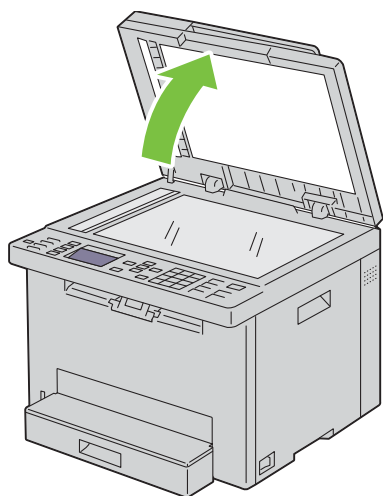

- 2 Posizionare il documento rivolto verso il basso sulla lastra documenti e allinearlo con la guida di registrazione nell'angolo in alto a sinistra della lastra.

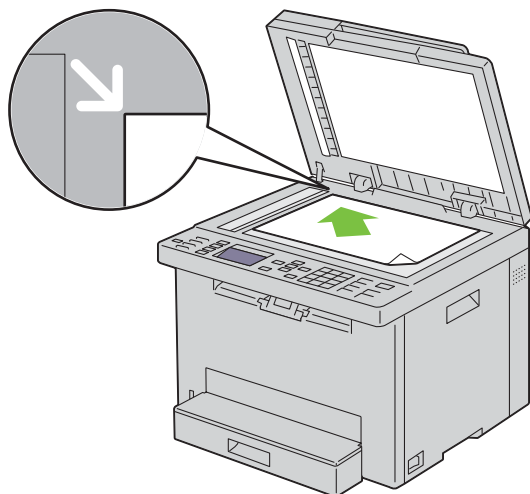

- 3 Chiudere il coperchio dei documenti.

 **NOTA:** Se il coperchio dei documenti viene lasciato aperto durante la copia, la qualità della copia potrebbe essere compromessa e il consumo del toner aumenta.

 **NOTA:** Se si esegue la copia di una pagina di un libro o di una rivista, sollevare il coperchio fino a quando i relativi perni non vengono a contatto con i meccanismi di arresto, quindi chiuderlo. Se lo spessore del libro o della rivista supera i 20 mm, iniziare la copia con il coperchio aperto.

- 4 Personalizzare le impostazioni di copia, inclusi il numero di copie, il formato della copia, il contrasto e la qualità dell'immagine. Per ulteriori informazioni, vedere "Impostazione delle opzioni di copia" a pagina 198.

Per annullare le impostazioni, premere il pulsante **X (Cancel)**.

- 5 Accertarsi che sia evidenziata la funzione **Avvia copia**, quindi premere il pulsante **▶ (Start)** per iniziare la copia.

 **NOTA:** Premere il pulsante **X (Cancel)** per annullare un processo di copia durante la scansione di un documento.

Esecuzione di copie dall'alimentatore automatico di documenti (ADF)

ATTENZIONE: Non caricare più di 15 fogli nell'ADF oppure non consentire che vengano inseriti più di 15 fogli nel vassoio di uscita dell'ADF. Se il numero di fogli presenti nel vassoio di uscita dell'ADF è superiore a 15, i documenti originali potrebbero essere danneggiati.

NOTA: Per ottenere la migliore qualità di scansione possibile, specialmente per immagini in scala di grigi, utilizzare il vetro documenti anziché l'alimentatore ADF.

NOTA: Per la copia non è necessaria la connessione a un computer.

- 1 Caricare nell'ADF un massimo di 15 fogli da 75 g/m² con il lato da stampare rivolto verso l'alto e inserendoli a partire dal bordo superiore. Quindi regolare le guide dei documenti per adeguarle alla corretta dimensione dei documenti.

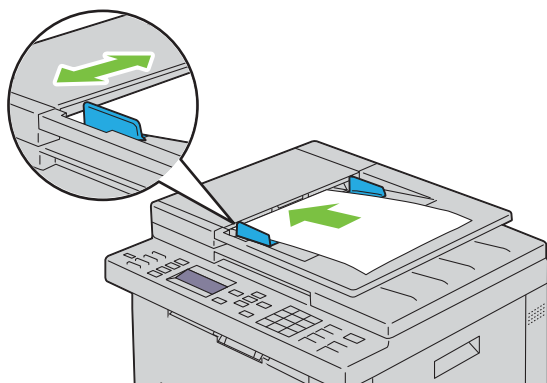

NOTA: Prima di copiare un documento di formato Legal, assicurarsi di utilizzare le guide per i documenti.

- 2 Personalizzare le impostazioni di copia, inclusi il numero di copie, il formato della copia, il contrasto e la qualità dell'immagine. Per ulteriori informazioni, vedere "Impostazione delle opzioni di copia" a pagina 198.

Per annullare le impostazioni, premere il pulsante **X** (Cancel).

- 3 Accertarsi che sia evidenziata la funzione **Avvia copia**, quindi premere il pulsante **▶** (Start) per iniziare la copia.

NOTA: Premere il pulsante **X** (Cancel) per annullare un processo di copia durante la scansione di un documento.

Impostazione delle opzioni di copia

Impostare le seguenti opzioni per il lavoro di copia corrente prima di premere il pulsante **▶** (Start) per eseguire le copie.

NOTA: Al termine della copia, viene ripristinato automaticamente lo stato predefinito delle opzioni di copia.

Numero di copie

Consente di specificare il numero di copie da 1 a 99:

- 1 Caricare i documenti con il lato stampato rivolto verso l'alto nell'ADF con il bordo superiore alimentato per primo.
OPPURE

Posizionare un singolo documento rivolto verso il basso sulla lastra documenti e chiudere il coperchio dei documenti.

Per informazioni dettagliate sul caricamento dei documenti, vedere "Esecuzione di copie dall'alimentatore automatico di documenti (ADF)" a pagina 198 o "Esecuzione di copie dal vetro documenti" a pagina 196.

- 2 Premere il pulsante  (Copy).
- 3 Immettere il numero di copie utilizzando la tastierina numerica per selezionare il valore desiderato.

Colore

Per selezionare la modalità per la copia a colori oppure in bianco e nero:

- 1 Caricare i documenti con il lato stampato rivolto verso l'alto nell'ADF con il bordo superiore alimentato per primo.
OPPURE

Posizionare un singolo documento rivolto verso il basso sulla lastra documenti e chiudere il coperchio dei documenti.

Per informazioni dettagliate sul caricamento dei documenti, vedere "Esecuzione di copie dall'alimentatore automatico di documenti (ADF)" a pagina 198 o "Esecuzione di copie dal vetro documenti" a pagina 196.

- 2 Premere il pulsante  (Copy).
- 3 Premere il pulsante  (Modalità colore) per selezionare la modalità colore desiderata.





 **NOTA:** Se l'impostazione Funzione abilitata per COPIA è impostata su Sì (password colore), è necessario immettere una password di quattro cifre per utilizzare la funzione copia. Se l'impostazione Funzione abilitata per COPIA è impostata su NO, la funzione copia è disabilitata. Per informazioni dettagliate, vedere "Funzione abilitata" a pagina 165.

Fascicolate

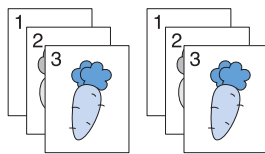
Consente di ordinare le copie stampate. Se, ad esempio, si eseguono due copie di documenti da tre pagine, verrà stampato un documento completo di tre pagine seguito dal secondo documento completo.

 **NOTA:** La copia di documenti contenenti grandi quantità di dati potrebbe esaurire la memoria disponibile. Se la memoria è insufficiente, annullare la fascicolazione impostando Fascicolate su Non fascicol. sul pannello operatore.



- 1 Caricare i documenti con il lato stampato rivolto verso l'alto nell'ADF con il bordo superiore alimentato per primo.
OPPURE
Posizionare un singolo documento rivolto verso il basso sulla lastra documenti e chiudere il coperchio dei documenti.
Per informazioni dettagliate sul caricamento dei documenti, vedere "Esecuzione di copie dall'alimentatore automatico di documenti (ADF)" a pagina 198 o "Esecuzione di copie dal vetro documenti" a pagina 196.
- 2 Premere il pulsante  (Copy).
- 3 Premere il pulsante  fino a evidenziare Preferenze, quindi premere il pulsante  (Imposta).
- 4 Accertarsi che la voce Fascicolate sia evidenziata, quindi premere il pulsante  (Imposta).

- 5 Premere il pulsante  per selezionare l'impostazione desiderata, quindi premere il pulsante  (**Imposta**).

 **NOTA:** I valori contrassegnati da un asterisco (*) sono le impostazioni di menu predefinite.

Non fascicol*	Non esegue l'ordinamento del lavoro di copia
Fascicolate	Esegue l'ordinamento del lavoro di copia
Automatico	Determina automaticamente la modalità di uscita per il lavoro di copia

- 6 Personalizzare le impostazioni di copia, inclusi il numero di copie, il formato della copia, il contrasto e la qualità dell'immagine. Per ulteriori informazioni, vedere "Impostazione delle opzioni di copia" a pagina 198.

Riduci/Ingrandisci

Consente di ridurre o ingrandire le dimensioni di un'immagine copiata dal 25% al 400% quando si copiano documenti originali dalla lastra documenti o dall'alimentatore automatico di documenti (ADF):







 **NOTA:** Quando si esegue una copia ridotta, sul fondo della copia potrebbero comparire delle linee nere.

 **NOTA:** Questa voce è disponibile solo quando la voce Immagini multiple è impostata su No o su Manuale.

- 1 Caricare i documenti con il lato stampato rivolto verso l'alto nell'ADF con il bordo superiore alimentato per primo.
OPPURE

Posizionare un singolo documento rivolto verso il basso sulla lastra documenti e chiudere il coperchio dei documenti.

Per informazioni dettagliate sul caricamento dei documenti, vedere "Esecuzione di copie dall'alimentatore automatico di documenti (ADF)" a pagina 198 o "Esecuzione di copie dal vetro documenti" a pagina 196.

- 2 Premere il pulsante  (Copy).
- 3 Premere il pulsante  fino a evidenziare Preferenze, quindi premere il pulsante  (**Imposta**).
- 4 Premere il pulsante  fino a evidenziare Riduci/Ingrandisci, quindi premere il pulsante  (**Imposta**).
- 5 Premere il pulsante  per selezionare le impostazioni desiderate, quindi premere il pulsante  (**Imposta**).

Serie mm

 **NOTA:** I valori contrassegnati da un asterisco (*) sono le impostazioni di menu predefinite.

200%
A5->A4 (141%)
A5->B5 (122%)
100%*
B5->A5 (81%)
A4->A5 (70%)
50%

Serie pollici

200%

Stmt->Lgl (154%)

Stmt->Ltr (129%)

100%*

Lgl->Ltr (78%)

Ldgr->Ltr (64%)

50%

 **NOTA:** È anche possibile utilizzare la tastierina numerica per inserire il fattore di zoom desiderato dal 25% al 400% oppure premere il pulsante > per aumentare il fattore di zoom o il pulsante < per ridurlo con intervalli dell'1%.







Formato documento

Consente di specificare le dimensioni predefinite del documento:

- 1 Caricare i documenti con il lato stampato rivolto verso l'alto nell'ADF con il bordo superiore alimentato per primo.
OPPURE

Posizionare un singolo documento rivolto verso il basso sulla lastra documenti e chiudere il coperchio dei documenti.

Per informazioni dettagliate sul caricamento dei documenti, vedere "Esecuzione di copie dall'alimentatore automatico di documenti (ADF)" a pagina 198 o "Esecuzione di copie dal vetro documenti" a pagina 196.

- 2 Premere il pulsante  (Copy).
- 3 Premere il pulsante  fino a evidenziare *Preferenze*, quindi premere il pulsante  (**Imposta**).
- 4 Premere il pulsante  fino a evidenziare *Formato Doc.*, quindi premere il pulsante  (**Imposta**).
- 5 Premere il pulsante  per selezionare le impostazioni desiderate, quindi premere il pulsante  (**Imposta**).

 **NOTA:** I valori contrassegnati da un asterisco (*) sono le impostazioni di menu predefinite.

A4 (210 x 297 mm)*¹

A5 (148 x 210 mm)

B5 (182 x 257 mm)

Letter (8,5 x 11 poll.)*¹

Folio (8,5 x 13 poll.)

Legal (8,5 x 14 poll.)

Executive (7,25 x 10,5 poll.)

*¹ L'impostazione predefinita varia a seconda delle impostazioni predefinite di fabbrica specifiche di ogni paese.







Tipo originale

Per selezionare la qualità dell'immagine copiata:

- 1 Caricare i documenti con il lato stampato rivolto verso l'alto nell'ADF con il bordo superiore alimentato per primo.
OPPURE

Posizionare un singolo documento rivolto verso il basso sulla lastra documenti e chiudere il coperchio dei documenti.

Per informazioni dettagliate sul caricamento dei documenti, vedere "Esecuzione di copie dall'alimentatore automatico di documenti (ADF)" a pagina 198 o "Esecuzione di copie dal vetro documenti" a pagina 196.

- 2 Premere il pulsante  (Copy).
- 3 Premere il pulsante  fino a evidenziare Preferenze, quindi premere il pulsante  (Imposta).
- 4 Premere il pulsante  fino a evidenziare Tipo originale, quindi premere il pulsante  (Imposta).
- 5 Premere il pulsante  per selezionare le impostazioni desiderate, quindi premere il pulsante  (Imposta).

 **NOTA:** I valori contrassegnati da un asterisco (*) sono le impostazioni di menu predefinite.

Testo	Indicata per documenti con testo.
Testo e Foto*	Utilizzata per documenti con testo e foto.
Foto	Indicata per documenti con foto.









Più chiaro/Più scuro

Permette di regolare il contrasto in modo da eseguire la copia più chiara o più scura rispetto all'originale:

- 1 Caricare i documenti con il lato stampato rivolto verso l'alto nell'ADF con il bordo superiore alimentato per primo.
OPPURE

Posizionare un singolo documento rivolto verso il basso sulla lastra documenti e chiudere il coperchio dei documenti.

Per informazioni dettagliate sul caricamento dei documenti, vedere "Esecuzione di copie dall'alimentatore automatico di documenti (ADF)" a pagina 198 o "Esecuzione di copie dal vetro documenti" a pagina 196.

- 2 Premere il pulsante  (Copy).
- 3 Premere il pulsante  fino a evidenziare Preferenze, quindi premere il pulsante  (Imposta).
- 4 Premere il pulsante  fino a evidenziare Più chiaro/Più scuro, quindi premere il pulsante  (Imposta).
- 5 Premere il pulsante  o  per selezionare le impostazioni desiderate, quindi premere il pulsante  (Imposta).

 **NOTA:** I valori contrassegnati da un asterisco (*) sono le impostazioni di menu predefinite.

Più chiaro2	Rende la copia più chiara dell'originale. Funziona bene con la stampa scura.
Più chiaro1	
Normale*	Funziona bene con i documenti scritti o stampati standard.
Più scuro1	Rende la copia più scura dell'originale. Funziona bene con la stampa chiara oppure con le sottolineature a matita.
Più scuro2	







Nitidezza

Consente di regolare la nitidezza in modo da eseguire la copia più intensa o più tenue rispetto all'originale:

- 1 Caricare i documenti con il lato stampato rivolto verso l'alto nell'ADF con il bordo superiore alimentato per primo.
OPPURE

Posizionare un singolo documento rivolto verso il basso sulla lastra documenti e chiudere il coperchio dei documenti.

Per informazioni dettagliate sul caricamento dei documenti, vedere "Esecuzione di copie dall'alimentatore automatico di documenti (ADF)" a pagina 198 o "Esecuzione di copie dal vetro documenti" a pagina 196.

- 2 Premere il pulsante  (Copy).
- 3 Premere il pulsante  fino a evidenziare Preferenze, quindi premere il pulsante  (Imposta).
- 4 Premere il pulsante  fino a evidenziare Nitidezza, quindi premere il pulsante  (Imposta).
- 5 Premere il pulsante  per selezionare le impostazioni desiderate, quindi premere il pulsante  (Imposta).

 **NOTA:** I valori contrassegnati da un asterisco (*) sono le impostazioni di menu predefinite.

Massimo	Rende la stampa più nitida rispetto all'originale.
Più intensa	
Normale*	Non esegue la copia più nitida o più tenue rispetto all'originale.
Più tenue	Rende la copia più tenue rispetto all'originale.
Minimo	







Esposizione automatica

Per eliminare lo sfondo dell'originale e migliorare il testo sulla copia:

- 1 Caricare i documenti con il lato stampato rivolto verso l'alto nell'ADF con il bordo superiore alimentato per primo.
OPPURE

Posizionare un singolo documento rivolto verso il basso sulla lastra documenti e chiudere il coperchio dei documenti.

Per informazioni dettagliate sul caricamento dei documenti, vedere "Esecuzione di copie dall'alimentatore automatico di documenti (ADF)" a pagina 198 o "Esecuzione di copie dal vetro documenti" a pagina 196.

- 2 Premere il pulsante  (Copy).
- 3 Premere il pulsante  fino a evidenziare Preferenze, quindi premere il pulsante  (Imposta).
- 4 Premere il pulsante  fino a evidenziare Esposizione automatica, quindi premere il pulsante  (Imposta).
- 5 Premere il pulsante  fino a evidenziare Sì, quindi premere il pulsante  (Imposta).

Immagini multiple



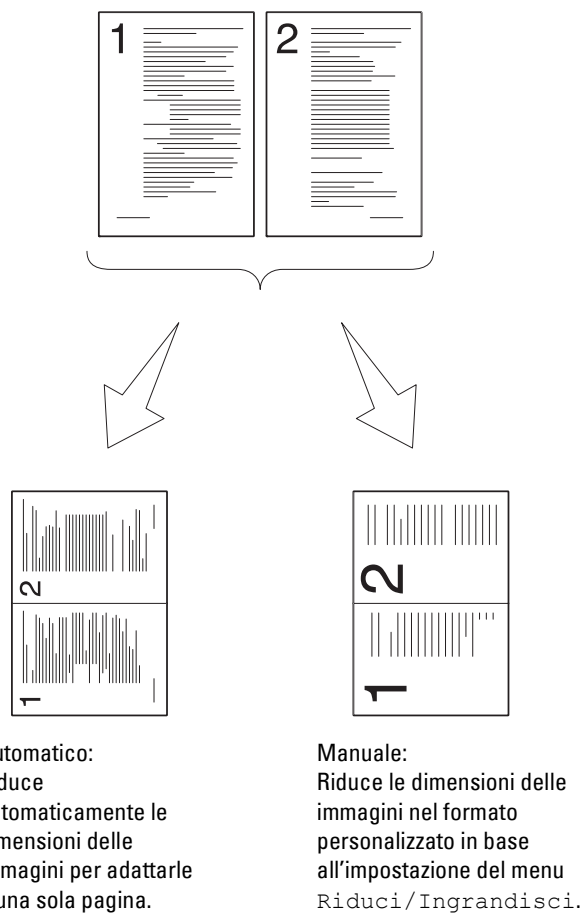

Per stampare due immagini originali su un unico foglio di carta:



- 1 Caricare i documenti con il lato stampato rivolto verso l'alto nell'ADF con il bordo superiore alimentato per primo.
OPPURE

Posizionare un singolo documento rivolto verso il basso sulla lastra documenti e chiudere il coperchio dei documenti.

Per informazioni dettagliate sul caricamento dei documenti, vedere "Esecuzione di copie dall'alimentatore automatico di documenti (ADF)" a pagina 198 o "Esecuzione di copie dal vetro documenti" a pagina 196.

- 2 Premere il pulsante  (Copy).
- 3 Premere il pulsante  fino a evidenziare Preferenze, quindi premere il pulsante  (Imposta).
- 4 Premere il pulsante  fino a evidenziare Immagini multiple, quindi premere il pulsante  (Imposta).



- 5 Premere il pulsante  per selezionare l'impostazione desiderata, quindi premere il pulsante  (**Imposta**).

 **NOTA:** I valori contrassegnati da un asterisco (*) sono le impostazioni di menu predefinite.

No*	Non esegue la stampa di più pagine in un solo foglio.
Automatico	Riduce automaticamente il formato delle immagini originali per adattarle su un solo foglio.
Manuale	Stampa le dimensioni originali delle immagini su un solo foglio di carta del formato specificato in Riduci/Ingrandisci.

- 6 Personalizzare le impostazioni di copia, inclusi il numero di copie, il formato della copia, il contrasto e la qualità dell'immagine. Per ulteriori informazioni, vedere "Impostazione delle opzioni di copia" a pagina 198.

- 7 Accertarsi che sia evidenziata la funzione **Avvia copia**, quindi premere il pulsante  (**Start**) per iniziare la copia.

Quando si utilizza la lastra documenti e la voce **Immagini multiple** è impostata su **Automatico** o **Manuale**, viene chiesto di posizionare un'altra pagina. Premere il pulsante  per selezionare **Sì** o **No**, quindi premere il pulsante  (**Imposta**).

Se si seleziona **Sì**, premere il pulsante  per selezionare **Continua** o **Annulla**, quindi premere il pulsante  (**Imposta**).

Margine superiore/inferiore









Consente di specificare i margini superiore e inferiore della copia:

- 1 Caricare i documenti con il lato stampato rivolto verso l'alto nell'ADF con il bordo superiore alimentato per primo.

OPPURE

Posizionare un singolo documento rivolto verso il basso sulla lastra documenti e chiudere il coperchio dei documenti.

Per informazioni dettagliate sul caricamento dei documenti, vedere "Esecuzione di copie dall'alimentatore automatico di documenti (ADF)" a pagina 198 o "Esecuzione di copie dal vetro documenti" a pagina 196.

- 2 Premere il pulsante  (**Copy**).
- 3 Premere il pulsante  fino a evidenziare **Preferenze**, quindi premere il pulsante  (**Imposta**).
- 4 Premere il pulsante  fino a evidenziare **Margine superiore/inferiore**, quindi premere il pulsante  (**Imposta**).
- 5 Premere il pulsante  o  oppure immettere il valore desiderato utilizzando la tastierina numerica, quindi premere il pulsante  (**Imposta**).

 **NOTA:** I valori contrassegnati da un asterisco (*) sono le impostazioni di menu predefinite.

4 mm*/0,2 poll.*	Specificare il valore in incrementi di 1 mm/0,1 poll.
------------------	---

Intervallo disponibile:
0 - 50 mm/0,0-2,0 poll.









Margine sinistro/destro

Consente di specificare i margini sinistro e destro della copia:

- 1 Caricare i documenti con il lato stampato rivolto verso l'alto nell'ADF con il bordo superiore alimentato per primo.
OPPURE

Posizionare un singolo documento rivolto verso il basso sulla lastra documenti e chiudere il coperchio dei documenti.

Per informazioni dettagliate sul caricamento dei documenti, vedere "Esecuzione di copie dall'alimentatore automatico di documenti (ADF)" a pagina 198 o "Esecuzione di copie dal vetro documenti" a pagina 196.

- 2 Premere il pulsante  (Copy).
- 3 Premere il pulsante  fino a evidenziare *Preferenze*, quindi premere il pulsante  (**Imposta**).
- 4 Premere il pulsante  fino a evidenziare *Margine sinistro/destro*, quindi premere il pulsante  (**Imposta**).
- 5 Premere il pulsante  o  oppure immettere il valore desiderato utilizzando la tastierina numerica, quindi premere il pulsante  (**Imposta**).

 **NOTA:** I valori contrassegnati da un asterisco (*) sono le impostazioni di menu predefinite.

4 mm*/0,2 poll.* Specificare il valore in incrementi di 1 mm/0,1 poll.

Intervallo disponibile:
0 - 50 mm/0,0-2,0 poll.









Margine centrale

Consente di specificare il margine centrale della copia:

- 1 Caricare i documenti con il lato stampato rivolto verso l'alto nell'ADF con il bordo superiore alimentato per primo.
OPPURE

Posizionare un singolo documento rivolto verso il basso sulla lastra documenti e chiudere il coperchio dei documenti.

Per informazioni dettagliate sul caricamento dei documenti, vedere "Esecuzione di copie dall'alimentatore automatico di documenti (ADF)" a pagina 198 o "Esecuzione di copie dal vetro documenti" a pagina 196.

- 2 Premere il pulsante  (Copy).
- 3 Premere il pulsante  fino a evidenziare *Preferenze*, quindi premere il pulsante  (**Imposta**).
- 4 Premere il pulsante  fino a evidenziare *Margine centrale*, quindi premere il pulsante  (**Imposta**).
- 5 Premere il pulsante  o  oppure immettere il valore desiderato utilizzando la tastierina numerica, quindi premere il pulsante  (**Imposta**).

 **NOTA:** I valori contrassegnati da un asterisco (*) sono le impostazioni di menu predefinite.

0 mm*/0,0 poll.* Specificare il valore in incrementi di 1 mm/0,1 poll.

Intervallo disponibile:
0 - 50 mm/0,0-2,0 poll.

Copia di una carta di identità



È possibile eseguire la copia di entrambi i lati del documento di identità su un solo lato del foglio con le dimensioni originali selezionando la funzione **Avvia copia ID**.

Per eseguire una copia:

- 1 Posizionare un documento di identità rivolto verso il basso sulla lastra documenti e chiudere il coperchio dei documenti.



Per informazioni dettagliate sul caricamento dei documenti, vedere "Esecuzione di copie dal vetro documenti" a pagina 196.

- 2 Premere il pulsante  (Copy).





- 3 Per specificare le opzioni di copia seguenti, premere il pulsante  finché non viene evidenziato **Preferenze**, quindi premere il pulsante  (**Imposta**).



- Più chiaro/Più scuro
- Nitidezza
- Esposizione automatica
- Colore

Per informazioni dettagliate sulle opzioni di copia, vedere "Impostazione delle opzioni di copia" a pagina 198.

- 4 Premere il pulsante  finché non viene evidenziato **Avvia copia ID**, quindi premere il pulsante  (**Imposta**).

Dopo la scansione del lato anteriore del documento di identità, viene visualizzato un messaggio con la richiesta di girarlo.

- a Per eseguire la scansione del lato posteriore del documento di identità, girarlo e premere il pulsante  finché non viene evidenziato **Continua**, quindi premere il pulsante  (**Imposta**).
- b Per terminare la copia senza eseguire la scansione del lato posteriore del documento di identità, premere il pulsante  finché non viene evidenziato **Stampa ora**, quindi premere il pulsante  (**Imposta**) o il pulsante  (**Start**).

 **NOTA:** È possibile utilizzare un comando di scelta rapida premendo il pulsante  (**ID Copy**).











 **NOTA:** Se l'impostazione **Funzione abilitata per COPIA** è impostata su **Sì** (password colore), è necessario immettere una password di quattro cifre per iniziare a eseguire la copia a colori. Per informazioni dettagliate, vedere "Funzione abilitata" a pagina 165.

Modifica delle impostazioni predefinite

È possibile configurare le impostazioni del menu COPIA, inclusi il contrasto e la qualità dell'immagine, sulle modalità utilizzate con maggiore frequenza. Quando si copia un documento, vengono utilizzate le impostazioni predefinite, a meno che non vengano modificate utilizzando i corrispondenti pulsanti del pannello operatore.

 **NOTA:** Quando si impostano le opzioni di copia, premendo il pulsante **X (Cancel)**, si annullano le impostazioni modificate e si ripristina lo stato predefinito.

Per creare delle impostazioni personalizzate:

- 1 Premere il pulsante  (Menu).
- 2 Premere il pulsante  fino a evidenziare Sistema, quindi premere il pulsante  (Imposta).
- 3 Accertarsi che venga evidenziata la voce Imp. predefinite, quindi premere il pulsante  (Imposta).
- 4 Accertarsi che la voce Copia predef. sia evidenziata, quindi premere il pulsante  (Imposta).
- 5 Premere il pulsante  fino a evidenziare la voce di menu desiderata, quindi premere il pulsante  (Imposta).
- 6 Premere il pulsante  o  finché non viene evidenziata l'impostazione desiderata oppure inserire il valore con la tastierina numerica, quindi premere il pulsante  (Imposta).
- 7 Se necessario, ripetere i passaggi 5 e 6.
- 8 Per ritornare alla precedente schermata, premere il pulsante  (Indietro).

Scansione

Panoramica sulla scansione

 **NOTA:** Se l'impostazione Funzione abilitata per SCANSIONE è impostata su Sì (Password), è necessario immettere una password di quattro cifre per utilizzare la funzione di scansione. Se l'impostazione Funzione abilitata per SCANSIONE è impostata su No, la funzione di scansione è disabilitata. Per informazioni dettagliate, vedere "Funzione abilitata" a pagina 165.

È possibile utilizzare la stampante Dell™ Color Multifunction Printer | E525w per trasformare immagini e testo in immagini modificabili dal computer.

L'impostazione di risoluzione da utilizzare durante la scansione di un elemento dipende dal tipo di elemento e dall'utilizzo che si prevede per l'immagine o il documento dopo la scansione nel computer. Per ottenere i risultati migliori, si consiglia di utilizzare le seguenti impostazioni.

Tipo	Risoluzione
Documenti	300 dpi bianco e nero o 200 dpi in scala di grigi o a colori
Documenti di scarsa qualità o contenenti poco testo	400 dpi bianco e nero o 300 dpi in scala di grigi
Fotografie e immagini	100-200 dpi a colori o 200 dpi in scala di grigi
Immagini per una stampante a getto d'inchiostro	150-300 dpi
Immagini per una stampante ad alta risoluzione	300-600 dpi

La scansione eseguita con risoluzioni più elevate di quelle indicate può superare la capacità dell'applicazione. Se è necessaria una risoluzione maggiore di quanto indicato in tabella, è consigliabile ridurre le dimensioni dell'immagine tramite la funzione di anteprima (o prescansione) e ridurla prima della scansione.

Scansione dal pannello operatore - Uso di un'applicazione





 **NOTA:** Accertarsi che la stampante sia collegata al computer tramite cavo USB.



 **NOTA:** È possibile specificare il tipo di file, il nome del file e la destinazione finale del file acquisito mediante Dell Document Hub. Per informazioni dettagliate, consultare le Domande frequenti nel Dell Document Hub.

- 1 Caricare i documenti con il lato stampato rivolto verso l'alto nell'ADF con il bordo superiore alimentato per primo.
OPPURE

Posizionare un singolo documento rivolto verso il basso sulla lastra documenti e chiudere il coperchio dei documenti.

Per informazioni dettagliate sul caricamento dei documenti, vedere "Esecuzione di copie dall'alimentatore automatico di documenti (ADF)" a pagina 198 o "Esecuzione di copie dal vetro documenti" a pagina 196.

- 2 Premere il pulsante  (Scan).
- 3 Premere il pulsante  fino a quando non viene evidenziata la voce Scans. su computer e premere il pulsante  (Imposta).
- 4 Premere il pulsante  fino a evidenziare Computer, quindi premere il pulsante  (Imposta).
- 5 Configurare le impostazioni di scansione, se necessario.

Sono disponibili impostazioni come il formato del file e la modalità del colore. Per configurare queste impostazioni, premere il pulsante  finché non viene evidenziato **Preferenze**, quindi premere il pulsante  (**Imposta**). Per informazioni dettagliate sulle opzioni di impostazione, vedere "Predefiniti Scansione" a pagina 127.

6 Accertarsi che sia evidenziata la funzione **Avvia scansione**, quindi premere il pulsante  (**Start**).

Scansione dal pannello operatore - Uso di Web Services on Devices (WSD)

Se la stampante è collegata a un computer tramite una rete che utilizza il protocollo Web Services on Devices (WSD), è possibile utilizzare il protocollo per inviare immagini scansionate a un computer.

 **NOTA:** Prima di eseguire la scansione dei documenti è necessario collegare la stampante e il computer tramite il protocollo.

 **NOTA:** Il protocollo è supportato solo da Windows Vista[®], Windows[®] 7, Windows[®] 8 e Windows[®] 8.1.

Configurazione della stampante per scansione tramite Web Services on Devices (WSD)

Configurare la stampante e il computer per la connessione tramite Web Services on Devices (WSD).

Controllo delle impostazioni della stampante

Impostare **Abilita** per WSD nelle impostazioni della stampante. Vedere "Protocollo" a pagina 147 per ulteriori dettagli.

Configurazione del computer

 **NOTA:** Per Windows[®] 8 e Windows[®] 8.1 il computer si collega automaticamente alla stampante tramite il protocollo Web Services on Devices (WSD). Non è necessario installare la stampante manualmente.



Per Windows[®] 7

- 1 Fare clic su **Start** → **Computer** → **Rete**.
- 2 Fare clic con il pulsante destro sull'icona della stampante, quindi fare clic su **Installa**. La stampante viene collegata mediante Web Services on Devices (WSD).

Per Windows Vista[®]

- 1 Fare clic su **Start** → **Rete**.
- 2 Fare clic con il pulsante destro sull'icona della stampante, quindi fare clic su **Installa**.
- 3 Fare clic su **Continua**. La stampante viene collegata mediante Web Services on Devices (WSD).

Procedure di scansione tramite Web Services on Devices (WSD)

- 1 Caricare i documenti con il lato stampato rivolto verso l'alto nell'ADF con il bordo superiore alimentato per primo.
OPPURE
Collocare un singolo documento rivolto verso il basso sul vetro documenti e chiudere il relativo coperchio.
Per informazioni dettagliate sul caricamento dei documenti, vedere "Esecuzione di copie dall'alimentatore automatico di documenti (ADF)" a pagina 198 o "Esecuzione di copie dal vetro documenti" a pagina 196.
- 2 Premere il pulsante  (**Scan**).
- 3 Premere il pulsante  fino a quando non viene evidenziata la voce **Scans. su computer** e premere il pulsante  (**Imposta**).

- 4 Premere il pulsante ✓ fino a evidenziare il computer a cui si desidera inviare il lavoro di scansione, quindi premere il pulsante ✓ (Imposta).
 - 5 Premere il pulsante ✓ fino a evidenziare l'evento, quindi premere il pulsante ✓ (Imposta).
 - 6 Premere il pulsante ✓ fino a evidenziare l'evento di scansione desiderato, quindi premere il pulsante ✓ (Imposta).
- NOTA:** A quale applicazione è associato ogni evento di scansione dipende dall'impostazione del computer.
- 7 Accertarsi che sia evidenziata la funzione Avvia scansione, quindi premere il pulsante ▶ (Start).

Scansione tramite il driver TWAIN

La stampante supporta il driver TWAIN per la scansione delle immagini. TWAIN è uno dei componenti standard forniti da Windows Vista®, Windows® 7, Windows® 8, Windows® 8.1, Windows Server® 2003, Windows Server® 2008, Windows Server® 2008 R2, Windows Server® 2012, Windows Server® 2012 R2, Mac OS X 10.6, OS X 10.7, OS X 10.8, OS X 10.9 e OS X 10.10 e funziona con diversi scanner.

NOTA: Accertarsi che la stampante sia collegata al computer tramite cavo Ethernet o USB.

- 1 Caricare i documenti con il lato stampato rivolto verso l'alto nell'ADF con il bordo superiore alimentato per primo.
OPPURE

Posizionare un singolo documento rivolto verso il basso sulla lastra documenti e chiudere il coperchio dei documenti.

Per informazioni dettagliate sul caricamento dei documenti, vedere "Esecuzione di copie dall'alimentatore automatico di documenti (ADF)" a pagina 198 o "Esecuzione di copie dal vetro documenti" a pagina 196.

- 2 Avviare il software grafico che supporta Adobe® Photoshop®.
- 3 Dal software, selezionare il comando che avvia la scansione, quindi selezionare la stampante come scanner.
La procedura di selezione del comando di avvio scansione varia a seconda del software. Per informazioni dettagliate, consultare il manuale in dotazione con il software.
- 4 Selezionare le preferenze di scansione e fare clic su **Anteprima** per visualizzare l'anteprima dell'immagine.

NOTA: **Anteprima** è disponibile solo quando si posiziona un documento sulla lastra documenti.

NOTA: L'illustrazione può variare in base ai differenti sistemi operativi.

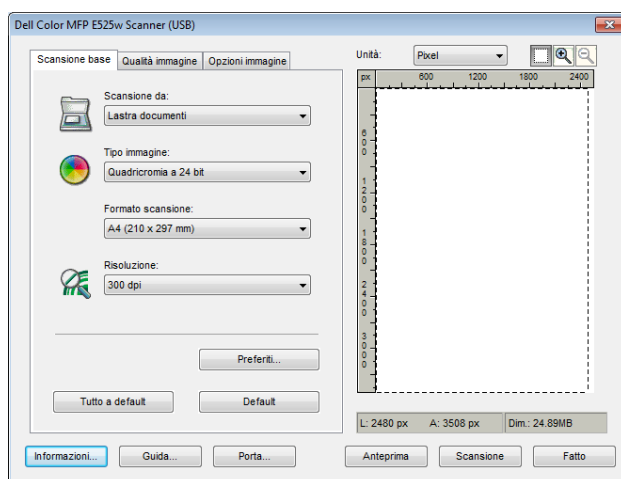

- 5 Selezionare le proprietà desiderate nelle schede **Qualità immagine** e **Opzioni immagine**.

- 6 Fare clic su **Scansione** per iniziare la scansione.
- 7 Seguire le istruzioni sullo schermo per modificare l'immagine dopo averla copiata sul computer.

Scansione tramite il driver Windows Image Acquisition (WIA)

La stampante supporta inoltre il driver WIA per la scansione delle immagini. WIA è uno dei componenti standard forniti da Windows® sistemi operativi successivi e può essere utilizzato con fotocamere digitali e scanner. A differenza del driver TWAIN, il driver WIA permette di scansionare e manipolare agevolmente le immagini senza dover ricorrere ad altro software.

 **NOTA:** Accertarsi che la stampante sia collegata al computer tramite cavo USB.

- 1 Caricare i documenti con il lato stampato rivolto verso l'alto nell'ADF con il bordo superiore alimentato per primo.
OPPURE

Posizionare un singolo documento rivolto verso il basso sulla lastra documenti e chiudere il coperchio dei documenti.

Per informazioni dettagliate sul caricamento dei documenti, vedere "Esecuzione di copie dall'alimentatore automatico di documenti (ADF)" a pagina 198 o "Esecuzione di copie dal vetro documenti" a pagina 196.

- 2 Avviare il software di disegno, ad esempio **Paint**.

 **NOTA:** Quando il sistema operativo è Windows Vista® o Windows Server® 2008, utilizzare **Windows Photo Gallery** anziché **Paint**.

- 3 Fare clic su **File** → **Da scanner o fotocamera digitale** (pulsante **Paint** → **Da scanner o fotocamera digitale** per Windows® 7, Windows® 8, Windows® 8.1, Windows Server® 2008 R2, Windows Server® 2012 e Windows Server® 2012 R2).

Viene visualizzata la finestra **Digitalizza utilizzando Dell E525w Scanner**.

 **NOTA:** L'illustrazione può variare in base ai differenti sistemi operativi.

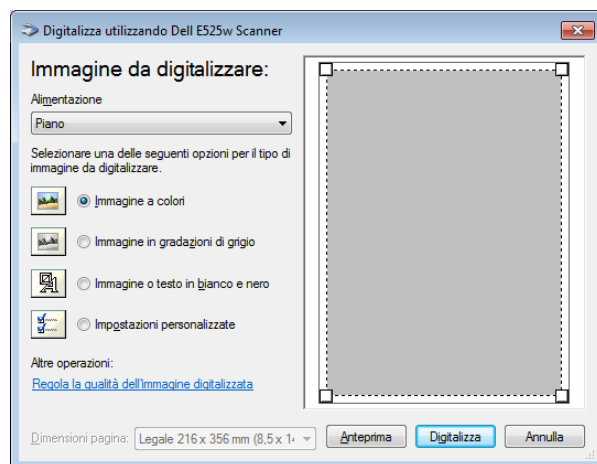

- 4 Selezionare le preferenze di scansione e fare clic su **Regola la qualità dell'immagine digitalizzata** per visualizzare la finestra di dialogo **Proprietà avanzate**.
- 5 Selezionare le proprietà desiderate, comprese luminosità e contrasto, e fare clic su **OK**.
- 6 Fare clic su **Digitalizza** per iniziare la scansione.
- 7 Fare clic su **Salva con nome** dal menu **File**.
- 8 Immettere un nome per l'immagine, selezionare un formato file e la destinazione in cui salvare l'immagine.

Scansione su computer o server via SMB/FTP

Panoramica

La funzione Scansione su cartella di rete consente di eseguire le scansioni dei documenti e di inviare i documenti digitalizzati su un computer in rete tramite il protocollo FTP o SMB.

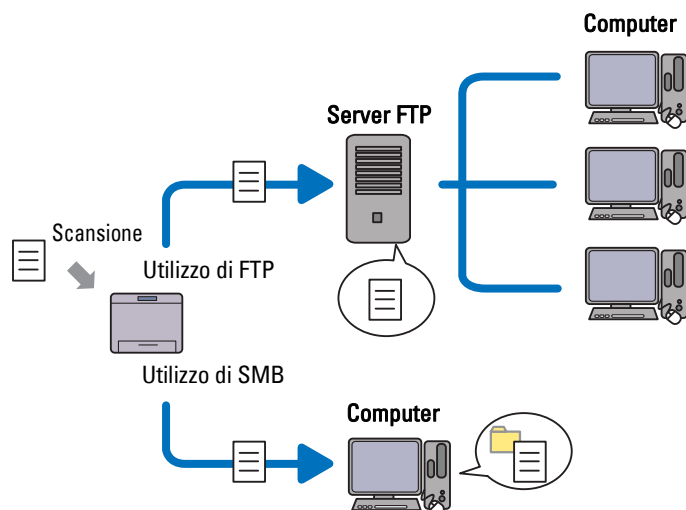

È possibile selezionare il tipo di server e specificare una destinazione per la memorizzazione del documento digitalizzato con **Dell Printer Configuration Web Tool** o **Editor rubrica indirizzi**.

Per utilizzare la funzione Scansione su cartella di rete, sono necessari gli elementi seguenti.

- Utilizzo di SMB

Per trasferire i dati tramite SMB, il computer deve utilizzare uno dei sistemi operativi seguenti che include la condivisione cartelle.

Per Mac OS X, è necessario un account utente condiviso su Mac OS X.

- Windows Vista®
- Windows® 7
- Windows® 8
- Windows® 8.1
- Windows Server® 2003
- Windows Server® 2008
- Windows Server® 2008 R2
- Windows Server® 2012
- Windows Server® 2012 R2
- Mac OS X 10.6
- OS X 10.7
- OS X 10.8
- OS X 10.9
- OS X 10.10

- Utilizzo di FTP

Per trasferire i dati tramite FTP, sono richiesti uno dei server FTP seguenti e un account corrispondente (nome di accesso e password).

- Windows Vista®, Windows® 7, Windows Server® 2003, Windows Server® 2008 e Windows Server® 2008 R2
Servizio FTP di Microsoft® Internet Information Services 6.0
- Windows® 8 e Windows Server® 2012
Servizio FTP di Microsoft® Internet Information Services 8.0
- Mac OS X
Servizio FTP di Mac OS X 10.6, OS X 10.7, OS X 10.8, OS X 10.9 e OS X 10.10

Per informazioni sulla configurazione del servizio FTP, contattare il proprio amministratore di sistema.

Seguire la procedura sottostante per utilizzare la funzione Scansione su cartella di rete.

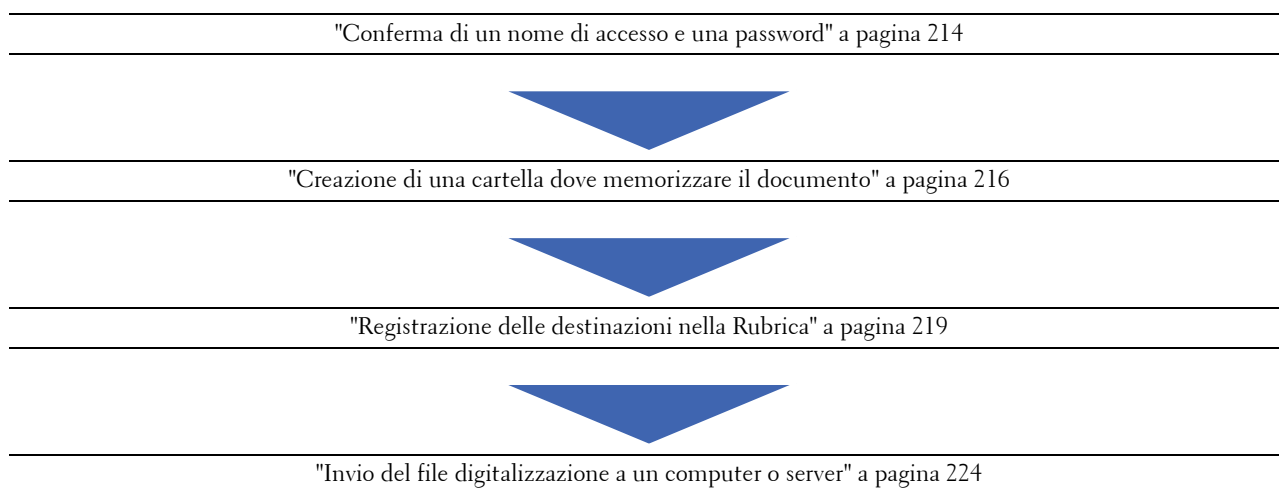

Conferma di un nome di accesso e una password

Quando si utilizza SMB

La funzione Scansione su cartella di rete richiede un account di accesso utente con una password valida e non vuota per l'autenticazione. Confermare il nome utente di accesso e la password.



Se non si utilizza una password per l'accesso utente, è necessario crearne una sull'account di accesso utente procedendo come segue.

Per Windows Vista® e Windows® 7

- 1 Fare clic su **Start** → **Pannello di controllo**.
- 2 Fare clic su **Account utente e protezione per la famiglia**.
- 3 Fare clic su **Account utente**.
- 4 Fare clic su **Crea una password per l'account** e aggiungere una password per l'account di accesso utente.

Per Windows® 8 e Windows Server® 2012

- 1 Fare clic con il tasto destro del mouse nell'angolo in basso a sinistra della schermata, quindi fare clic su **Pannello di controllo**.
- 2 Fare clic su **Modifica impostazioni PC**.
- 3 Fare clic su **Utenti**.
- 4 Fare clic su **Crea password** e aggiungere una password per l'account di accesso utente.

Per Windows® 8.1 e Windows Server® 2012 R2

- 1 Fare clic con il tasto destro del mouse nell'angolo in basso a sinistra della schermata, quindi fare clic su **Pannello di controllo**.
- 2 Fare clic su **Modifica impostazioni PC**.
- 3 Fare clic su **Account**.
- 4 Fare clic su **Opzioni di accesso**.
- 5 Fare clic su **Aggiungi in Password** e aggiungere una password per l'account di accesso utente.

Per Windows Server® 2008

- 1 Fare clic su **Start** → **Pannello di controllo**.
- 2 Fare doppio clic su **Account utente**.
- 3 Fare clic su **Crea una password per l'account** e aggiungere una password per l'account di accesso utente.

Per Windows Server® 2008 R2

- 1 Fare clic su **Start** → **Pannello di controllo**.
- 2 Selezionare **Account utente**.
- 3 Fare clic su **Account utente**.
- 4 Fare clic su **Crea una password per l'account** e aggiungere una password per l'account di accesso utente.

Per Mac OS X 10.6, OS X 10.7, OS X 10.8, OS X 10.9 e OS X 10.10

- 1 Selezionare **Preferenze di sistema** → **Utenti e Gruppi** (Account per Mac OS X 10.6).
- 2 Selezionare **Cambia password**.
- 3 Immettere una password per l'account di accesso utente in **Nuova password**.
- 4 Immettere nuovamente la password in **Verifica**.

Dopo aver confermato nome utente di accesso e password, andare in "Creazione di una cartella dove memorizzare il documento" a pagina 216.

Quando si utilizza FTP

La funzione Scansione su cartella di rete richiede un nome utente e una password. Per il proprio nome utente e password, contattare l'amministratore di sistema.

Creazione di una cartella dove memorizzare il documento

Quando si utilizza SMB

Condividere una cartella per memorizzare il documento digitalizzato utilizzando la seguente procedura.

Per Windows Vista®, Windows® 7, Windows® 8, Windows® 8.1, Windows Server® 2008, Windows Server® 2008 R2, Windows Server® 2012 e Windows Server® 2012 R2

- 1 Creare una cartella nella directory desiderata sul computer (esempio di nome della cartella, Condivisione).
- 2 Fare clic con il pulsante destro sulla cartella e selezionare **Proprietà**.

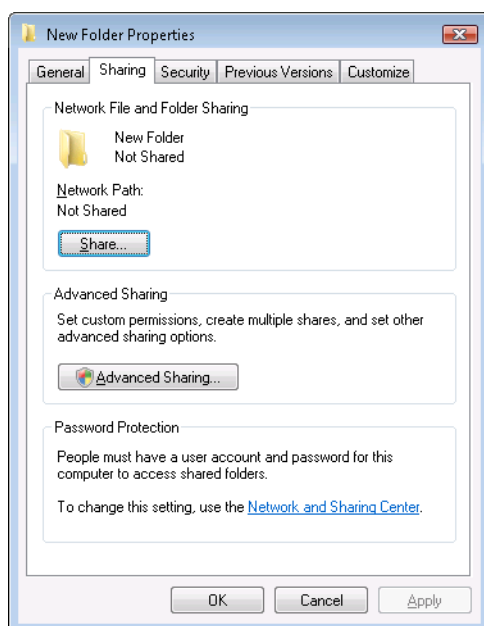

- 3 Fare clic sulla scheda **Condivisione** e fare clic su **Condivisione avanzata**.
- 4 Selezionare la casella di controllo **Condividi la cartella**.

5 Immettere un nome condiviso nella casella **Nome condivisione**.

 **NOTA:** Annotare il nome di condivisione, perché servirà nella procedura di impostazione successiva.

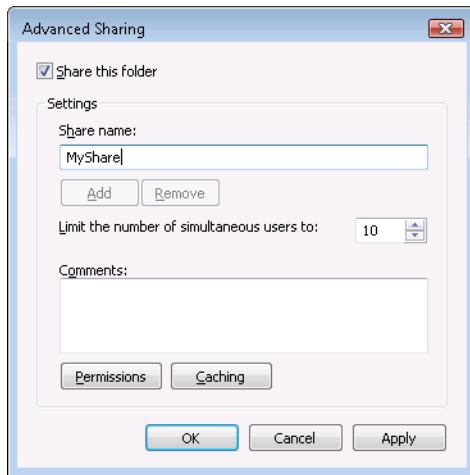

6 Fare clic su **Autorizzazioni** per fornire un'autorizzazione in scrittura per la cartella.

7 Fare clic su **Aggiungi**.

8 Cercare il nome di accesso utente facendo clic su **Avanzate** o immetterlo nella casella **Immettere i nomi degli oggetti da selezionare** e fare clic su **Controll. nomi** per confermare (esempio di nome di accesso utente Mio account).

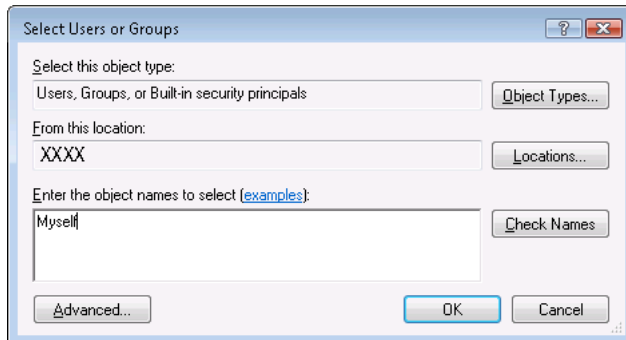

9 Al termine, fare clic su **OK**.

- 10 Fare clic sul nome di accesso utente appena immesso. Selezionare la casella di controllo **Controllo completo**. In tal modo si otterrà l'autorizzazione per inviare il documento nella cartella.

 **NOTA:** Non utilizzare **Everyone** come nome di accesso utente.

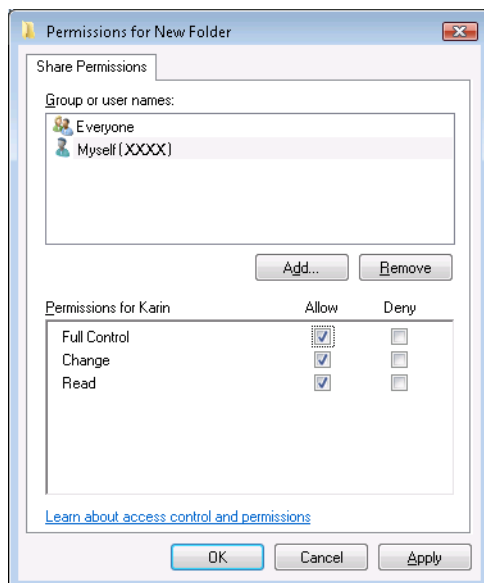

- 11 Fare clic su **OK**.

 **NOTA:** Per aggiungere sottocartelle, creare nuove cartelle nella cartella condivisa che è stata creata.
Esempio: Nome cartella, Condivisione, nome cartella di secondo livello: MyPic, nome cartella di terzo livello: John
La directory contiene ora Condivisione\MyPic\John.

Dopo aver creato una cartella, andare in "Registrazione delle destinazioni nella Rubrica" a pagina 219.

Per Mac OS X 10.6, OS X 10.7, OS X 10.8, OS X 10.9 e OS X 10.10

- 1 Creare una cartella nella directory desiderata sul computer (esempio di nome della cartella, Condivisione).
-  **NOTA:** Annotare il nome della cartella perché servirà nella procedura di impostazione successiva.
- 2 Selezionare la cartella creata, quindi scegliere **Ottieni informazioni** dal menu **File**.
- 3 Selezionare la casella di controllo **Cartella condivisa** quindi chiudere la finestra.
- 4 Aprire **Preferenze di Sistema** e fare clic su **Condivisione**.
- 5 Selezionare la casella di controllo **Condivisione documenti** e fare clic su **Opzioni**.
- 6 Selezionare la casella di controllo **Condividi documenti e cartelle mediante SMB (Windows) (Condividi documenti e cartelle mediante SMB per OS X 10.9 e OS X 10.10)** e il nome account.
- 7 Immettere la password dell'account e fare clic su **OK**.
- 8 Fare clic su **Fine**.

Quando si utilizza FTP

Per una destinazione per la memorizzazione dei documenti, contattare l'amministratore di sistema.

Registrazione delle destinazioni nella Rubrica

È possibile configurare le impostazioni della stampante per l'utilizzo della funzione Scansione su cartella di rete con Dell Printer Configuration Web Tool o Editor rubrica indirizzi.

Da Dell Printer Configuration Web Tool

- 1 Aprire un browser Web.
- 2 Immettere l'indirizzo IP della stampante nella barra degli indirizzi e fare clic su **Vai**.

Viene visualizzata la pagina Web della stampante.

 **NOTA:** Per informazioni su come verificare l'indirizzo IP della stampante, vedere "Verifica dell'indirizzo IP" a pagina 48.

- 3 Fare clic su **Rubrica indirizzi**.

Viene visualizzata la finestra di dialogo di accesso.

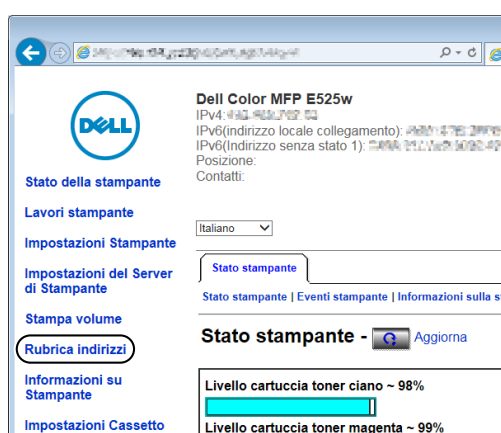

- 4 Immettere il nome utente e la password corretti.

 **NOTA:** Il nome utente predefinito è admin e il campo per la password predefinita è lasciato vuoto (NULL).

- 5 Fare clic sulla scheda **Indirizzo server**.

- 6 Selezionare un numero qualsiasi non utilizzato e fare clic su **Crea**.

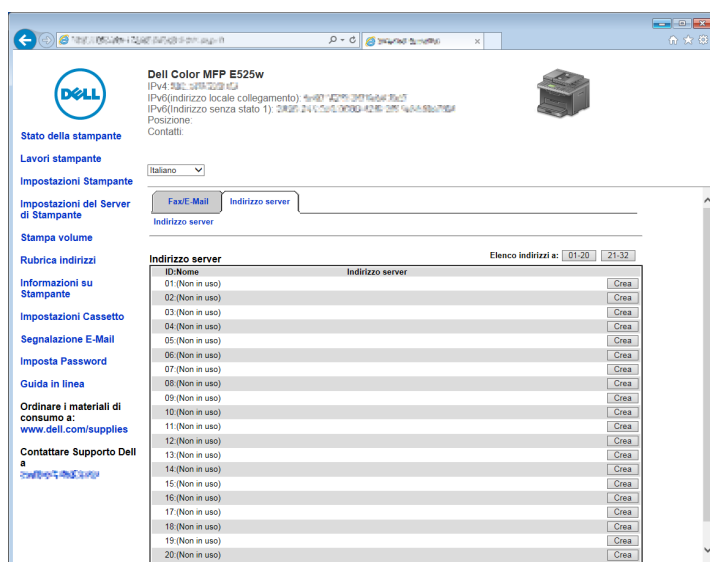

Viene visualizzata la pagina **Indirizzo server**.

Server Address

ID 01 (New Registration)

1 — Name
e.g. PeterShare_Sharefolder

2 — Server Type FTP SMB
FTP (ftp://Server Address/Server Path)
SMB (//Server Address/Share Name/Server Path)

3 — Server Address
e.g. myPC.XXX.XXX.XXX.XXX

4 — Share Name
e.g. SMB (Share_Sharefolder)

5 — Server Path
e.g. FTP (pub_pub/share), SMB (finance_finance/Peter_finance/Peter/Sales)

6 — Server Port Number FTP(21, 5000 - 65535), SMB(139, 5000 - 65535)

7 — Login Name
e.g. FTP (anonymous_Peter), SMB (Peter_Domain/Peter)

8 — Login Password

9 — Re-enter Password

Compilare i campi immettendo le seguenti informazioni:

1	Nome	Immettere il nome semplice che si desidera visualizzare nella rubrica indirizzi.
2	Tipo server	Selezionare SMB se il documento viene memorizzato in una cartella condivisa del computer. Selezionare FTP se si utilizza un server FTP.
3	Indirizzo Server	Immettere un nome server o l'indirizzo IP del computer o del server FTP condiviso. Sono supportati IPv4 e IPv6. Di seguito sono riportati alcuni esempi: <ul style="list-style-type: none"> • Per FTP: Nome server: myhost.example.com (myhost: nome host, example.com: nome dominio) Indirizzo IP (IPv4): 192.0.2.1 • Per SMB: Nome server: myhost Indirizzo IP (IPv4): 192.0.2.1
4	Nome condivisione	Solo per SMB. Sul sistema operativo Windows®, immettere il nome condiviso della cartella per memorizzare il documento digitalizzato sul computer di destinazione. Su Mac OS, immettere il nome della cartella per memorizzare il documento digitalizzato sul computer di destinazione.

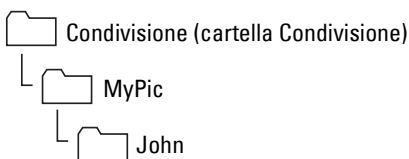
5	Percorso server	<p>Per SMB</p> <p>Per memorizzare il documento digitalizzato nella cartella condivisa direttamente e senza creare sottocartelle, lasciare lo spazio vuoto.</p> <p>Per memorizzare il documento digitalizzato nella cartella creata all'interno della cartella condivisa, immettere il percorso nel modo seguente.</p> <p>Esempio: Nome cartella condivisa, Condivisione, nome cartella di secondo livello: MyPic, nome cartella di terzo livello: John</p> <p>La directory contiene ora Condivisione\MyPic\John.</p> <div style="margin-left: 20px;">  <pre> graph TD A[Condivisione (cartella Condivisione)] --> B[MyPic] B --> C[John] </pre> </div> <p>In questo caso, immettere la seguente voce.</p> <p>Percorso server: \MyPic\John</p> <p>Per FTP</p> <p>Immettere il percorso del server per memorizzare il documento digitalizzato.</p>
6	Numero porta server	Immettere il numero di porta del server. In caso di dubbi, è possibile immettere il valore predefinito di 139 per SMB e di 21 per FTP.
7	Nome di accesso	Immettere il nome account utente che ha accesso alla cartella condivisa sul computer o sul server FTP.
8	Password login	<p>Immettere la password corrispondente al suddetto nome di accesso.</p> <p>NOTA: Non è consentito utilizzare una password vuota quando si inviano i documenti scansionati tramite il protocollo SMB. Accertarsi di disporre di una password valida per l'account di accesso utente. (Vedere "Conferma di un nome di accesso e una password" a pagina 214, per informazioni su come aggiungere una password all'account di accesso utente.)</p>
9	Conferma password	Reinserire la password.

Dopo aver configurato le impostazioni, andare in "Invio del file digitalizzazione a un computer o server" a pagina 224.

Da Editor rubrica indirizzi

- 1 Scegliere Start → Tutti i programmi → Stampanti Dell → Dell Printer Hub.
Dell Printer Hub si apre.
- 2 Selezionare il driver di stampa Dell Color MFP E525w in My Printers.
- 3 Fare clic sul collegamento Editor rubrica indirizzi nell'elenco a sinistra della pagina.
Viene visualizzata la finestra Seleziona dispositivo.
- 4 Selezionare la stampante dall'elenco.
- 5 Fare clic su OK.

6 Fare clic su **Strumento** → **Nuovo (Rubrica indirizzi dispositivo)** → **Server**.

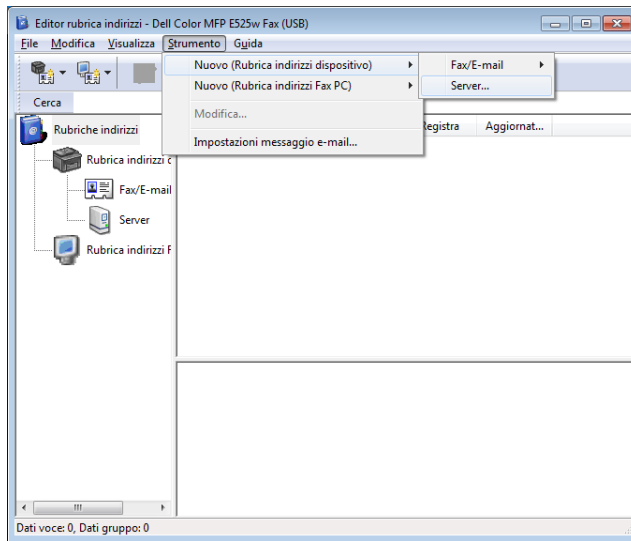

Viene visualizzata la finestra di dialogo **Indirizzo server**.

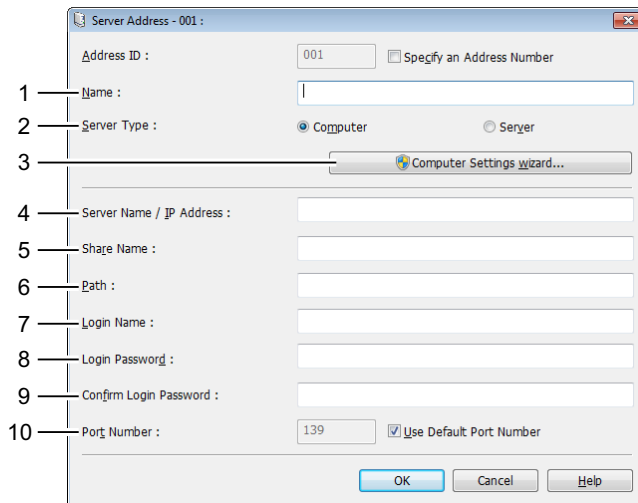

Compilare i campi immettendo le seguenti informazioni:

1	Nome	Immettere il nome semplice che si desidera visualizzare nella rubrica indirizzi.
2	Tipo server	Selezionare Computer se il documento viene memorizzato in una cartella condivisa del computer. Selezionare Server se si utilizza un server FTP.
3	Impostazioni guidate computer	Facendo clic su questo pulsante, viene aperta la schermata di procedura guidata che conduce attraverso i vari passi. Quando si completano i passi della procedura, le voci da 4 a 10 vengono inserite automaticamente. Per ulteriori dettagli, fare clic su Guida .

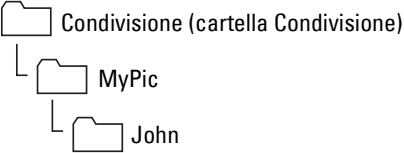
4	Nome server/ Indirizzo IP	<p>Immettere un nome server o l'indirizzo IP del computer o del server FTP condiviso. Sono supportati IPv4 e IPv6.</p> <p>Di seguito sono riportati alcuni esempi:</p> <ul style="list-style-type: none"> • Per computer: Nome server: myhost Indirizzo IP (IPv4): 192.0.2.1 • Per server: Nome server: myhost.example.com (myhost: nome host, example.com: nome dominio) Indirizzo IP (IPv4): 192.0.2.1
5	Nome condivisione	Immettere in nome della cartella condivisa sul computer di destinazione. Solo per SMB.
6	Percorso	<p>Per SMB</p> <p>Per memorizzare il documento digitalizzato nella cartella condivisa direttamente e senza creare sottocartelle, lasciare lo spazio vuoto.</p> <p>Per memorizzare il documento digitalizzato nella cartella creata all'interno della cartella condivisa, immettere il percorso nel modo seguente.</p> <p>Esempio: Nome cartella condivisa, Condivisione, nome cartella di secondo livello: MyPic, nome cartella di terzo livello: John</p> <p>La directory contiene ora Condivisione\MyPic\John.</p> <div style="margin-left: 20px;">  <pre> graph TD A[Condivisione (cartella Condivisione)] --> B[MyPic] B --> C[John] </pre> </div> <p>In questo caso, immettere la seguente voce.</p> <p style="margin-left: 40px;">Percorso: \MyPic\John</p> <p>Per FTP</p> <p>Immettere il percorso per memorizzare il documento digitalizzato.</p>
7	Nome di accesso	Immettere il nome account utente che ha accesso alla cartella condivisa sul computer o sul server FTP.
8	Password login	<p>Immettere la password corrispondente al suddetto nome di accesso.</p> <p>NOTA: Non è consentito utilizzare una password vuota quando si inviano i documenti scansionati tramite il protocollo SMB. Accertarsi di disporre di una password valida per l'account di accesso utente. (Vedere "Conferma di un nome di accesso e una password" a pagina 214, per informazioni su come aggiungere una password all'account di accesso utente.)</p>
9	Conferma password login	Reinserire la password.
10	Numero porta	Immettere il numero di porta del server. In caso di dubbi, è possibile immettere il valore predefinito di 139 per SMB e di 21 per FTP.





Dopo aver configurato le impostazioni, andare in "Invio del file digitalizzazione a un computer o server" a pagina 224.

Invio del file digitalizzazione a un computer o server

- 1 Caricare i documenti con il lato stampato rivolto verso l'alto nell'ADF con il bordo superiore alimentato per primo.
OPPURE



Posizionare un singolo documento rivolto verso il basso sulla lastra documenti e chiudere il coperchio dei documenti.

Per informazioni dettagliate sul caricamento dei documenti, vedere "Esecuzione di copie dall'alimentatore automatico di documenti (ADF)" a pagina 198 o "Esecuzione di copie dal vetro documenti" a pagina 196.

- 2 Premere il pulsante  (Scan).
- 3 Premere il pulsante  fino a quando non viene evidenziata la voce Scans. su cartella di rete e premere il pulsante  (Imposta).
- 4 Premere il pulsante  per selezionare la destinazione dove memorizzare il file scansionato.
 - È possibile inoltre trovare direttamente la destinazione tramite il numero ID presente nella Rubrica indirizzi. Immettere l'ID mediante la tastierina numerica, quindi premere il pulsante  (Imposta).
 - Per verificare le informazioni dettagliate della destinazione, premere il pulsante #.

 **NOTA:** È possibile specificare una sola destinazione alla volta.

- 5 Accertarsi che sia evidenziata la destinazione desiderata, quindi premere il pulsante  (Imposta).
- 6 Configurare le impostazioni di scansione, se necessario.

Sono disponibili impostazioni come il formato del file e la modalità del colore. Per configurare queste impostazioni, premere il pulsante  finché non viene evidenziato Preferenze, quindi premere il pulsante  (Imposta). Per informazioni dettagliate sulle opzioni di impostazione, vedere "Predefiniti Scansione" a pagina 127.
- 7 Accertarsi che sia evidenziata la funzione Avvia scansione, quindi premere il pulsante  (Start).

Scansione su memoria USB

La funzione Scansione su memoria USB consente di eseguire scansioni di documenti e di salvare i dati digitalizzati in una memoria USB. Con questa funzione è possibile eseguire la scansione di entrambi i lati del documento di identità su una sola pagina con il formato originale.

Procedure base di scansione

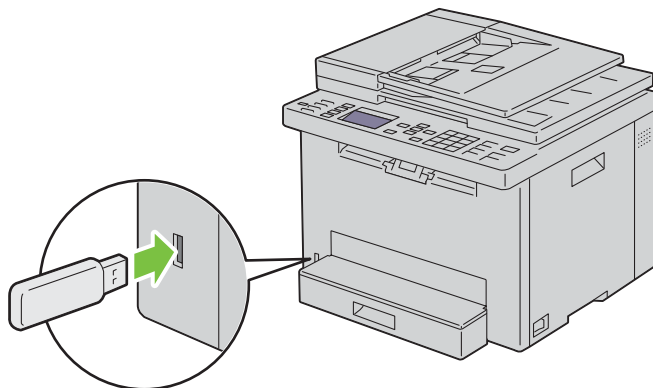

- 1 Inserire una memoria USB nella porta USB della stampante.



- 2 Caricare i documenti con il lato stampato rivolto verso l'alto nell'ADF con il bordo superiore alimentato per primo.
OPPURE

Posizionare un singolo documento rivolto verso il basso sulla lastra documenti e chiudere il coperchio dei documenti.

Per informazioni dettagliate sul caricamento dei documenti, vedere "Esecuzione di copie dall'alimentatore automatico di documenti (ADF)" a pagina 198 o "Esecuzione di copie dal vetro documenti" a pagina 196.

- 3 Accertarsi che la voce **Scansione** su sia evidenziata, quindi premere il pulsante ✓ (**Imposta**).
È possibile inoltre eseguire la scansione di documenti effettuando le seguenti operazioni.
 - a Premere il pulsante  (**Scan**).
 - b Assicurarsi che sia evidenziata la voce **Scansione su memoria USB**, quindi premere il pulsante ✓ (**Imposta**).
- 4 Premere il pulsante ▼ per selezionare la cartella in cui memorizzare il file digitalizzato, quindi premere il pulsante ✓ (**Imposta**).
Se non si specifica la cartella, saltare questo passaggio.
- 5 Configurare le impostazioni di scansione, se necessario.
Sono disponibili impostazioni come il formato del file e la modalità del colore. Per configurare queste impostazioni, premere il pulsante ▼ finché non viene evidenziato **Preferenze**, quindi premere il pulsante ✓ (**Imposta**). Per informazioni dettagliate sulle opzioni di impostazione, vedere "Predefiniti Scansione" a pagina 127.
- 6 Accertarsi che sia evidenziata la funzione **Avvia scansione**, quindi premere il pulsante  (**Start**).

Uso della scansione ID

- 1 Eseguire le operazioni da 1 a 5 indicate in "Procedure base di scansione" a pagina 224.
Accertarsi di posizionare il documento di identità sulla lastra documenti.
- 2 Premere il pulsante ▼ finché non viene evidenziato **Avvia scansione ID**, quindi premere il pulsante ✓ (**Imposta**).
Dopo la scansione del lato anteriore del documento di identità, viene visualizzato un messaggio con la richiesta di girarlo.
 - a Per eseguire la scansione del lato posteriore del documento di identità, girarlo e premere il pulsante ▼ finché non viene evidenziato **Continua**, quindi premere il pulsante ✓ (**Imposta**).
 - b Per terminare la scansione senza eseguire la scansione del lato posteriore del documento di identità, premere il pulsante ▼ finché non viene evidenziato **Salva ora**, quindi premere il pulsante ✓ (**Imposta**).

Invio di un'e-mail con l'immagine sottoposta a scansione

Per inviare un'e-mail associata all'immagine scansionata dalla stampante, procedere come segue:

- Configurare **Impostazioni server e-mail di Avviso e-mail** su **Dell Printer Configuration Web Tool**. Per ulteriori informazioni, vedere "Avviso e-mail" a pagina 110. Per informazioni sul server di posta elettronica in uso, contattare l'amministratore di sistema o il proprio provider di servizi Internet.
- Registrare gli indirizzi e-mail nella Rubrica utilizzando il **Dell Printer Configuration Web Tool**. Per ulteriori informazioni, vedere "Impostazione di una rubrica di indirizzi e-mail" a pagina 226.

Impostazione di una rubrica di indirizzi e-mail

- 1 Aprire un browser Web.
- 2 Immettere l'indirizzo IP della stampante nella barra degli indirizzi e fare clic su **Vai**.

Viene visualizzata la pagina Web della stampante.

 **NOTA:** Per informazioni su come verificare l'indirizzo IP della stampante, vedere "Verifica dell'indirizzo IP" a pagina 48.

- 3 Fare clic su **Rubrica indirizzi**.
Viene visualizzata la finestra di dialogo di accesso.

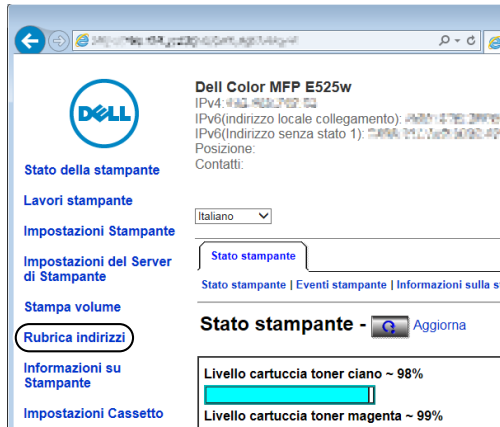

- 4 Immettere il nome utente e la password corretti.

 **NOTA:** Il nome utente predefinito è admin e il campo per la password predefinita è lasciato vuoto (NULL).

- 5 Fare clic su **Crea**.

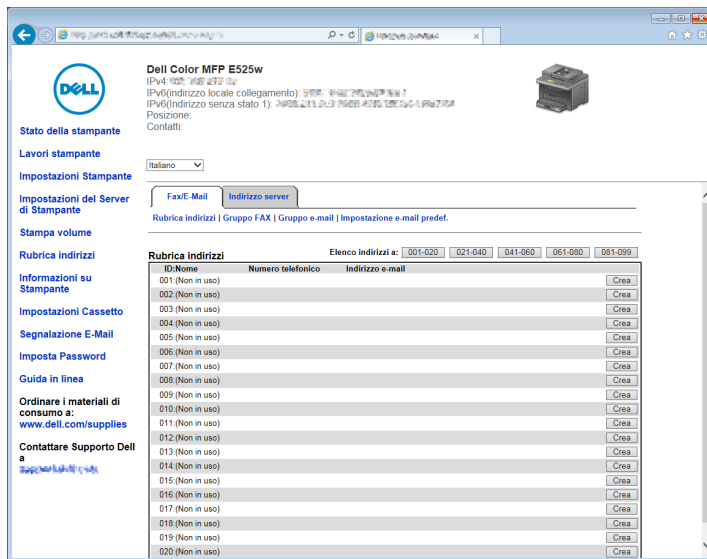

- 6 Inserire un nome e un indirizzo e-mail nei campi **Nome** e **Indirizzo e-mail**.

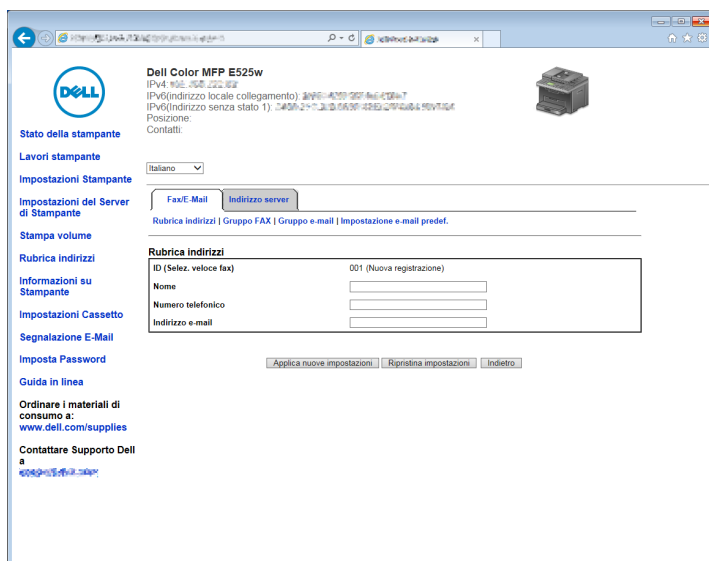



- 7 Fare clic su **Applica nuove impostazioni**.

Invio di un'e-mail con il file scansionato

- 1 Caricare i documenti con il lato stampato rivolto verso l'alto nell'ADF con il bordo superiore alimentato per primo.
OPPURE



Posizionare un singolo documento rivolto verso il basso sulla lastra documenti e chiudere il coperchio dei documenti.

Per informazioni dettagliate sul caricamento dei documenti, vedere "Esecuzione di copie dall'alimentatore automatico di documenti (ADF)" a pagina 198 o "Esecuzione di copie dal vetro documenti" a pagina 196.

- 2 Premere il pulsante  (Scan).
- 3 Premere il pulsante  fino a quando non viene evidenziata la voce **Scansione su e-mail**, quindi premere il pulsante  (**Imposta**).
- 4 Specificare un indirizzo e-mail utilizzando la tastierina numerica o la Rubrica indirizzi.

Una volta specificate le destinazioni, è possibile selezionare **A** o **CCN** come tipo di destinazione.







Per immettere l'indirizzo e-mail direttamente utilizzando la tastierina numerica:

- a Accertarsi che sia evidenziata la funzione **Immetti indirizzo**, quindi premere il pulsante  (**Imposta**).
- b Immettere l'indirizzo e-mail tramite la tastierina numerica, quindi premere il pulsante  (**Imposta**).







 **NOTA:** È possibile specificare una sola destinazione alla volta. Per specificare più destinazioni, utilizzare la Rubrica indirizzi.

 **NOTA:** Il tipo di destinazione viene automaticamente impostata su **A**.







Per selezionare gli indirizzi personali dalla Rubrica indirizzi:

- a Premere il pulsante  fino a evidenziare Rubrica indirizzi, quindi premere il pulsante  (Imposta).
OPPURE
Premere il pulsante  (Contacts).
- b Premere il pulsante  per spostare il cursore nella destinazione desiderata.
È possibile inoltre trovare direttamente la destinazione tramite il numero ID presente nella Rubrica indirizzi. Immettere il numero mediante la tastierina numerica, quindi premere il pulsante  (Imposta).
Per verificare le informazioni dettagliate della destinazione, premere il pulsante #.
- c Premere ripetutamente il pulsante  per visualizzare A o CCN come tipo di destinazione, quindi premere il pulsante  (Imposta).

Per selezionare gli indirizzi di gruppo dalla Rubrica indirizzi:



- a Premere il pulsante  finché non viene evidenziato Gruppo e-mail, quindi premere il pulsante  (Imposta).
OPPURE
Premere il pulsante  (Contacts).
- b Premere il pulsante  per spostare il cursore nella destinazione desiderata.
È possibile inoltre trovare direttamente la destinazione tramite il numero ID presente nella Rubrica indirizzi. Immettere il numero mediante la tastierina numerica, quindi premere il pulsante  (Imposta).
Per verificare le informazioni dettagliate della destinazione, premere il pulsante #.
- c Premere ripetutamente il pulsante  per visualizzare A o CCN come tipo di destinazione, quindi premere il pulsante  (Imposta).









Per cercare destinazioni dalla Rubrica indirizzi:

- a Premere il pulsante  finché non viene evidenziato Cerca nella Rubrica, quindi premere il pulsante  (Imposta).
- b Utilizzare la tastierina numerica per immettere il primo carattere dei nomi personali o di gruppo di cui desidera specificare le destinazioni, quindi premere  (Imposta).
Vengono visualizzate destinazioni con nomi che iniziano con il carattere specificato.
- c Premere il pulsante  per spostare il cursore nella destinazione desiderata.
Per verificare le informazioni dettagliate della destinazione, premere il pulsante #.
- d Premere ripetutamente il pulsante  per visualizzare A o CCN come tipo di destinazione, quindi premere il pulsante  (Imposta).



Per cercare destinazioni dal server LDAP:

 **NOTA:** La stampante deve essere configurata per accedere a un server LDAP. Vedere "Sistema di autenticazione" e "Server LDAP" a pagina 113.

- a Premere il pulsante  finché non viene evidenziato Cerca nella rubrica indirizzi di rete, quindi premere il pulsante  (Imposta).
- b Utilizzare la tastierina numerica per immettere il primo carattere dei nomi personali o di gruppo di cui desidera specificare le destinazioni, quindi premere  (Imposta).
Vengono visualizzate destinazioni con nomi che iniziano con il carattere specificato.

- c** Premere il pulsante  per spostare il cursore nella destinazione desiderata.
Per verificare le informazioni dettagliate della destinazione, premere il pulsante #.
- d** Premere ripetutamente il pulsante  per visualizzare A o CCN come tipo di destinazione, quindi premere il pulsante  (**Imposta**).
- 5** Premere il pulsante  fino a evidenziare **Preferenze**, quindi premere il pulsante  (**Imposta**).
- 6** Accertarsi che sia evidenziata la funzione **Impost. Da**, quindi premere il pulsante  (**Imposta**).
-  **NOTA:** Se questa impostazione non viene visualizzata, accertarsi che sia impostata l'opzione **Abilita** per la funzione **Mod. campo Da**. Per informazioni dettagliate, vedere "Mod. campo Da" a pagina 166.
- 7** Specificare un indirizzo mittente dell'e-mail utilizzando la tastierina numerica o la Rubrica indirizzi.
L'indirizzo specificato viene notificato al destinatario quando si invia l'e-mail. Se non si specifica alcun indirizzo e-mail, viene invece notificato l'indirizzo presente in **Indirizzo risposte** come mittente. Per informazioni dettagliate, vedere "Avviso e-mail" a pagina 110.
-  **NOTA:** Assicurarsi di specificare un indirizzo e-mail in **Impost. Da** o in **Indirizzo risposte**. Diversamente la stampante non riesce a iniziare l'invio dell'e-mail.
- 8** Configurare le impostazioni di scansione, se necessario.
Sono disponibili impostazioni come il formato del file e la modalità del colore. Per informazioni dettagliate sulle opzioni di impostazione, vedere "Predefiniti Scansione" a pagina 127.
- 9** Accertarsi che sia evidenziata la funzione **Avvia scansione**, quindi premere il pulsante  (**Start**).

Trasmissione fax

-  **NOTA:** Se l'impostazione Funzione abilitata per FAX è impostata su Sì (Password), è necessario immettere una password di quattro cifre per utilizzare la funzione fax. Se l'impostazione Funzione abilitata per FAX è impostata su No, la funzione fax è disabilitata. Per informazioni dettagliate, vedere "Funzione abilitata" a pagina 165.
-  **NOTA:** Per entrare nel menu Menu Ammin. quando Imp. blocco pannello è impostato su Abilita è necessaria una password. In tal caso, immettere la password specificata e premere il pulsante ✓ (Imposta).
-  **NOTA:** Accertarsi che la linea telefonica sia correttamente connessa. Per informazioni dettagliate, vedere "Collegamento della linea telefonica" a pagina 37.

Configurazione delle impostazioni fax iniziali

-  **NOTA:** Le seguenti impostazioni possono essere configurate utilizzando anche **Strumenti avanzati** in **Navigatore configurazione semplice**.

Impostazione del paese

Per utilizzare il servizio fax della stampante, è necessario impostare il paese in cui si utilizza la stampante.



- 1 Premere il pulsante  (Menu).
- 2 Premere il pulsante ✓ fino a evidenziare Sistema, quindi premere il pulsante ✓ (Imposta).
- 3 Premere il pulsante ✓ fino a evidenziare Menu Ammin., quindi premere il pulsante ✓ (Imposta).
- 4 Premere il pulsante ✓ fino a evidenziare Impostazioni fax, quindi premere il pulsante ✓ (Imposta).
- 5 Premere il pulsante ✓ fino a evidenziare Paese, quindi premere il pulsante ✓ (Imposta).
- 6 Premere il pulsante ✓ per selezionare il paese in cui la stampante viene utilizzata, quindi premere il pulsante ✓ (Imposta).
- 7 Accertarsi che sia visualizzata la voce Continuare?, premere il pulsante ✓ per selezionare Sì, quindi premere il pulsante ✓ (Imposta).

La stampante si riavvia automaticamente e le modifiche vengono applicate.

-  **NOTA:** In ogni caso, una volta configurate, le impostazioni relative al paese registrate sul dispositivo vengono inizializzate.

Impostazione dell'ID della stampante

Nella maggior parte dei paesi per legge viene richiesto di indicare il numero di fax su tutti i fax inviati. L'ID della stampante, contenente il numero di telefono e il nome del proprietario o il nome dell'azienda, viene stampato su ogni pagina inviata dalla stampante.

- 1 Premere il pulsante  (Menu).
- 2 Premere il pulsante ✓ fino a evidenziare Sistema, quindi premere il pulsante ✓ (Imposta).
- 3 Premere il pulsante ✓ fino a evidenziare Menu Ammin., quindi premere il pulsante ✓ (Imposta).
- 4 Premere il pulsante ✓ fino a evidenziare Impostazioni fax, quindi premere il pulsante ✓ (Imposta).
- 5 Premere il pulsante ✓ fino a evidenziare Numero fax, quindi premere il pulsante ✓ (Imposta).
- 6 Immettere il numero di fax utilizzando la tastierina numerica.
 -  **NOTA:** Se si sbaglia ad inserire un numero, premere il pulsante  (Backspace) per cancellare l'ultima cifra.
- 7 Premere il pulsante ✓ (Imposta) quando il numero sul display è corretto.
- 8 Premere il pulsante ^ fino a evidenziare Nome intestazione fax, quindi premere il pulsante ✓ (Imposta).

- 9 Immettere il proprio nome o il nome della propria azienda tramite la tastierina numerica.
È possibile inserire i caratteri alfanumerici utilizzando la tastierina numerica, compresi simboli speciali premendo i pulsanti 1, *, #.
Per ulteriori informazioni sull'uso della tastierina numerica per inserire caratteri alfanumerici, vedere "Utilizzo della la tastierina numerica per inserire i caratteri" a pagina 77.
- 10 Premere il pulsante ✓ (Imposta) quando il nome sul display è corretto.
- 11 Per ritornare alla precedente schermata, premere il pulsante ↶ (Indietro).

Impostazione di ora e data

 **NOTA:** Se viene a mancare la corrente alla stampante, potrebbe essere necessario reimpostare l'ora e la data.

- 1 Premere il pulsante  (Menu).
- 2 Premere il pulsante ✓ fino a evidenziare Sistema, quindi premere il pulsante ✓ (Imposta).
- 3 Premere il pulsante ✓ fino a evidenziare Menu Ammin., quindi premere il pulsante ✓ (Imposta).
- 4 Premere il pulsante ✓ fino a evidenziare Impost. sistema, quindi premere il pulsante ✓ (Imposta).
- 5 Premere il pulsante ✓ fino a evidenziare Data e ora, quindi premere il pulsante ✓ (Imposta).
- 6 Accertarsi che venga visualizzata la voce Imposta data, quindi premere il pulsante ✓ (Imposta).
- 7 Immettere la data corretta utilizzando la tastierina numerica oppure premere il pulsante ✓ per selezionarla.

 **NOTA:** Se si sbaglia ad inserire un numero, premere il pulsante < per reinserire la cifra.

- 8 Premere il pulsante ✓ (Imposta) quando la data sul display è corretta.
- 9 Premere il pulsante ✓ fino a evidenziare Imposta ora, quindi premere il pulsante ✓ (Imposta).
- 10 Immettere l'ora corretta utilizzando la tastierina numerica oppure premere il pulsante ✓ per selezionarla.
- 11 Premere il pulsante ✓ (Imposta) quando l'ora sul display è corretta.
- 12 Per ritornare alla precedente schermata, premere il pulsante ↶ (Indietro).











Modifica della modalità orologio

È possibile impostare l'ora corrente utilizzando il formato 12 o 24 ore.











- 1 Premere il pulsante  (Menu).
- 2 Premere il pulsante ✓ fino a evidenziare Sistema, quindi premere il pulsante ✓ (Imposta).
- 3 Premere il pulsante ✓ fino a evidenziare Menu Ammin., quindi premere il pulsante ✓ (Imposta).
- 4 Premere il pulsante ✓ fino a evidenziare Impost. sistema, quindi premere il pulsante ✓ (Imposta).
- 5 Premere il pulsante ✓ fino a evidenziare Data e ora, quindi premere il pulsante ✓ (Imposta).
- 6 Premere il pulsante ✓ fino a evidenziare Formato data, quindi premere il pulsante ✓ (Imposta).
- 7 Premere il pulsante ✓ fino a evidenziare il formato desiderato, quindi premere il pulsante ✓ (Imposta).
- 8 Per ritornare alla precedente schermata, premere il pulsante ↶ (Indietro).

Impostazione dei suoni

Volume altoparlante













- 1 Premere il pulsante  (Menu).
- 2 Premere il pulsante  fino a evidenziare Sistema, quindi premere il pulsante  (Imposta).
- 3 Premere il pulsante  fino a evidenziare Menu Ammin., quindi premere il pulsante  (Imposta).
- 4 Premere il pulsante  fino a evidenziare Impostazioni fax, quindi premere il pulsante  (Imposta).
- 5 Premere il pulsante  fino a evidenziare Monitor linea, quindi premere il pulsante  (Imposta).
- 6 Premere il pulsante  fino a evidenziare il volume desiderato, quindi premere il pulsante  (Imposta).
- 7 Riavviare la stampante tramite l'interruttore di alimentazione.

Volume suoneria

- 1 Premere il pulsante  (Menu).
- 2 Premere il pulsante  fino a evidenziare Sistema, quindi premere il pulsante  (Imposta).
- 3 Premere il pulsante  fino a evidenziare Menu Ammin., quindi premere il pulsante  (Imposta).
- 4 Premere il pulsante  fino a evidenziare Impostazioni fax, quindi premere il pulsante  (Imposta).
- 5 Premere il pulsante  fino a evidenziare Volume tono squillo, quindi premere il pulsante  (Imposta).
- 6 Premere il pulsante  fino a evidenziare il volume desiderato, quindi premere il pulsante  (Imposta).
- 7 Riavviare la stampante tramite l'interruttore di alimentazione.

Configurazione delle impostazioni fax

Modifica delle opzioni di impostazione fax

- 1 Premere il pulsante  (Menu).
- 2 Premere il pulsante  fino a evidenziare Sistema, quindi premere il pulsante  (Imposta).
- 3 Premere il pulsante  fino a evidenziare Menu Ammin., quindi premere il pulsante  (Imposta).
- 4 Premere il pulsante  fino a evidenziare Impostazioni fax, quindi premere il pulsante  (Imposta).
- 5 Premere il pulsante  fino a evidenziare la voce di menu desiderata, quindi premere il pulsante  (Imposta).
- 6 Premere il pulsante  o  finché non appare l'impostazione desiderata oppure inserire il valore con la tastierina numerica.
- 7 Premere il pulsante  (Imposta) per salvare la selezione.
- 8 Se necessario, ripetere i passaggi da 5 a 7.
- 9 Per ritornare alla precedente schermata, premere il pulsante  (Indietro).

Opzioni di impostazione fax disponibili





















Per configurare il sistema fax è possibile utilizzare le seguenti opzioni di impostazione:

Opzione	Descrizione
Modo ricezione	Telefono La ricezione automatica dei fax è disattivata. È possibile ricevere un fax sollevando il ricevitore del telefono esterno e premendo il codice di ricezione remota.
	Fax Riceve automaticamente i fax.
	Telefono/Fax Quando la stampante riceve un fax in entrata, il telefono esterno squilla per il tempo specificato in Ric. TEL/FAX autom. , quindi la stampante riceve automaticamente il fax. Se la chiamata in arrivo non è un fax, la stampante emette un segnale acustico dall'altoparlante interno per indicare che si tratta di una chiamata telefonica.
	Segret./fax La stampante può condividere una linea telefonica con una segreteria telefonica. In questa modalità, la stampante monitora il segnale fax e risponde se rileva segnali fax. Se la comunicazione telefonica utilizza la trasmissione seriale nel paese (Germania, Svezia, Danimarca, Austria, Belgio, Italia, Francia e Svizzera), questa modalità non è supportata.
DRPD Prima di utilizzare la funzionalità di riconoscimento dello squillo (DRPD), la società telefonica deve aver installato sulla linea telefonica tale servizio di riconoscimento. Una volta che la società telefonica ha fornito un numero distinto per i fax con uno squillo caratteristico, configurare il fax per il monitoraggio di tale squillo.	
Ricez. autom. fax	Imposta l'intervallo di tempo in cui la stampante entra in modalità di ricezione fax dopo avere ricevuto una chiamata.
Ric. TEL/FAX autom.	Imposta l'intervallo dopo il quale la stampante entra in modalità di ricezione fax dopo che il telefono esterno riceve una chiamata in arrivo.
Ric. autom. segr./fax	Imposta l'intervallo dopo il quale la stampante entra in modalità di ricezione fax dopo che la segreteria telefonica esterna riceve una chiamata in arrivo.
Monitor linea	Imposta il volume del monitor linea, che monitora una trasmissione tramite l'altoparlante interno finché non viene stabilita una connessione.
Volume tono squillo	Imposta il volume della suoneria che indica che la chiamata in arrivo è una chiamata telefonica tramite l'altoparlante interno quando Modo ricezione è impostato su Tel/fax .
Tipo linea	Imposta il tipo di linea.
Toni/Impulsi	Imposta il tipo di composizione.
Ritardo rinvio	Specifica l'intervallo tra i tentativi di trasmissione.
Tentativi riselezione	Specifica il numero di tentativi di riselezione da effettuare quando il numero di fax di destinazione è occupato. Se si immette 0, la stampante non effettuerà alcun tentativo di ricomposizione del numero occupato.
Ritardo riselezione	Specifica l'intervallo tra i tentativi di riselezione.
Configurazione fax indesiderati	Imposta se respingere i fax inviati da numeri indesiderati, accettando fax solo dai numeri registrati nella rubrica indirizzi.
Ricezione remota	Imposta se ricevere i fax premendo un codice di ricezione remota sul telefono esterno.
Segnale ricez. remota	Specifica il codice di ricezione remota a due cifre per l'avvio della Ricezione remota .
Intestazione fax	Imposta se stampare le informazioni sul mittente nelle intestazioni dei fax.
Nome intestazione fax	Imposta il nome del mittente che deve essere stampato sull'intestazione dei fax. È possibile inserire fino a 30 caratteri alfanumerici.

Opzione	Descrizione	
Numero fax	Imposta il numero di fax della stampante che verrà stampato nelle intestazioni dei fax.	
Pagina copertina fax	Imposta se allegare una copertina ai fax.	
Percorso DRPD	Configura l'impostazione DRPD da Modello 1 a Modello 7 . DRPD è un servizio fornito da alcune società telefoniche.	
Impostazioni di inoltra	No	Non inoltra i fax ricevuti.
	Inoltra solo	Inoltra i fax ricevuti al numero di fax specificato in Numero fax inoltrato in basso senza stamparlo.
	Stampa e inoltra	Stampa e inoltra i fax in ingresso al numero di fax specificato in Numero fax inoltrato in basso.
	Solo e-mail	Inoltra i fax in ingresso all'indirizzo e-mail specificato in Indirizzo e-mail di inoltra di "Impostazioni fax" a pagina 96 senza eseguire la stampa. I fax vengono convertiti in un file PDF e inviati a destinazione come allegato e-mail.
	E-mail e stampa	Stampa e inoltra i fax in ingresso all'indirizzo e-mail specificato in Indirizzo e-mail di inoltra di "Impostazioni fax" a pagina 96. I fax vengono convertiti in un file PDF e inviati a destinazione come allegato e-mail.
	Inoltra a server	Inoltra i fax in ingresso al server specificato presente in Tipo server fino a Percorso sottodirectory (opz.) di "Impostazioni fax" a pagina 96 senza eseguire la stampa. I fax vengono convertiti in un file PDF e memorizzati nella destinazione.
	Inoltra al server e stampa	Stampa e inoltra i fax in ingresso al server specificato presente in Tipo server fino a Percorso sottodirectory (opz.) di "Impostazioni fax" a pagina 96. I fax vengono convertiti in un file PDF e memorizzati nella destinazione.
N. inoltra fax	Specifica il numero fax della destinazione a cui vengono inoltrati i fax in arrivo.	
Composizione prefisso	Specifica se impostare un numero di composizione prefisso.	
N. sel. prefisso	Imposta un numero di composizione prefisso composto da un massimo di cinque cifre. Il numero ha priorità su qualsiasi numero di composizione automatica. È utile per l'accesso a Private Automatic Branch Exchange (PABX).	
Ignora formato	Imposta se scartare testo o immagini nella parte inferiore di una pagina fax quando l'intera pagina non può essere contenuta nella carta in uscita. La selezione di Riduzione automatica riduce automaticamente la pagina fax per adattarla alla carta in uscita e non elimina testo o immagini nella parte inferiore della pagina.	
ECM	Imposta se attivare ECM. Per utilizzare ECM, anche le macchine remote devono supportare l'ECM.	
Velocità modem	Specifica la velocità del modem fax quando si verifica un errore di trasmissione o di ricezione del fax.	
Attività fax	Imposta se stampare automaticamente un report attività fax dopo ogni 50 comunicazioni fax in entrata e in uscita.	
Trasm. fax	Imposta se stampare un report sulla trasmissione dopo ogni trasmissione fax o solo quando si verifica un errore.	
Trasmissione fax	Imposta se stampare un report sulla trasmissione dopo ogni trasmissione fax a più destinazioni o solo quando si verifica un errore.	
Monitor protocollo	Imposta se stampare un report sul monitor protocollo dopo ogni trasmissione fax o solo quando si verifica un errore.	
Paese	Imposta il paese in cui viene utilizzata la stampante.	

Composizione prefisso

 **NOTA:** Selez. prefisso supporta solo l'ambiente in cui si invia un fax al numero di linea esterna. Per utilizzare Selez. prefisso, è necessario effettuare quanto segue dal pannello operatore.

- 1 Premere il pulsante  (Menu).
- 2 Premere il pulsante  fino a evidenziare Sistema, quindi premere il pulsante  (Imposta).
- 3 Premere il pulsante  fino a evidenziare Menu Ammin., quindi premere il pulsante  (Imposta).
- 4 Premere il pulsante  fino a evidenziare Impostazioni fax, quindi premere il pulsante  (Imposta).
- 5 Premere il pulsante  fino a evidenziare Tipo linea, quindi premere il pulsante  (Imposta).
- 6 Premere il pulsante  fino a evidenziare PBX, quindi premere il pulsante  (Imposta).
- 7 Premere il pulsante  (Indietro) per tornare al menu precedente.
- 8 Premere il pulsante  fino a evidenziare Selez. prefisso, quindi premere il pulsante  (Imposta).
- 9 Premere il pulsante  fino a evidenziare Sì, quindi premere il pulsante  (Imposta).
- 10 Premere il pulsante  (Indietro) per tornare al menu precedente.
- 11 Premere il pulsante  fino a evidenziare N. sel. prefisso, quindi premere il pulsante  (Imposta).
- 12 Immettere un numero di prefisso di massimo 5 cifre comprese tra 0 e 9, * e #.
- 13 Premere il pulsante  (Imposta) quando il numero di composizione prefisso sul display è corretto.
- 14 Riavviare la stampante tramite l'interruttore di alimentazione.

Invio di un fax



Dalla stampante è possibile inviare fax.

Invio automatico di un fax



- 1 Caricare i documenti con il lato stampato rivolto verso l'alto nell'ADF con il bordo superiore alimentato per primo.
OPPURE

Posizionare un singolo documento rivolto verso il basso sulla lastra documenti e chiudere il coperchio dei documenti.



Per informazioni dettagliate sul caricamento dei documenti, vedere "Esecuzione di copie dall'alimentatore automatico di documenti (ADF)" a pagina 198 o "Esecuzione di copie dal vetro documenti" a pagina 196.

- 2 Premere il pulsante  (Fax).
- 3 Immettere l'indirizzo fax della macchina fax remota tramite la tastierina numerica, quindi premere il pulsante  (Imposta).



È possibile utilizzare inoltre i numeri di selezione veloce o di gruppo per specificare il numero fax. Per ulteriori informazioni, vedere "Composizione automatica" a pagina 244.

 **NOTA:** Per richiamare l'ultimo numero di fax composto dalla stampante, premere il pulsante  (Redial / Pause), quindi il pulsante  (Imposta).

- 4 Configurare le impostazioni di fax, se necessario.

Sono disponibili, ad esempio, le impostazioni di risoluzione e contrasto. Per configurare queste impostazioni, premere il pulsante  finché non viene evidenziato Preferenze, quindi premere il pulsante  (Imposta). Per informazioni dettagliate sulle opzioni di impostazione, vedere "Impostazione delle opzioni di fax" a pagina 236.

- 5 Accertarsi che sia evidenziata la funzione *Avvia fax*, quindi premere il pulsante  (Start).

Quando si utilizza la lastra documenti, il display suggerisce di posizionare un'altra pagina. Premere il pulsante  per selezionare *Sì* per aggiungere altri documenti oppure per selezionare *No* per inviare il fax immediatamente, quindi premere il pulsante  (Imposta).





 **NOTA:** Premere il pulsante  (Cancel) per annullare un processo di invio fax.

Invio manuale di un fax



- 1 Caricare i documenti con il lato stampato rivolto verso l'alto nell'ADF con il bordo superiore alimentato per primo.
OPPURE

Posizionare un singolo documento rivolto verso il basso sulla lastra documenti e chiudere il coperchio dei documenti.

Per informazioni dettagliate sul caricamento dei documenti, vedere "Esecuzione di copie dall'alimentatore automatico di documenti (ADF)" a pagina 198 o "Esecuzione di copie dal vetro documenti" a pagina 196.



- 2 Premere il pulsante  (Fax).
- 3 Premere il pulsante  fino a evidenziare *Agganciato*, quindi premere il pulsante  (Imposta).
- 4 Premere il pulsante  fino a evidenziare *Preferenze*, quindi premere il pulsante  (Imposta).
- 5 Configurare le impostazioni di fax, se necessario.

Sono disponibili, ad esempio, le impostazioni di risoluzione e contrasto. Per informazioni dettagliate sulle opzioni di impostazione, vedere "Impostazione delle opzioni di fax" a pagina 236.

- 6 Premere il pulsante  fino a evidenziare *Sì*, quindi premere il pulsante  (Imposta).
- 7 Inserire il numero del fax remoto utilizzando la tastierina numerica.

È possibile utilizzare inoltre i numeri di selezione veloce per specificare il numero fax. Per ulteriori informazioni, vedere "Invio di un fax con composizione rapida" a pagina 245.

- 8 Premere il pulsante  (Start).

Se il documento viene caricato sulla lastra documenti, premere il pulsante  finché non viene evidenziato *Invio manuale*, quindi premere il pulsante  (Imposta).

 **NOTA:** Premere il pulsante  (Cancel) per annullare un processo di invio fax.







Impostazione delle opzioni di fax

Impostare le seguenti opzioni per il lavoro di fax corrente prima di premere il pulsante  (Start) per inviare fax.

 **NOTA:** Al termine dell'invio fax, viene ripristinato automaticamente lo stato predefinito delle opzioni di fax.

Risoluzione

Consente di specificare il livello di risoluzione da utilizzare per la trasmissione fax:

- 1 Premere il pulsante  (Fax).
- 2 Specificare un numero di fax.
Per informazioni dettagliate, vedere "Invio automatico di un fax" a pagina 235 e "Composizione automatica" a pagina 244.
- 3 Premere il pulsante  fino a evidenziare *Preferenze*, quindi premere il pulsante  (**Imposta**).
- 4 Premere il pulsante  fino a evidenziare *Risoluzione*, quindi premere il pulsante  (**Imposta**).
- 5 Premere il pulsante  fino a evidenziare la voce di menu desiderata, quindi premere il pulsante  (**Imposta**).







 **NOTA:** I valori contrassegnati da un asterisco (*) sono le impostazioni di menu predefinite.

Standard*	Adatta per i documenti con caratteri di dimensioni normali.
Fine	Adatta per i documenti che contengono caratteri di piccole dimensioni o linee sottili oppure per i documenti stampati tramite una stampante ad aghi.
Superfine	Adatta per i documenti che contengono numerosi dettagli. La modalità Superfine è abilitata solo se anche la macchina remota supporta la risoluzione Superfine.
Ultrafine	Adatta per i documenti che contengono immagini fotografiche.

 **NOTA:** I fax digitalizzati in modalità *Superfine* vengono trasmessi alla risoluzione più elevata supportata dal dispositivo di ricezione.

Tipo originale

Per selezionare il tipo di originale predefinito per il lavoro fax attuale:









- 1 Premere il pulsante  (Fax).
- 2 Specificare un numero di fax.
Per informazioni dettagliate, vedere "Invio automatico di un fax" a pagina 235 e "Composizione automatica" a pagina 244.
- 3 Premere il pulsante  fino a evidenziare *Preferenze*, quindi premere il pulsante  (**Imposta**).
- 4 Premere il pulsante  fino a evidenziare *Tipo originale*, quindi premere il pulsante  (**Imposta**).
- 5 Premere il pulsante  per selezionare l'impostazione desiderata, quindi premere il pulsante  (**Imposta**).

 **NOTA:** I valori contrassegnati da un asterisco (*) sono le impostazioni di menu predefinite.

Testo*	Indicata per documenti con testo.
Foto	Indicata per documenti con foto.

Più chiaro/Più scuro

Consente di regolare il contrasto in modo da rendere il fax più chiaro o più scuro rispetto all'originale:

- 1 Premere il pulsante  (Fax).
- 2 Specificare un numero di fax.
Per informazioni dettagliate, vedere "Invio automatico di un fax" a pagina 235 e "Composizione automatica" a pagina 244.
- 3 Premere il pulsante  fino a evidenziare Preferenze, quindi premere il pulsante  (Imposta).
- 4 Premere il pulsante  fino a evidenziare Più chiaro/Più scuro, quindi premere il pulsante  (Imposta).
- 5 Premere il pulsante  o  per selezionare l'impostazione desiderata, quindi premere il pulsante  (Imposta).

 **NOTA:** I valori contrassegnati da un asterisco (*) sono le impostazioni di menu predefinite.

Più chiaro2	Rende il fax più chiaro dell'originale. Funziona bene con la stampa scura.
Più chiaro1	
Normale*	Funziona bene con i documenti scritti o stampati standard.
Più scuro1	Rende il fax più scuro dell'originale. Funziona bene con la stampa chiara oppure con le sottolineature a matita.
Più scuro2	

Conferma delle trasmissioni

Quando l'ultima pagina del documento è stata inviata, la stampante emette un segnale acustico e torna in modalità standby.

Se si verifica un errore durante l'invio del fax, sul display appare il messaggio di errore.

Se si riceve un messaggio di errore, premere il pulsante  (Imposta) per eliminare il messaggio e riprovare a mandare il documento.

È possibile impostare la stampante per stampare automaticamente un rapporto di conferma dopo ogni trasmissione fax. Per ulteriori informazioni, vedere "Stampa di un rapporto" a pagina 251.

Ricomposizione automatica

Se il numero è occupato o non c'è risposta quando si invia un fax, la stampante ricompone automaticamente il numero a intervalli di 1 minuto in base al numero di tentativi impostato nelle impostazioni di ricomposizione.

Per cambiare l'intervallo di tempo tra le ricomposizioni e il numero di tentativi di ricomposizione, vedere "Opzioni di impostazione fax disponibili" a pagina 233.

 **NOTA:** La stampante non ricompone automaticamente un numero che era occupato se il numero è stato inserito manualmente.



Invio di un fax differito

È possibile salvare i documenti digitalizzati per la trasmissione a un'ora specificata per beneficiare di tariffe inferiori per lunghe distanze.









- 1 Caricare i documenti con il lato stampato rivolto verso l'alto nell'ADF con il bordo superiore alimentato per primo.
OPPURE

Posizionare un singolo documento rivolto verso il basso sulla lastra documenti e chiudere il coperchio dei documenti.

Per informazioni dettagliate sul caricamento dei documenti, vedere "Esecuzione di copie dall'alimentatore automatico di documenti (ADF)" a pagina 198 o "Esecuzione di copie dal vetro documenti" a pagina 196.

- 2 Premere il pulsante  (Fax).
- 3 Immettere l'indirizzo fax della macchina fax remota tramite la tastierina numerica, quindi premere il pulsante  (Imposta).

È possibile utilizzare inoltre i numeri di selezione veloce o di gruppo per specificare il numero fax. Per ulteriori informazioni, vedere "Composizione automatica" a pagina 244.

- 4 Premere il pulsante  fino a evidenziare Preferenze, quindi premere il pulsante  (Imposta).
- 5 Premere il pulsante  fino a evidenziare Invio ritardato, quindi premere il pulsante  (Imposta).
- 6 Premere il pulsante  fino a evidenziare Sì, quindi premere il pulsante  (Imposta).
- 7 Utilizzare la tastierina numerica oppure premere il pulsante  o  per specificare il tempo di inizio, quindi premere il pulsante  (Imposta).
- 8 Configurare le impostazioni di fax, se necessario.

Sono disponibili, ad esempio, le impostazioni di risoluzione e contrasto. Per informazioni dettagliate sulle opzioni di impostazione, vedere "Impostazione delle opzioni di fax" a pagina 236.

- 9 Accertarsi che sia evidenziata la funzione Avvia fax, quindi premere il pulsante  (Start).

Dopo avere attivato questa impostazione, la stampante memorizza tutti i documenti da mandare per fax e li invia all'ora specificata. Dopo aver inviato il fax, i dati in memoria vengono cancellati.

Invio di un fax dal computer (fax diretto)

È possibile inviare un fax direttamente dal computer utilizzando il driver fax.

 **NOTA:** Con Fax diretto è possibile inviare solo fax in bianco e nero.

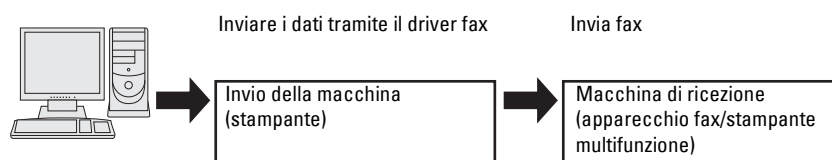

Per Windows®

 **NOTA:** I nomi delle finestre e dei pulsanti possono essere diversi da quelli indicati nella seguente procedura in base all'applicazione utilizzata.

 **NOTA:** Per utilizzare questa funzione, è necessario installare il driver del fax.

- 1 Aprire il file da inviare via fax.
- 2 Aprire la finestra di dialogo Stampa dall'applicazione e selezionare **Dell Color MFP E525w Fax**.
- 3 Fare clic su **Preferenze**.

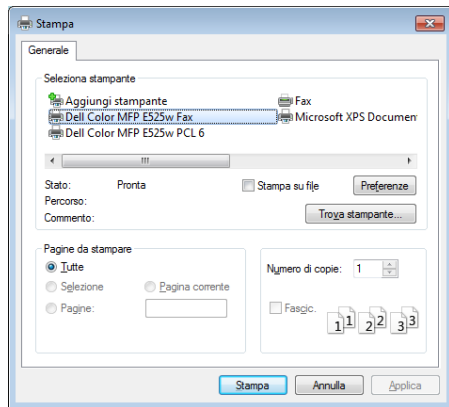

- 4 Viene visualizzata la finestra di dialogo **Preferenze stampa**. Specificare le impostazioni del fax. Per ulteriori informazioni, fare clic su ? del driver.

 **NOTA:** Le presenti impostazioni valgono solo per un fax singolo.

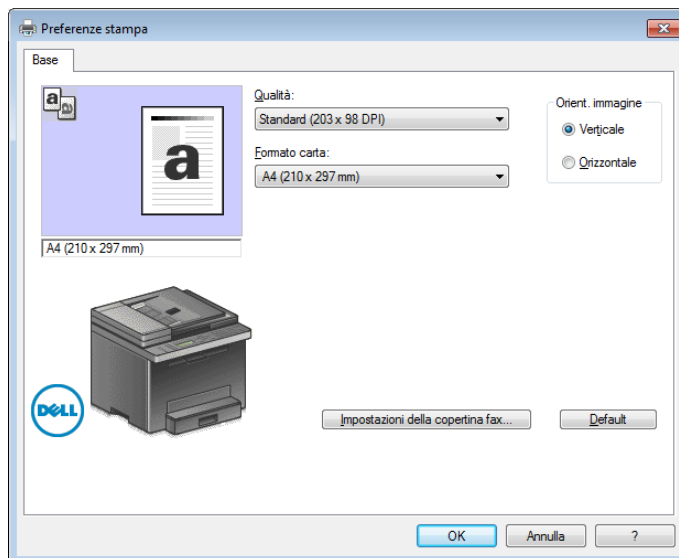

- 5 Fare clic su **OK** per chiudere la finestra di dialogo **Preferenze stampa**.
- 6 Fare clic su **Stampa**.
Viene visualizzata la finestra di dialogo **Imposta/controll. trasmissione fax**.
- 7 Specificare i dati del destinatario in uno dei seguenti modi:
 - Inserire direttamente un nome e un numero di telefono.
 - Selezionare un destinatario da una rubrica salvata sul computer.
 - Selezionare un destinatario da un database diverso dalla rubrica.

Per ulteriori informazioni su come specificare la destinazione, fare clic su ? del driver.

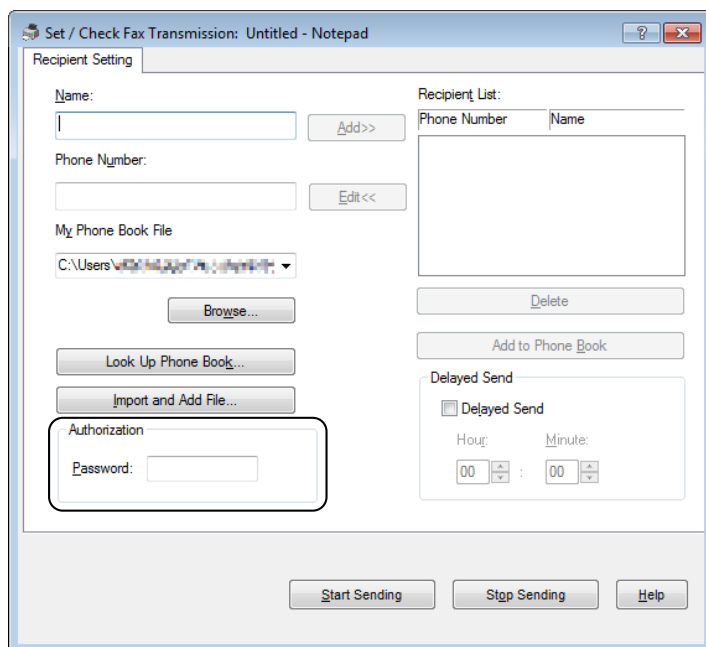

NOTA: Inserire la password nel campo **Password** nell'area **Autorizzazione** prima di inviare un fax se il servizio fax è bloccato da una password.

- 8 Fare clic su **Avvia trasmissione**.

Per Macintosh

NOTA: I nomi delle finestre e dei pulsanti possono essere diversi da quelli indicati nella seguente procedura in base all'applicazione utilizzata.

NOTA: Per utilizzare questa funzione, è necessario installare il driver del fax.

- 1 Aprire il file da inviare via fax.
- 2 Aprire la finestra di dialogo **Stampa** dall'applicazione e selezionare **Dell Color MFP E525w Fax**.

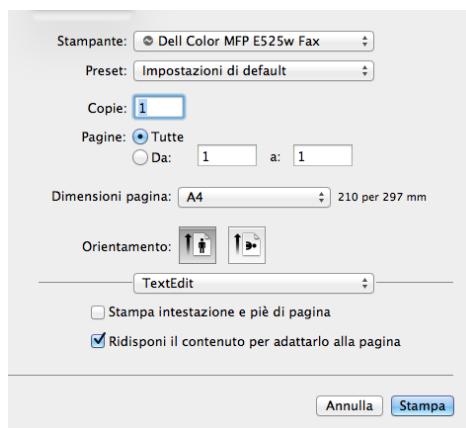

- 3 Specificare le impostazioni del fax.

NOTA: Le presenti impostazioni valgono solo per un fax singolo.

- 4 Fare clic su **Stampa**.
Viene visualizzata la finestra di dialogo **Imposta/controlla trasmissione fax**.
- 5 Specificare i dati del destinatario in uno dei seguenti modi:
 - Inserire direttamente un nome e un numero di telefono.
 - Selezionare un destinatario da una rubrica salvata sul computer.

 **NOTA:** Inserire la password nel campo **Password** nell'area **Autorizzazione** prima di inviare un fax se il servizio fax è bloccato da una password.

- 6 Fare clic su **Avvia trasmissione**.

Ricezione di un fax

Informazioni sulle modalità di ricezione

Sono disponibili cinque modalità di ricezione: Telefono, Fax, Tel/Fax, Segret. /Fax e DRPD.

 **NOTA:** Per utilizzare la modalità **Tel/Fax** o la modalità **Segret. /Fax**, collegare un telefono o una segreteria telefonica esterni al connettore del telefono (PHONE) sul retro della stampante.

Caricamento della carta per la ricezione dei fax

I fax possono essere stampati solo su carta in formato letter, A4 o legal. Per informazioni dettagliate sul caricamento della carta, vedere "Caricamento dei supporti di stampa" a pagina 175.

Ricezione automatica di un fax in Modalità FAX





La stampante viene preimpostata in fabbrica per ricevere automaticamente un fax.

Se si riceve un fax, dopo un intervallo di tempo specificato, la stampante passa direttamente in modalità ricezione fax e riceve il fax.

Per modificare l'intervallo dopo il quale si attiva la modalità di ricezione fax della stampante quando si riceve una chiamata in entrata, vedere "Opzioni di impostazione fax disponibili" a pagina 233.

Ricezione manuale di un fax in Modalità TEL

Per ricevere un fax manualmente, sollevare il ricevitore del telefono esterno e attenersi alle istruzioni riportate di seguito.

- 1 Premere il pulsante  (Fax) quando si sentono toni fax emessi dal telefono esterno.
Viene visualizzato il messaggio Sganciato.
- 2 Premere il pulsante  (Start).
- 3 Premere il pulsante  fino a evidenziare Ricezione manuale, quindi premere il pulsante  (Imposta).
La stampante riceve il documento.

Ricezione automatica di un fax in Modalità Tel/Fax o Segret./Fax

Per utilizzare la modalità Tel/Fax o la modalità Segret./Fax, collegare una segreteria telefonica esterna al connettore del telefono () sul retro della stampante.

Nella modalità Tel/Fax, se la stampante riceve un fax in entrata, il telefono esterno squilla per il tempo specificato in Ric. TEL/FAX autom., quindi la stampante riceve automaticamente il fax.

In modalità Segret./Fax, se colui che chiama lascia un messaggio, la segreteria memorizza il messaggio come avverrebbe normalmente. Se la stampante rileva un tono fax sulla linea, inizia automaticamente la ricezione.

 **NOTA:** Se la stampante è impostata su Segret./Fax e la segreteria telefonica è disattivata, o non c'è una segreteria telefonica connessa alla stampante, la stampante passa automaticamente alla modalità di ricezione fax dopo un intervallo di tempo predefinito.

Ricezione manuale di un fax tramite un telefono esterno

Questa modalità funziona meglio utilizzando un telefono esterno connesso al connettore del telefono () sul retro della stampante. È possibile ricevere un fax da una persona con cui si sta parlando al telefono esterno senza recarsi alla stampante.

Quando si riceve una chiamata sul telefono esterno e si sentono dei toni fax, premere i tasti a due cifre sul telefono esterno.

La stampante riceve il documento.

Premere i pulsanti lentamente in sequenza. Se si sente ancora il tono fax dall'apparecchio remoto, provare a premere di nuovo i tasti a due cifre.

Il codice di ricezione remota è impostato su No in fabbrica. È possibile cambiare il numero a due cifre a scelta. Per informazioni su come cambiare il codice, vedere "Opzioni di impostazione fax disponibili" a pagina 233.

È possibile anche ricevere il fax premendo il pulsante  (Fax) quando si sentono toni fax emessi dal telefono esterno. Vedere "Ricezione manuale di un fax in Modalità TEL" a pagina 243.













 **NOTA:** Impostare il sistema di composizione del telefono esterno su DTMF.

Ricezione di fax utilizzando il modo DRPD

DRPD (Distinctive Ring Pattern Detection) è un servizio offerto dalla compagnia telefonica che consente all'utente di utilizzare una sola linea telefonica per diversi numeri di telefono. Il numero specifico utilizzato per effettuare una chiamata viene identificato tramite la suoneria, che consiste di una combinazione di suoni lunghi e corti.

Prima di utilizzare l'opzione DRPR, è necessario che la compagnia telefonica installi un servizio di suoneria distinto sulla linea telefonica in uso. Per impostare DRPR, è necessario avere un'altra linea telefonica, oppure qualcuno disponibile a comporre il numero di fax dall'esterno.

Per impostare DRPD:

- 1 Premere il pulsante  (Menu).
- 2 Premere il pulsante  fino a evidenziare Sistema, quindi premere il pulsante  (Imposta).
- 3 Premere il pulsante  fino a evidenziare Menu Ammin., quindi premere il pulsante  (Imposta).
- 4 Premere il pulsante  fino a evidenziare Impostazioni fax, quindi premere il pulsante  (Imposta).
- 5 Premere il pulsante  fino a evidenziare Modello DRPD, quindi premere il pulsante  (Imposta).
- 6 Premere il pulsante  fino a evidenziare la voce di menu desiderata, quindi premere il pulsante  (Imposta).
- 7 Per ritornare alla precedente schermata, premere il pulsante  (Indietro).

Per ricevere fax nel modo DRPD, è necessario impostare il menu sul modo DRPD; vedere "Opzioni di impostazione fax disponibili" a pagina 233.









La stampante fornisce sette modelli DRPD. Se il servizio è disponibile tramite la compagnia telefonica, chiedere alla compagnia telefonica quale modello è necessario selezionare per utilizzare questo servizio.

Ricezione di fax in memoria

La stampante è un dispositivo multifunzione, quindi è possibile ricevere fax mentre si eseguono copie o stampe. Se si riceve un fax mentre si eseguono copie o stampe, oppure finisce la carta o il toner, la stampante memorizza i fax in arrivo. In seguito, la stampante stampa i fax automaticamente, non appena sono terminate le operazioni di copiatura o stampa, oppure sono stati riforniti i materiali di consumo.

Ricezione polling

È possibile ricevere fax dall'apparecchio fax remoto in un orario prestabilito.

- 1 Premere il pulsante  (Fax).
- 2 Immettere l'indirizzo fax della macchina fax remota tramite la tastierina numerica, quindi premere il pulsante  (Imposta).
- 3 Premere il pulsante  fino a evidenziare Preferenze, quindi premere il pulsante  (Imposta).
- 4 Premere il pulsante  fino a evidenziare Ricez. polling, quindi premere il pulsante  (Imposta).
- 5 Premere il pulsante  fino a evidenziare Sì, quindi premere il pulsante  (Imposta).
- 6 Accertarsi che sia evidenziata la funzione Avvia fax, quindi premere il pulsante  (Start).









Composizione automatica



Velocità di connessione

È possibile memorizzare fino a 99 numeri utilizzati di frequente nelle posizioni di selezione veloce (01-99).









Quando è presente un lavoro di selezione veloce specificato nella ricomposizione o nel fax ritardato, non è possibile cambiare il numero di selezione veloce dal pannello operatore o da Dell Printer Configuration Web Tool.

Impostazione di selezione veloce

- 1 Premere il pulsante  (Menu).
- 2 Premere il pulsante  fino a evidenziare Sistema, quindi premere il pulsante  (Imposta).
- 3 Premere il pulsante  fino a evidenziare Menu Ammin., quindi premere il pulsante  (Imposta).
- 4 Premere il pulsante  fino a evidenziare Rubrica, quindi premere il pulsante  (Imposta).
- 5 Accertarsi che sia evidenziata la voce Selezione veloce, quindi premere il pulsante  (Imposta).

- 6 Premere il pulsante  finché non viene evidenziato il numero di selezione veloce compreso tra 01 e 99 desiderato, quindi premere il pulsante  (**Imposta**).

I numeri di fax registrati nei numeri di selezione compresi tra 01 e 04 sono anche assegnati ai pulsanti di selezione diretta compresi tra 01 e 04. Si consiglia di registrare su questi pulsanti le destinazioni utilizzate più spesso per chiamarli direttamente.

- 7 Accertarsi che la voce *Nome* sia evidenziata, quindi premere il pulsante  (**Imposta**).
- 8 Inserire il nome e premere il pulsante  (**Imposta**).
- 9 Accertarsi che sia evidenziata la voce *Numero telefonico*, quindi premere il pulsante  (**Imposta**).
- 10 Inserire il numero da memorizzare con la tastierina numerica, quindi premere il pulsante  (**Imposta**).
Per inserire una pausa tra i numeri, premere il pulsante  (**Redial / Pause**). "-" appare sul display.
- 11 Accertarsi che venga evidenziata la voce *Applica impost.*, quindi premere il pulsante  (**Imposta**).
- 12 Quando viene visualizzato il messaggio *Continuare?*, accertarsi che sia evidenziato *Sì*, quindi premere il pulsante  (**Imposta**).
- 13 Per memorizzare altri numeri di fax, ripetere i passaggi da 6 a 12.
- 14 Per ritornare alla precedente schermata, premere il pulsante  (**Indietro**).

Invio di un fax con composizione rapida

- 1 Caricare i documenti con il lato stampato rivolto verso l'alto nell'ADF con il bordo superiore alimentato per primo.
OPPURE



Posizionare un singolo documento rivolto verso il basso sulla lastra documenti e chiudere il coperchio dei documenti.

Per informazioni dettagliate sul caricamento dei documenti, vedere "Esecuzione di copie dall'alimentatore automatico di documenti (ADF)" a pagina 198 o "Esecuzione di copie dal vetro documenti" a pagina 196.

- 2 Premere il pulsante  (**Fax**).
- 3 Specificare un numero di fax mediante la selezione veloce.

La selezione veloce consente di specificare rapidamente e facilmente le destinazioni selezionando o cercando in un elenco di destinazioni registrate nella Rubrica o in un server LDAP. È possibile inoltre specificare direttamente le destinazioni immettendo i numeri di selezione veloce o premendo i pulsanti di selezione veloce.

Per selezionare le destinazioni direttamente inserendo i numeri di selezione veloce:



- a Premere il pulsante  fino a evidenziare *Selezione veloce*, quindi premere il pulsante  (**Imposta**).
- b Immettere il numero di selezione veloce (da 01 a 99) tramite la tastierina numerica, quindi premere il pulsante  (**Imposta**).

Se si immette l'asterisco (*) è possibile cercare e visualizzare più destinazioni per volta. Ad esempio, se si immette "0*" vengono chiamati i numeri di selezione veloce che iniziano con 0. In tal caso, vengono visualizzate tutte le destinazioni registrate nei numeri di selezione compresi tra 01 e 09.

Per selezionare le destinazioni premendo direttamente i pulsanti di selezione diretta:





- a Premere il pulsante di selezione diretta (da 01 a 04).
- b Accertarsi che sia visualizzata la destinazione desiderata, quindi premere il pulsante  (**Imposta**).

Per selezionare destinazioni dalla Rubrica:







- a Premere il pulsante  fino a evidenziare *Rubrica*, quindi premere il pulsante  (**Imposta**).

OPPURE

Premere il pulsante  (Phone Book).











- b** Premere il pulsante  per spostare il cursore nella destinazione desiderata.
Per verificare le informazioni dettagliate della destinazione, premere il pulsante #.
- c** Premere il pulsante  (Imposta) per selezionare la destinazione, quindi premere il pulsante .
È possibile inoltre cercare direttamente la destinazione tramite il numero di selezione veloce. Immettere il numero mediante la tastierina numerica, quindi premere il pulsante  (Imposta).

Per cercare destinazioni nella Rubrica:

- a** Premere il pulsante  finché non viene evidenziato Cerca nella Rubrica, quindi premere il pulsante  (Imposta).
- b** Utilizzare la tastierina numerica per immettere il primo carattere dei nomi personali di cui desidera specificare le destinazioni, quindi premere  (Imposta).
Vengono visualizzate destinazioni con nomi che iniziano con il carattere specificato.
- c** Premere il pulsante  per spostare il cursore nella destinazione desiderata.
Per verificare le informazioni dettagliate della destinazione, premere il pulsante #.
- d** Premere il pulsante  (Imposta) per selezionare la destinazione, quindi premere il pulsante .

Per cercare destinazioni dal server LDAP:

 **NOTA:** La stampante deve essere configurata per accedere a un server LDAP. Vedere "Sistema di autenticazione" e "Server LDAP" a pagina 113.

- a** Premere il pulsante  finché non viene evidenziato Cerca nella rubrica indirizzi di rete, quindi premere il pulsante  (Imposta).
 - b** Utilizzare la tastierina numerica per immettere il primo carattere dei nomi personali di cui desidera specificare le destinazioni, quindi premere  (Imposta).
Vengono visualizzate destinazioni con nomi che iniziano con il carattere specificato.
 - c** Premere il pulsante  per spostare il cursore nella destinazione desiderata.
Per verificare le informazioni dettagliate della destinazione, premere il pulsante #.
 - d** Premere il pulsante  (Imposta) per selezionare la destinazione, quindi premere il pulsante .
- 4** Configurare le impostazioni di fax, se necessario.
Sono disponibili, ad esempio, le impostazioni di risoluzione e contrasto. Per configurare queste impostazioni, premere il pulsante  finché non viene evidenziato Preferenze, quindi premere il pulsante  (Imposta).
Per informazioni dettagliate sulle opzioni di impostazione, vedere "Impostazione delle opzioni di fax" a pagina 236.
- 5** Accertarsi che sia evidenziata la funzione Avvia fax, quindi premere il pulsante  (Start).
Quando si utilizza la lastra documenti, il display suggerisce di posizionare un'altra pagina. Premere il pulsante  per selezionare Sì per aggiungere altri documenti oppure per selezionare No per inviare il fax immediatamente, quindi premere il pulsante  (Imposta).





















Composizione di gruppo

Se si invia di frequente lo stesso documento a più destinatari, è possibile creare un gruppo di questi destinatari e impostarli in un gruppo di composizione a una cifra. In questo modo è possibile utilizzare un'impostazione di numero di composizione di gruppo per inviare un documento a tutti i destinatari di un gruppo.

 **NOTA:** È necessario registrare prima le destinazioni fax nella selezione veloce.











 **NOTA:** Non è possibile includere un numero di composizione di gruppo all'interno di un altro numero di composizione di gruppo.

Impostazione di composizione di gruppo





- 1 Premere il pulsante  (Menu).
- 2 Premere il pulsante  fino a evidenziare *Sistema*, quindi premere il pulsante  (**Imposta**).
- 3 Premere il pulsante  fino a evidenziare *Menu Ammin.*, quindi premere il pulsante  (**Imposta**).
- 4 Premere il pulsante  fino a evidenziare *Rubrica*, quindi premere il pulsante  (**Imposta**).
- 5 Premere il pulsante  fino a evidenziare *Sel. di gruppo*, quindi premere il pulsante  (**Imposta**).
- 6 Premere il pulsante  finché non viene evidenziato il numero di composizione di gruppo compreso tra 1 e 6 desiderato, quindi premere il pulsante  (**Imposta**).
- 7 Accertarsi che la voce *Nome* sia evidenziata, quindi premere il pulsante  (**Imposta**).
- 8 Inserire il nome e premere il pulsante  (**Imposta**).
- 9 Accertarsi che sia evidenziata la voce *N. selez. veloce*, quindi premere il pulsante  (**Imposta**).
- 10 Premere il pulsante  per spostare il cursore sul numero di selezione veloce da registrare nella selezione di gruppo, poi il pulsante  (**Imposta**) per selezionare il numero, quindi il pulsante .
- 11 Accertarsi che venga evidenziata la voce *Applica impost.*, quindi premere il pulsante  (**Imposta**).
- 12 Quando viene visualizzato il messaggio *Continuare?*, accertarsi che sia evidenziato *Sì*, quindi premere il pulsante  (**Imposta**).
- 13 Per memorizzare altri numeri di composizione di gruppo, ripetere i passaggi da 6 a 12.
- 14 Per ritornare alla precedente schermata, premere il pulsante  (**Indietro**).

Modifica di selezione di gruppo





È possibile cancellare un numero di composizione di gruppo specifico da un gruppo selezionato o aggiungere un nuovo numero al gruppo selezionato.



- 1 Premere il pulsante  (Menu).
- 2 Premere il pulsante  fino a evidenziare *Sistema*, quindi premere il pulsante  (**Imposta**).
- 3 Premere il pulsante  fino a evidenziare *Menu Ammin.*, quindi premere il pulsante  (**Imposta**).
- 4 Premere il pulsante  fino a evidenziare *Rubrica*, quindi premere il pulsante  (**Imposta**).
- 5 Premere il pulsante  fino a evidenziare *Sel. di gruppo*, quindi premere il pulsante  (**Imposta**).
- 6 Premere il pulsante  finché non viene evidenziato il numero di composizione di gruppo da modificare, quindi premere il pulsante  (**Imposta**).

Per modificare il nome di composizione di gruppo:



- a Accertarsi che la voce *Nome* sia evidenziata, quindi premere il pulsante  (**Imposta**).
- b Inserire un nuovo nome e premere il pulsante  (**Imposta**).
- c Premere il pulsante  fino a evidenziare *Applica impostazioni*, quindi premere il pulsante  (**Imposta**).
- d Quando viene visualizzato il messaggio *Continuare?*, accertarsi che sia evidenziato *Sì*, quindi premere il pulsante  (**Imposta**).

Per modificare il numero di selezione veloce:

- a Premere il pulsante  fino a evidenziare *N. selez. veloce*, quindi premere il pulsante  (**Imposta**).
- b Premere il pulsante  per spostare il cursore sul numero di selezione veloce da modificare, poi il pulsante  (**Imposta**) per selezionare il numero, quindi il pulsante .

- c Premere il pulsante  fino a evidenziare *Applica impostazioni*, quindi premere il pulsante  (**Imposta**).
- d Quando viene visualizzato il messaggio *Continuare?*, accertarsi che sia evidenziato *Sì*, quindi premere il pulsante  (**Imposta**).

Per eliminare la composizione di gruppo:

- a Premere il pulsante  (**Backspace**).
 - b Quando viene visualizzato il messaggio *Continuare?*, accertarsi che sia evidenziato *Sì*, quindi premere il pulsante  (**Imposta**).
- 7 Per modificare un altro numero di selezione di gruppo, ripetere l'operazione 6.
 - 8 Per ritornare alla precedente schermata, premere il pulsante  (**Indietro**).

Invio di un fax con composizione di gruppo (trasmissione a più destinatari)



- 1 Caricare i documenti con il lato stampato rivolto verso l'alto nell'ADF con il bordo superiore alimentato per primo.
OPPURE

Posizionare un singolo documento rivolto verso il basso sulla lastra documenti e chiudere il coperchio dei documenti.





Per informazioni dettagliate sul caricamento dei documenti, vedere "Esecuzione di copie dall'alimentatore automatico di documenti (ADF)" a pagina 198 o "Esecuzione di copie dal vetro documenti" a pagina 196.

- 2 Premere il pulsante  (**Fax**).
- 3 Specificare un numero di fax mediante la selezione di gruppo.
È possibile specificare le destinazioni selezionando o cercando in un elenco di destinazioni registrate nella Rubrica.







Per selezionare destinazioni dalla Rubrica:

- a Premere il pulsante  fino a evidenziare *Selez. di gruppo*, quindi premere il pulsante  (**Imposta**).



OPPURE
Premere il pulsante  (**Phone Book**).

- b Premere il pulsante  per spostare il cursore nella destinazione desiderata.
Per verificare le informazioni dettagliate della destinazione, premere il pulsante **#**.
- c Premere il pulsante  (**Imposta**) per selezionare la destinazione, quindi premere il pulsante .
È possibile inoltre cercare direttamente la destinazione tramite il numero di selezione di gruppo. Immettere il numero mediante la tastierina numerica, quindi premere il pulsante  (**Imposta**).

Per cercare destinazioni nella Rubrica:

- a Premere il pulsante  finché non viene evidenziato *Cerca nella Rubrica*, quindi premere il pulsante  (**Imposta**).
- b Utilizzare la tastierina numerica per immettere il primo carattere dei nomi di gruppo di cui desidera specificare le destinazioni, quindi premere  (**Imposta**).
Vengono visualizzate destinazioni con nomi che iniziano con il carattere specificato.
- c Premere il pulsante  per spostare il cursore nella destinazione desiderata.
Per verificare le informazioni dettagliate della destinazione, premere il pulsante **#**.
- d Premere il pulsante  (**Imposta**) per selezionare la destinazione, quindi premere il pulsante .

4 Configurare le impostazioni di fax, se necessario.







Sono disponibili, ad esempio, le impostazioni di risoluzione e contrasto. Per configurare queste impostazioni, premere il pulsante  finché non viene evidenziato *Preferenze*, quindi premere il pulsante  (**Imposta**). Per informazioni dettagliate sulle opzioni di impostazione, vedere "Impostazione delle opzioni di fax" a pagina 236.

5 Accertarsi che sia evidenziata la funzione *Avvia fax*, quindi premere il pulsante (**Start**).

Quando si utilizza la lastra documenti, il display suggerisce di posizionare un'altra pagina. Premere il pulsante per selezionare *Sì* per aggiungere altri documenti oppure per selezionare *No* per inviare il fax immediatamente, quindi premere il pulsante  (**Imposta**).

Stampa di un Elenco rubrica indirizzi

È possibile controllare l'impostazione di composizione automatica stampando un elenco di Rubrica indirizzi.

- 1 Premere il pulsante  (**Menu**).
 - 2 Premere il pulsante  fino a evidenziare *Sistema*, quindi premere il pulsante  (**Imposta**).
 - 3 Premere il pulsante  fino a evidenziare *Rapporto/Elenco*, quindi premere il pulsante  (**Imposta**).
 - 4 Premere il pulsante  fino a evidenziare *Rubrica indirizzi*, quindi premere il pulsante  (**Imposta**).
- Viene stampato un elenco delle voci di selezione veloce e di gruppo.













Altri metodi per inviare fax

Utilizzo della modalità di ricezione protetta

È possibile impedire che persone non autorizzate possano accedere ai fax ricevuti. È possibile attivare la modalità di ricezione fax protetta tramite l'opzione **Ricezione protetta** per impedire che i fax ricevuti vengano stampati se non si è in prossimità della stampante. In modalità ricezione fax protetta, tutti i fax in arrivo vengono salvati in memoria. Quando questa modalità è disattivata, qualsiasi fax memorizzato viene stampato.

 **NOTA:** Come operazione preliminare, assicurarsi che la voce *Imp. blocco pannello* sia impostata su *Abilita*.





Per attivare la modalità di ricezione protetta.

- 1 Premere il pulsante  (**Menu**).
- 2 Premere il pulsante  fino a evidenziare *Sistema*, quindi premere il pulsante  (**Imposta**).
- 3 Premere il pulsante  fino a evidenziare *Menu Ammin.*, quindi premere il pulsante  (**Imposta**).
- 4 Premere il pulsante  finché non viene evidenziato *Imp. protezione*, quindi premere il pulsante  (**Imposta**).
- 5 Premere il pulsante  fino a evidenziare *Ricezione protetta*, quindi premere il pulsante  (**Imposta**).
- 6 Verificare che l'opzione *Imp. ricez. protetta* sia evidenziata, quindi premere il pulsante  (**Imposta**).
- 7 Premere il pulsante  fino a evidenziare *Abilita*, quindi premere il pulsante  (**Imposta**).







 **NOTA:** La password predefinita di fabbrica è 0000.

- 8 Per ritornare alla modalità standby, premere il pulsante  (**Menu**).



Quando un fax viene ricevuto nella modalità di ricezione protetta, la stampante lo memorizza e la schermata Stato lavori visualizza "Ricezione protetta" per informare che è presente un fax in memoria.

 **NOTA:** Se si modifica la password mentre *Imp. ricez. protetta* è impostata su *Abilita*, eseguire i passi da 1 a 5. Premere il pulsante  fino a evidenziare *Cambia password*, quindi premere il pulsante  (**Imposta**). Inserire la nuova password e premere il pulsante  (**Imposta**).

Per stampare documenti ricevuti:

- 1 Premere il pulsante  (Menu).
- 2 Premere il pulsante  fino a evidenziare Stato lavori, quindi premere il pulsante  (Imposta).
- 3 Premere il pulsante  fino a evidenziare Ricezione protetta, quindi premere il pulsante  (Imposta).
- 4 Inserire la password e premere il pulsante  (Imposta).
I fax in memoria vengono stampati.

Per disattivare la modalità di ricezione protetta.

- 1 Accedere al menu Imp. ricez. protetta ripetendo le operazioni da 1 a 6 in "Per attivare la modalità di ricezione protetta".
- 2 Premere il pulsante  fino a evidenziare Disabilita, quindi premere il pulsante  (Imposta).
- 3 Per ritornare alla precedente schermata, premere il pulsante  (Indietro).

Utilizzo di una segreteria telefonica

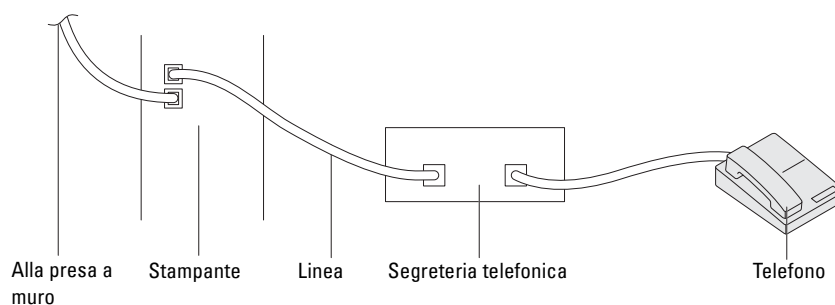

È possibile connettere una segreteria telefonica (TAD) direttamente sul retro della stampante come mostrato sopra.

- Impostare la stampante sulla modalità Segret./Fax e impostare Ric. autom. segr./Fax per specificare l'intervallo di tempo per la segreteria telefonica.
- Quando la segreteria telefonica rileva la chiamata, la stampante controlla e prende la linea se riceve toni fax e quindi avvia la ricezione del fax.
- Se la segreteria telefonica è disinserita, la stampante passa automaticamente in modalità di ricezione fax dopo l'emissione dello squillo per un tempo predefinito.

Utilizzo di un modem per computer

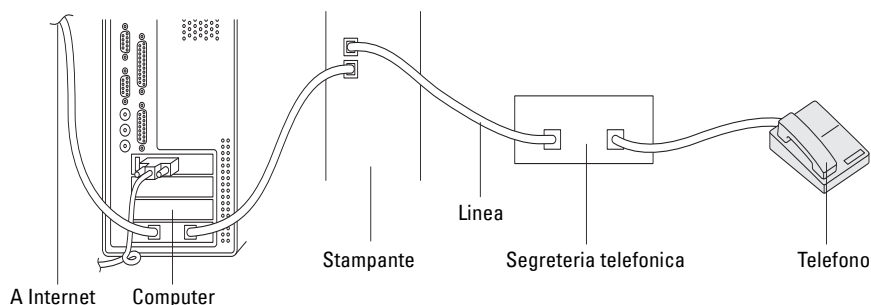

Per utilizzare il modem di un computer per inviare fax o per la connessione a internet, collegare il modem direttamente sul retro della stampante con una segreteria telefonica come illustrato.

- Impostare la stampante sulla modalità *Segret./Fax* e impostare *Ric. autom. segr./Fax* per specificare l'intervallo di tempo per la segreteria telefonica.
- Disattivare la funzione di ricezione fax del modem del computer.
- Non utilizzare il modem del computer se la stampante sta inviando o ricevendo fax.
- Per inviare fax tramite il modem del computer, seguire le istruzioni fornite con il modem del computer e l'applicazione fax.

Stampa di un rapporto

Quando si utilizza il fax, i seguenti rapporti possono risultare utili:

Rubrica indirizzi

Questo elenco mostra tutti gli indirizzi attualmente memorizzati nella memoria della stampante come informazioni di **Rubrica indirizzi**.







Attività fax

Questo rapporto contiene informazioni sui fax inviati o ricevuti di recente.

Monitor protocollo













Questo report mostra lo stato del protocollo dopo l'invio dell'ultimo fax.

Procedure:

- 1 Premere il pulsante  (Menu).
- 2 Premere il pulsante  fino a evidenziare *Sistema*, quindi premere il pulsante  (**Imposta**).
- 3 Premere il pulsante  fino a evidenziare *Rapporto/Elenco*, quindi premere il pulsante  (**Imposta**).
- 4 Premere il pulsante  fino a evidenziare il rapporto o l'elenco da stampare, quindi premere il pulsante  (**Imposta**).

Il rapporto o l'elenco selezionato viene stampato.

Modifica di Fax predefiniti

- 1 Premere il pulsante  (Menu).
- 2 Premere il pulsante  fino a evidenziare *Sistema*, quindi premere il pulsante  (**Imposta**).
- 3 Accertarsi che venga evidenziata la voce *Imp. predefinite*, quindi premere il pulsante  (**Imposta**).
- 4 Premere il pulsante  fino a evidenziare *Fax predef.*, quindi premere il pulsante  (**Imposta**).
- 5 Premere il pulsante  fino a evidenziare la voce di menu desiderata, quindi premere il pulsante  (**Imposta**).
- 6 Premere il pulsante  o  finché non viene evidenziata l'impostazione desiderata oppure inserire il valore con la tastierina numerica, quindi premere il pulsante  (**Imposta**).
- 7 Se necessario, ripetere i passaggi 5 e 6.
- 8 Per ritornare alla precedente schermata, premere il pulsante  (**Indietro**).

Conoscere la stampante

21 Informazioni sul software della stampante	253
22 Utilizzo di certificati digitali	254
23 Informazioni sui messaggi della stampante	258
24 Caratteristiche tecniche	265

Informazioni sul software della stampante

Utilizzare il disco *Software and Documentation* fornito con la stampante per installare la combinazione appropriata di software, a seconda del sistema operativo in uso. Per informazioni dettagliate sulle modalità di utilizzo del software, fare clic su **Domande frequenti** o **Guida** di ciascun software.

Dell Printer Hub (solo Windows®)

Il software consente di condividere, stampare, eseguire la scansione e salvare i documenti digitali con i servizi cloud. Notifica inoltre gli aggiornamenti del firmware/software, lo stato della stampante e il livello del toner.

Strumenti (solo Windows®)

Questo consente di visualizzare o specificare le impostazioni della stampante. Tramite questo software è possibile inoltre diagnosticare le impostazioni della stampante.

Editor rubrica indirizzi

Questo consente di registrare e modificare le destinazioni per l'invio via fax, la funzione Scansione su e-mail e quella Scans. su cartella di rete.

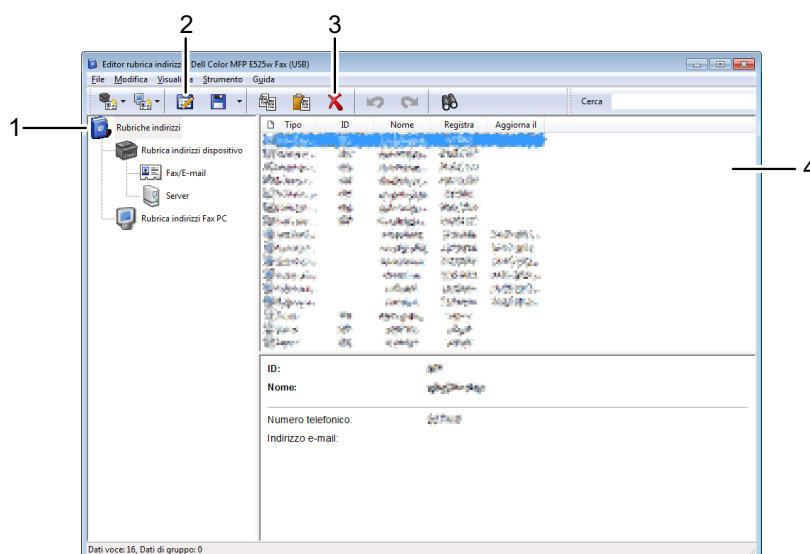

- 1 Legge le voci della **Rubrica indirizzi dispositivo** dalla stampante all'**Editor rubrica indirizzi** e le voci della **Rubrica indirizzi Fax PC** dal computer all'**Editor rubrica indirizzi**.
- 2 Consente di modificare una voce selezionata della **Rubrica indirizzi** nella finestra di dialogo di modifica.
- 3 Elimina una voce selezionata della **Rubrica indirizzi**.
- 4 Visualizza le voci della **Rubrica indirizzi**.



NOTA: È necessario installare il driver del fax prima di leggere o modificare le voci della **Rubrica indirizzi**.

Utilizzo di certificati digitali

La funzione di autenticazione tramite certificati digitali consente di aggiornare la protezione durante l'invio dei dati di stampa o l'impostazione dei dati.

Per utilizzare i certificati digitali, impostare il certificato digitale sulla stampante, quindi abilitare le varie comunicazioni SSL/TLS.

 **NOTA:** Per informazioni sull'errore del certificato digitale, vedere "Informazioni sui messaggi della stampante" a pagina 258 e "Problemi con il certificato digitale" a pagina 315.

Impostazione di un Certificato digitale

Di seguito è riportata la procedura di configurazione tipica per l'impostazione dei certificati digitali.

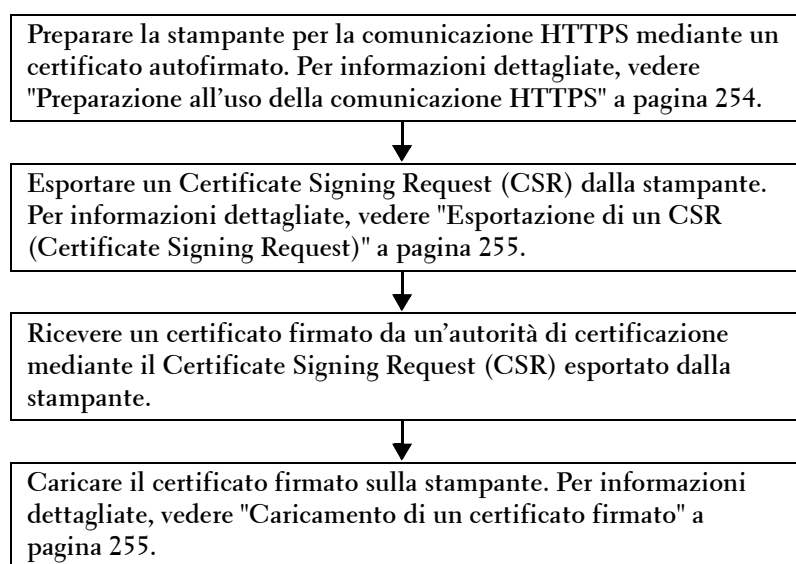

Preparazione all'uso della comunicazione HTTPS

Prima di gestire i certificati digitali, impostare la comunicazione HTTPS con un certificato auto-firmato.

- 1 Avviare **Dell Printer Configuration Web Tool** inserendo l'indirizzo IP della stampante nel browser Web.
Per ulteriori informazioni, vedere "Dell™ Printer Configuration Web Tool" a pagina 80.
- 2 Selezionare **Impostazioni server di stampa**.
- 3 Fare clic sulla scheda **Protezione** → **SSL/TLS**.
- 4 Fare clic su **Creare un nuovo certificato**.
Viene visualizzata la pagina **Genera certificato**.
- 5 Specificare ogni voce delle impostazioni visualizzate, quindi fare clic su **Genera certificato**.
Viene visualizzato il messaggio **Richiesta elaborata correttamente**.
- 6 Fare clic su **Indietro**.

- 7 Selezionare la casella di controllo **Attivata** di **Comunicazione server SSL/TLS**, quindi fare clic su **Applica nuove impostazioni**.

Viene visualizzato il messaggio **Impostazioni modificate**. Riavviare la stampante affinché le nuove impostazioni abbiano effetto.

- 8 Fare clic su **Riavvia stampante**.

Esportazione di un CSR (Certificate Signing Request)

 **NOTA:** Per esportare un CSR dalla stampante, deve essere abilitata l'opzione **Comunicazione SSL/TLS** con un certificato auto-firmato. Per informazioni dettagliate, vedere "Preparazione all'uso della comunicazione HTTPS" a pagina 254.

 **NOTA:** Se si utilizza un certificato digitale PKCS #12, non esportare il CSR; altrimenti il file potrebbe non essere caricato.

- 1 Avviare **Dell Printer Configuration Web Tool** inserendo l'indirizzo IP della stampante nel browser Web.
Per ulteriori informazioni, vedere "Dell™ Printer Configuration Web Tool" a pagina 80.
- 2 Selezionare **Impostazioni server di stampa**.
- 3 Fare clic sulla scheda **Protezione** → **SSL/TLS**.
- 4 Fare clic su **CSR (Certificate Signing Request)**.
Viene visualizzata la pagina **CSR (Certificate Signing Request)**.
- 5 Specificare ciascuna voce della richiesta di firma del certificato, quindi fare clic su **Applica nuove impostazioni**.
- 6 Confermare le impostazioni specificate, quindi fare clic su **Esporta**.
- 7 Salvare un file CSR sul computer.
Utilizzare questo CSR per ricevere un certificato firmato da un'autorità di certificazione attendibile.

Caricamento di un certificato firmato

Dopo aver ricevuto il certificato firmato da un'autorità di certificazione affidabile, caricare il certificato firmato sulla stampante. È possibile inoltre caricare un certificato esterno come PKCS #12 creato senza utilizzare il CSR della stampante.

 **NOTA:** Si può caricare massimo un certificato digitale.

- 1 Avviare **Dell Printer Configuration Web Tool** inserendo l'indirizzo IP della stampante nel browser Web.
Per ulteriori informazioni, vedere "Dell™ Printer Configuration Web Tool" a pagina 80.
- 2 Selezionare **Impostazioni server di stampa**.
- 3 Fare clic sulla scheda **Protezione** → **SSL/TLS**.
- 4 Fare clic su **Carica certificato firmato**.
Viene visualizzata la pagina **Carica certificato firmato**.
- 5 Fare clic su **Scegli file** in **Nome file** e selezionare il file da caricare.
Per caricare un certificato digitale PKCS #12, è necessario inoltre immettere la password impostata nel certificato in **Password** e **Conferma password**.
- 6 Fare clic su **Importa**.

Gestione del certificato digitale

È possibile confermare o eliminare un certificato digitale impostato nella stampante.

Conferma delle impostazioni di un certificato digitale

- 1 Avviare **Dell Printer Configuration Web Tool** inserendo l'indirizzo IP della stampante nel browser Web.
Per ulteriori informazioni, vedere "Dell™ Printer Configuration Web Tool" a pagina 80.
- 2 Selezionare **Impostazioni server di stampa**.
- 3 Fare clic sulla scheda **Protezione** → **SSL/TLS**.
- 4 Fare clic su **Gestione certificati**.
Viene visualizzata la pagina **Gestione certificati**.

Eliminazione di un certificato digitale

- 1 Avviare **Dell Printer Configuration Web Tool** inserendo l'indirizzo IP della stampante nel browser Web.
Per ulteriori informazioni, vedere "Dell™ Printer Configuration Web Tool" a pagina 80.
 - 2 Selezionare **Impostazioni server di stampa**.
 - 3 Fare clic sulla scheda **Protezione** → **SSL/TLS**.
 - 4 Eliminare un certificato digitale per soddisfare le proprie necessità.
Per eliminare sia il certificato caricato sia quello autofirmato
 - a Fare clic su **Cancella tutti i certif.**
 - b Fare clic su **OK**.
 - c Fare clic su **Riavvia stampante**.Per eliminare solo il certificato digitale attualmente utilizzato
 - a Fare clic su **Gestione certificati**.
Viene visualizzata la pagina **Gestione certificati**.
 - b Fare clic su **Elimina** nell'angolo in alto a destra dell'impostazione del certificato da eliminare.
 - c Fare clic su **Elimina**.
 - d Fare clic su **Riavvia stampante**.
-  **NOTA:** Quando si elimina uno dei certificati caricati o il certificato autofirmato, la stampa passa automaticamente a utilizzare l'altro certificato.

Impostazione della funzione comunicazione SSL/TLS

Abilitazione della comunicazione SSL/TLS tra la stampante e i computer client

Quando si imposta il certificato server nella stampante si abilita la comunicazione crittografata per il momento in cui i computer accedono alla stampante per visualizzare e modificare le impostazioni tramite **Dell Printer Configuration Web Tool** o per stampare i file tramite AirPrint.

- 1 Avviare **Dell Printer Configuration Web Tool** inserendo l'indirizzo IP della stampante nel browser Web.
Per ulteriori informazioni, vedere "Dell™ Printer Configuration Web Tool" a pagina 80.
- 2 Selezionare **Impostazioni server di stampa**.
- 3 Fare clic sulla scheda **Protezione** → **SSL/TLS**.
- 4 Verificare che sia selezionata la casella di controllo **Attivata di Comunicazione server SSL/TLS**, quindi fare clic su **Applica nuove impostazioni**.

Viene visualizzato il messaggio **Impostazioni modificate**. Riavviare la stampante affinché le nuove impostazioni abbiano effetto.

 **NOTA:** Se viene visualizzata l'opzione **Disattivata** per **Comunicazione server SSL/TLS**, il certificato digitale non viene impostato. Per informazioni dettagliate, vedere "Impostazione di un Certificato digitale" a pagina 254.

- 5 Fare clic su **Riavvia stampante**.

Abilitazione della comunicazione SSL/TLS tra la stampante e un server LDAP

- 1 Avviare **Dell Printer Configuration Web Tool** inserendo l'indirizzo IP della stampante nel browser Web.
Per ulteriori informazioni, vedere "Dell™ Printer Configuration Web Tool" a pagina 80.
- 2 Selezionare **Impostazioni server di stampa**.
- 3 Fare clic sulla scheda **Protezione** → **SSL/TLS**.
- 4 Selezionare la casella di controllo **Attivata di LDAP - Comunicazione SSL/TLS**, quindi fare clic su **Applica nuove impostazioni**.

Viene visualizzato il messaggio **Impostazioni modificate**. Riavviare la stampante affinché le nuove impostazioni abbiano effetto.

- 5 Fare clic su **Riavvia stampante**.

Abilitazione della comunicazione SSL/TLS tra la stampante e un server SMTP

- 1 Avviare **Dell Printer Configuration Web Tool** inserendo l'indirizzo IP della stampante nel browser Web.
Per ulteriori informazioni, vedere "Dell™ Printer Configuration Web Tool" a pagina 80.
- 2 Selezionare **Impostazioni server di stampa**.
- 3 Fare clic sulla scheda **Protezione** → **SSL/TLS**.
- 4 Selezionare il metodo di connessione desiderato nell'elenco a discesa **SMTP - Comunicazione SSL/TLS**, quindi fare clic su **Applica nuove impostazioni**.

Viene visualizzato il messaggio **Impostazioni modificate**. Riavviare la stampante affinché le nuove impostazioni abbiano effetto.

- 5 Fare clic su **Riavvia stampante**.

Informazioni sui messaggi della stampante

Il pannello operatore della stampante visualizza dei messaggi che descrivono lo stato corrente della stampante e indicano eventuali problemi da risolvere. Nel presente capitolo sono descritti i messaggi, il loro significato e come cancellarli.

 **ATTENZIONE:** Quando viene visualizzato un codice di stato, i dati di stampa che rimangono sulla stampante e le informazioni accumulate nella memoria della suddetta non sono protette.

Codice di stato	Operazione da eseguire
001-360	Spegnerne e riaccendere la stampante. Se questa operazione non risolve il problema contattare Dell™. Vedere "Contattare Dell" a pagina 320.
003-340	
003-356	
005-121	Rimuovere la carta inceppata e chiudere lo sportello dell'ADF. Vedere "Rimozione degli inceppamenti dall'ADF" a pagina 288.
005-301	Chiudere il coperchio dell'ADF.
006-370	Spegnerne e riaccendere la stampante. Se questa operazione non risolve il problema contattare Dell. Vedere "Contattare Dell" a pagina 320.
007-371	
009-360	Re-installare la cartuccia toner specificata. Vedere "Installazione di una cartuccia di toner" a pagina 274.
009-361	
009-362	
009-363	
009-654	Spegnerne e riaccendere la stampante. Se questa operazione non risolve il problema contattare Dell. Vedere "Contattare Dell" a pagina 320.
010-354	
010-377	
016-315	
016-317	
016-338	
016-339	
016-344	
016-347	
016-354	
016-355	
016-370	
016-372	
016-374	
016-375	
016-376	
016-393	
016-395	
016-503	Premere il pulsante  (Imposta). Verificare che il server SMTP e il server DNS siano impostati correttamente.

Codice di stato	Operazione da eseguire
016-504	Premere il pulsante ✓ (Imposta). Verificare che il nome utente e la password per il server POP3 siano impostati correttamente.
016-506	Premere il pulsante ✓ (Imposta). Verificare che l'indirizzo del server SMTP e la destinazione dell'e-mail siano impostati correttamente.
016-507	Premere il pulsante ✓ (Imposta). Verificare che il nome utente e la password per il server SMTP siano impostati correttamente.
016-700	Premere il pulsante ✓ (Imposta) per annullare il lavoro di stampa corrente.
016-701	
016-720	
016-744	Premere il pulsante ✓ (Imposta). Contattare Dell se questo messaggio continua ad essere visualizzato.
016-745	Vedere "Contattare Dell" a pagina 320.
016-749	Premere il pulsante ✓ (Imposta) per annullare il lavoro di stampa corrente.
016-753	Si è verificato un errore di emulazione PDL. Premere il pulsante ✓ (Imposta) per eliminare il messaggio e annullare l'attuale lavoro di stampa. Verificare che la password sia corretta.
016-755	
016-764	Premere il pulsante ✓ (Imposta). Contattare l'amministratore del server SMTP.
016-766	
016-767	Premere il pulsante ✓ (Imposta). Verificare che l'indirizzo e-mail sia corretto, quindi riprovare a eseguire la scansione.
016-791	Inserire la memoria USB, quindi premere il pulsante ✓ (Imposta) per cancellare il messaggio.
016-795	Premere il pulsante ✓ (Imposta) per cancellare il messaggio. Verificare che il formato file sia corretto.
016-797	Premere il pulsante ✓ (Imposta) per cancellare il messaggio. Verificare che la memoria USB sia ben collegata.
016-920	Premere il pulsante ✓ (Imposta). Verificare l'impostazione wireless per il punto di accesso e la stampante, quindi riprovare ad applicare le impostazioni wireless.
016-921	
016-930	Rimuovere il dispositivo non supportato dalla porta USB.
016-931	
016-981	Premere il pulsante ✓ (Imposta) per annullare il lavoro di stampa corrente. Se si esegue una copia utilizzando <i>Fascicolate</i> , modificare l'impostazione selezionando <i>Non fascicol.</i> e riprovare ad eseguire la copia. Vedere "Impostazione delle opzioni di copia" a pagina 198.
016-982	La memoria della stampante è piena e non è possibile continuare con il processo di stampa corretto. Premere il pulsante ✓ (Imposta) per eliminare il messaggio e annullare l'attuale lavoro di stampa.
016-985	Premere il pulsante ✓ (Imposta). Riprovare a eseguire la scansione riducendo l'impostazione della risoluzione o modificando il formato di file dell'immagine digitalizzata.
017-970	
017-980	Premere il pulsante ✓ (Imposta) per cancellare il messaggio.
017-981	
017-988	
024-360	Spegnere e riaccendere la stampante. Se questa operazione non risolve il problema contattare Dell. Vedere "Contattare Dell" a pagina 320.
024-914	Caricare la carta specificata, quindi premere il pulsante ✓ (Imposta). Vedere "Caricamento di supporti di stampa nel vassoio standard da 150 fogli" a pagina 175.
024-946	Premere il pulsante ✓ (Imposta) per cancellare il messaggio. Verificare che non vi sia della carta inceppata nel vassoio standard da 150 fogli, quindi fissare il vassoio alla stampante.

Codice di stato	Operazione da eseguire
024-969	Caricare la carta specificata, quindi premere il pulsante ✓ (Imposta) . Vedere "Caricamento di supporti di stampa nel vassoio standard da 150 fogli" a pagina 175.
026-720	Premere il pulsante ✓ (Imposta) per cancellare il messaggio.
026-721	
026-722	
026-723	
026-750	
026-751	
026-752	
027-446	Modificare l'indirizzo IP della stampante per evitare la duplicazione. Spegner e riaccendere la stampante.
027-452	
031-521	Premere il pulsante ✓ (Imposta) . Verificare che il computer sia accessibile con l'amministratore di sistema.
031-526	Premere il pulsante ✓ (Imposta) . Verificare che il nome di dominio del server SMB sia corretto. Verificare la connessione DNS o che il nome del server di destinazione per l'inoltro sia registrato in DNS.
031-529	Premere il pulsante ✓ (Imposta) . Verificare che la password sia corretta.
031-530	Premere il pulsante ✓ (Imposta) . Verificare che l'impostazione del percorso di lavoro al server SMB sia corretto.
031-533	Premere il pulsante ✓ (Imposta) . Verificare quanto segue: <ul style="list-style-type: none"> • Se il nome file specificato è utilizzato da altri utenti. • Se esiste già un file o una cartella con il nome specificato. • Se il server SMB non presenta alcun problema disco o di protezione di scrittura.
031-534	Premere il pulsante ✓ (Imposta) . Verificare che il server SMB non presenti alcun problema disco o di
031-535	protezione di scrittura.
031-536	
031-537	Premere il pulsante ✓ (Imposta) . Verificare che lo spazio disponibile nella posizione di memorizzazione sia sufficiente.
031-555	Premere il pulsante ✓ (Imposta) per cancellare il messaggio. Verificare che la rete sia collegata correttamente.
031-556	Verificare che il server SMB non presenti alcun problema disco o di protezione di scrittura.
031-557	Premere il pulsante ✓ (Imposta) . Modificare il nome file già esistente sul server SMB.
031-558	Premere il pulsante ✓ (Imposta) per cancellare il messaggio. Verificare che l'impostazione di accesso al server SMB sia corretta.
031-571	Premere il pulsante ✓ (Imposta) per cancellare il messaggio. Verificare che la rete sia collegata correttamente.
031-574	Premere il pulsante ✓ (Imposta) . Verificare che il nome di dominio del server FTP sia corretto.
031-575	Premere il pulsante ✓ (Imposta) . Verificare che l'impostazione del nome host del server FTP sia corretto.
031-576	Premere il pulsante ✓ (Imposta) . Verificare la comunicazione tra la stampante e il server FTP di destinazione di inoltro. Ad esempio, verificare il collegamento del cavo Ethernet e che l'indirizzo IP del server sia corretto.
031-578	Premere il pulsante ✓ (Imposta) . Verificare che il nome di accesso (nome utente) e la password siano corretti.
031-579	Premere il pulsante ✓ (Imposta) . Verificare che l'impostazione del percorso di lavoro al server FTP sia corretto.

Codice di stato	Operazione da eseguire
031-582	Premere il pulsante ✓ (Imposta). Verificare che il server FTP non presenti alcun problema disco o di protezione di scrittura.
031-584	Premere il pulsante ✓ (Imposta). Verificare quanto segue: <ul style="list-style-type: none"> • Se il nome file specificato è utilizzato da altri utenti. • Se esiste già un file o una cartella con il nome specificato. • Se il server FTP non presenta alcun problema disco o di protezione di scrittura.
031-585	Premere il pulsante ✓ (Imposta). Verificare che il server FTP non presenti alcun problema disco o di protezione di scrittura/eliminazione.
031-587	
031-588	Premere il pulsante ✓ (Imposta). Verificare che il server FTP non presenti alcun problema disco o di protezione di scrittura.
031-589	Premere il pulsante ✓ (Imposta) per cancellare il messaggio. Verificare che lo spazio disponibile nella posizione di memorizzazione sia sufficiente.
031-594	Premere il pulsante ✓ (Imposta). Eseguire nuovamente l'operazione in base alla procedura operativa. Contattare Dell se questo messaggio continua ad essere visualizzato. Vedere "Contattare Dell" a pagina 320.
031-598	Premere il pulsante ✓ (Imposta). Verificare che il server FTP non presenti alcun problema disco o di protezione di scrittura.
033-503	Premere il pulsante ✓ (Imposta) per cancellare il messaggio. Eliminare i dati non necessari salvati in memoria.
033-513	
033-517	Premere il pulsante ✓ (Imposta). Verificare che la password sia corretta.
033-518	Premere il pulsante ✓ (Imposta). Verificare che il codice paese sia impostato correttamente.
033-519	Il servizio fax è bloccato. Per continuare, premere il pulsante ✓ (Imposta) per annullare il messaggio, quindi disabilitare il blocco fax.
033-787	Premere il pulsante ✓ (Imposta) per cancellare il messaggio. Eliminare i dati non necessari salvati in memoria o attendere il completamento dell'invio di un fax.
033-788	
034-700	Premere il pulsante ✓ (Imposta) per cancellare il messaggio. Se l'errore continua ad apparire dopo aver rifelezionato il numero per le volte specificate, provare quanto segue:
034-701	
034-702	• Accertarsi che la linea telefonica sia correttamente connessa. Vedere "Collegamento della linea telefonica" a pagina 37.
034-703	• Verificare che il numero di destinazione sia disponibile.
034-704	• Impostare un valore superiore per Numero di tentativi di rifelezione.
034-705	• Impostare un valore maggiore per Ritardo rinvio o Ritardo rifelezione.
034-706	
034-707	Premere il pulsante ✓ (Imposta) per cancellare il messaggio. Se l'errore continua ad apparire dopo aver rifelezionato il numero per le volte specificate, provare quanto segue:
034-708	<ul style="list-style-type: none"> • Accertarsi che la linea telefonica sia correttamente connessa. Vedere "Collegamento della linea telefonica" a pagina 37. • Verificare che il numero di destinazione sia disponibile. • Impostare un valore superiore per Numero di tentativi di rifelezione. • Impostare un valore maggiore per Ritardo rinvio o Ritardo rifelezione. • Ridurre Velocità modem.

Codice di stato	Operazione da eseguire
034-709 034-710	Premere il pulsante ✓ (Imposta) per cancellare il messaggio. Se l'errore continua ad apparire dopo aver rifelezionato il numero per le volte specificate, provare quanto segue: <ul style="list-style-type: none"> • Impostare un valore superiore per Numero di tentativi di rifelezione. • Impostare un valore maggiore per Ritardo rinvio o Ritardo rifelezione.
034-711 034-712 034-713	Premere il pulsante ✓ (Imposta) per cancellare il messaggio. Se l'errore continua ad apparire dopo aver rifelezionato il numero per le volte specificate, provare quanto segue: <ul style="list-style-type: none"> • Impostare un valore superiore per Numero di tentativi di rifelezione. • Impostare un valore maggiore per Ritardo rinvio o Ritardo rifelezione. • Ridurre Velocità modem.
034-714	Premere il pulsante ✓ (Imposta) per cancellare il messaggio. Se l'errore continua ad apparire dopo aver rifelezionato il numero per le volte specificate, provare quanto segue: <ul style="list-style-type: none"> • Verificare che il numero di destinazione sia disponibile. • Impostare un valore superiore per Numero di tentativi di rifelezione. • Impostare un valore maggiore per Ritardo rinvio o Ritardo rifelezione.
034-715	Premere il pulsante ✓ (Imposta) per cancellare il messaggio. Se l'errore continua ad apparire dopo aver rifelezionato il numero per le volte specificate, provare quanto segue: <ul style="list-style-type: none"> • Impostare un valore superiore per Numero di tentativi di rifelezione. • Impostare un valore maggiore per Ritardo rinvio o Ritardo rifelezione. • Ridurre Velocità modem.
034-716	Premere il pulsante ✓ (Imposta) per cancellare il messaggio. Se l'errore continua ad apparire dopo aver rifelezionate il numero per le volte specificate, sarà annullato. Quando si tenta nuovamente di inviare il fax, ridurre Velocità modem.
034-717	Premere il pulsante ✓ (Imposta) per cancellare il messaggio. Se l'errore continua ad apparire dopo aver rifelezionate il numero per le volte specificate, sarà annullato. Riprovare a inviare il fax.
034-718 034-719	Premere il pulsante ✓ (Imposta) per cancellare il messaggio. Se l'errore continua ad apparire dopo aver rifelezionate il numero per le volte specificate, sarà annullato. Quando si tenta nuovamente di inviare il fax, ridurre Velocità modem.
034-720	Premere il pulsante ✓ (Imposta) per cancellare il messaggio. Se l'errore continua ad apparire dopo aver rifelezionate il numero per le volte specificate, sarà annullato. Quando si riprova a inviare il fax, tentare le seguenti operazioni. <ul style="list-style-type: none"> • Ridurre Velocità modem. • Abilitare ECM.
034-721 034-722 034-723 034-724 034-725 034-726	Premere il pulsante ✓ (Imposta) per cancellare il messaggio. Se l'errore continua ad apparire dopo aver rifelezionate il numero per le volte specificate, sarà annullato. Quando si tenta nuovamente di inviare il fax, ridurre Velocità modem.
034-727	Premere il pulsante ✓ (Imposta) per cancellare il messaggio. Verificare che il numero di destinazione sia disponibile. Se l'errore continua ad apparire dopo aver rifelezionate il numero per le volte specificate, sarà annullato:
034-750	Premere il pulsante ✓ (Imposta) per cancellare il messaggio. Accertarsi che la linea telefonica sia correttamente connessa. Vedere "Collegamento della linea telefonica" a pagina 37.

Codice di stato	Operazione da eseguire
034-751	Verificare che la macchina di destinazione non blocchi il fax come indesiderato. In tal caso, chiedere al destinatario di disabilitare questa impostazione.
034-752	Premere il pulsante ✓ (Imposta) per cancellare il messaggio. Accertarsi che la linea telefonica sia correttamente connessa. Vedere "Collegamento della linea telefonica" a pagina 37.
034-753	
034-754	Premere il pulsante ✓ (Imposta) per cancellare il messaggio. Ridurre Velocità modem.
034-755	
034-756	
034-757	
034-758	Premere il pulsante ✓ (Imposta) per cancellare il messaggio. Accertarsi che la linea telefonica sia correttamente connessa. Vedere "Collegamento della linea telefonica" a pagina 37. Oppure ridurre Velocità modem.
034-759	Premere il pulsante ✓ (Imposta) per cancellare il messaggio. Ridurre Velocità modem.
034-760	
034-761	Premere il pulsante ✓ (Imposta) per cancellare il messaggio. Accertarsi che la linea telefonica sia correttamente connessa. Vedere "Collegamento della linea telefonica" a pagina 37.
034-762	Premere il pulsante ✓ (Imposta) per cancellare il messaggio. Provare a eseguire le seguenti operazioni: <ul style="list-style-type: none"> • Ridurre Velocità modem. • Abilitare ECM.
034-763	Premere il pulsante ✓ (Imposta) per cancellare il messaggio. Ridurre Velocità modem.
034-764	
034-765	
034-766	
034-767	Premere il pulsante ✓ (Imposta) per cancellare il messaggio. Accertarsi che la linea telefonica sia correttamente connessa. Vedere "Collegamento della linea telefonica" a pagina 37.
034-768	Premere il pulsante ✓ (Imposta) per cancellare il messaggio. Ridurre Velocità modem.
062-321	Spegnere e riaccendere la stampante. Se questa operazione non risolve il problema contattare Dell. Vedere "Contattare Dell" a pagina 320.
062-360	
062-790	Premere il pulsante ✓ (Imposta). I dati scansionati vengono eliminati. Riprovare a scansionare il documento.
075-100	Verificare e liberare il percorso della carta, caricare la carta specificata e poi premere il pulsante ✓ (Imposta). Vedere "Rimozione degli inceppamenti nella parte anteriore della stampante" a pagina 292.
075-921	Caricare la carta per le pagine del lato retro (pari) e premere il pulsante ✓ (Imposta). Vedere "Caricamento dei supporti di stampa per stampa fronte/retro manuale" a pagina 181.
077-100	Aprire lo sportello posteriore e rimuovere la carta inceppata. Vedere "Rimozione degli inceppamenti nella parte posteriore della stampante" a pagina 292.
077-101	
077-102	
077-104	
077-105	
077-300	Chiudere il coperchio posteriore.
077-900	Aprire lo sportello posteriore e rimuovere la carta inceppata. Vedere "Rimozione degli inceppamenti dal vassoio di uscita" a pagina 294.
077-901	Aprire lo sportello posteriore e rimuovere la carta inceppata. Vedere "Rimozione degli inceppamenti nella parte posteriore della stampante" a pagina 292.

Codice di stato	Operazione da eseguire
091-313	Spegnere e riaccendere la stampante. Se questa operazione non risolve il problema contattare Dell. Vedere "Contattare Dell" a pagina 320.
091-402	Spegnere e riaccendere la stampante. Se questa operazione non risolve il problema contattare Dell. Vedere "Contattare Dell" a pagina 320.
092-310	Pulire il sensore CTD. Vedere "Pulizia del sensore di densità del toner a colore (CTD)" a pagina 278.
093-423	Sostituire la cartuccia toner specificata entro breve tempo. Ordinare nuovo materiale di consumo dal sito Web www.dell.com/supplies .
093-424	
093-425	Vedere "Sostituzione delle cartucce del toner" a pagina 272.
093-426	
093-919	Re-installare o sostituire la cartuccia toner specificata. Vedere "Sostituzione delle cartucce del toner" a pagina 272.
093-920	
093-921	
093-922	
093-930	Rimuovere la cartuccia toner specificata e installarne una nuova. Se non si sostituisce la cartuccia toner possono verificarsi problemi di stampa. Ordinare nuovo materiale di consumo dal sito Web www.dell.com/supplies .
093-931	
093-932	Vedere "Sostituzione delle cartucce del toner" a pagina 272.
093-933	
093-960	Sostituire la cartuccia toner specificata con una cartuccia di tipo supportato. Ordinare nuovo materiale di consumo dal sito Web www.dell.com/supplies .
093-961	
093-962	Vedere "Sostituzione delle cartucce del toner" a pagina 272.
093-963	
093-970	Re-installare la cartuccia toner specificata. Vedere "Installazione di una cartuccia di toner" a pagina 274.
093-971	
093-972	
093-973	
116-703	Si è verificato un errore di emulazione PDL. Premere il pulsante  (Imposta) per eliminare il messaggio e annullare l'attuale lavoro di stampa.
116-720	
117-331	Spegnere e riaccendere la stampante. Se questa operazione non risolve il problema contattare Dell. Vedere "Contattare Dell" a pagina 320.
117-332	
117-333	
117-334	
117-343	
117-346	
117-348	
117-350	Aprire lo sportello posteriore, quindi chiudere per continuare. Se questa operazione non risolve il problema contattare Dell. Vedere "Contattare Dell" a pagina 320.
117-366	Spegnere e riaccendere la stampante. Se questa operazione non risolve il problema contattare Dell. Vedere "Contattare Dell" a pagina 320.
124-333	
134-211	
191-310	
193-700	Questo messaggio indica che la stampante si trova in modalità toner non-Dell.

Caratteristiche tecniche

Compatibilità con i sistemi operativi

La stampante Dell™ Color Multifunction Printer | E525w è compatibile con Microsoft® Windows Vista®, Windows Vista® 64-bit Edition, Windows® 7, Windows® 7 64-bit Edition, Windows® 8, Windows® 8 64-bit Edition, Windows® 8.1, Windows® 8.1 64-bit Edition, Windows Server® 2003, Windows Server® 2003 x64 Edition, Windows Server® 2008, Windows Server® 2008 64-bit Edition, Windows Server® 2008 R2, Windows Server® 2012, Windows Server® 2012 R2, Mac OS X 10.6, OS X 10.7, OS X 10.8, OS X 10.9, OS X 10.10, Red Hat® Enterprise Linux® 6.1 Desktop (x86), SUSE® Linux Enterprise Desktop 11 e Ubuntu® 12.04.

Alimentazione

Tensione nominale	220-240 VCA	110-127 VCA
Frequenza	50/60 Hz	50/60 Hz
Corrente	5,0 A	7,0 A
Consumo energetico	30,0 W (Pronto)	30,0 W (Pronto)
	10,0 W (Sleep)	10,0 W (Sleep)
	2,8 W (Deep Sleep*)	2,0 W (Deep Sleep)
	0 W (Non in linea)	0 W (Non in linea)

* Questa condizione è uguale alla modalità stand-by della rete; il consumo energetico in questa condizione è che tutte le porte di rete connesse via cavo sono collegate e tutte le porte di rete wireless sono attivate.

Dimensioni

Altezza: 353 mm Larghezza: 410 mm Profondità: 398 mm

Peso (sono incluse solo le cartucce toner): 16,1 kg

Memoria

Memoria di base	512 MB
-----------------	--------

Page Description Language (PDL)/Emulazione, sistema operativo e interfaccia

PDL/Emulazioni	PCL 6, PCL5e, PostScript 3 Compatible, XML Paper Specification (basato su host)	
Sistemi operativi	Windows Vista [®] , Windows Vista [®] 64-bit Edition, Windows [®] 7, Windows [®] 7 64-bit Edition, Windows [®] 8, Windows [®] 8 64-bit Edition, Windows [®] 8.1, Windows [®] 8.1 64-bit Edition, Windows Server [®] 2003, Windows Server [®] 2003 x64 Edition, Windows Server [®] 2008, Windows Server [®] 2008 64-bit Edition, Windows Server [®] 2008 R2, Windows Server [®] 2012, Windows Server [®] 2012 R2, Mac OS X 10.6, OS X 10.7, OS X 10.8, OS X 10.9, OS X 10.10, Red Hat Enterprise Linux 6.1 Desktop (x86), SUSE Linux Enterprise Desktop 11 e Ubuntu [®] 12.04.	
Interfacce	Locale standard:	USB 2.0
	Rete standard:	10Base-T/100Base-TX Ethernet
		IEEE 802.11b/g/n (Senza fili)

Compatibilità MIB

Una base di gestione informazioni (MIB) è un database contenente informazioni sui dispositivi di rete (quali adattatori, bridge, router o computer). Queste informazioni consentono agli amministratori di gestire la rete (analizzare le prestazioni, il traffico, gli errori e così via). La stampante Dell Color Multifunction Printer | E525w è conforme agli standard industriali delle specifiche MIB; questa caratteristica permette alla macchina di essere riconosciuta e gestita da vari sistemi software per la gestione di stampanti e reti.

Ambiente

Funzionamento

Temperatura	5-32°C
Umidità relativa	15-85% di umidità relativa (senza formazione di condensa)

Garanzia della qualità di stampa

Temperatura	15-28°C
Umidità relativa	20-70% di umidità relativa (senza formazione di condensa)

Conservazione

Temperatura	0-35°C
Umidità di conservazione	15-80% di umidità relativa (senza formazione di condensa)





Altitudine

Funzionamento	Fino a 3.100 m
Conservazione	70,9275 Kpa

 **NOTA:** Per informazioni sulla regolazione dell'altitudine, vedere "Registra altitudine" a pagina 100.

Cavi

Il cavo di collegamento deve rispondere ai seguenti requisiti:

Tipo di collegamento	Specifiche e simboli di collegamento
1 Ethernet	10 Base-T/100 Base-TX 
2 USB	USB 2.0 
3 Connettore per presa a muro	
4 Connettore telefonico	

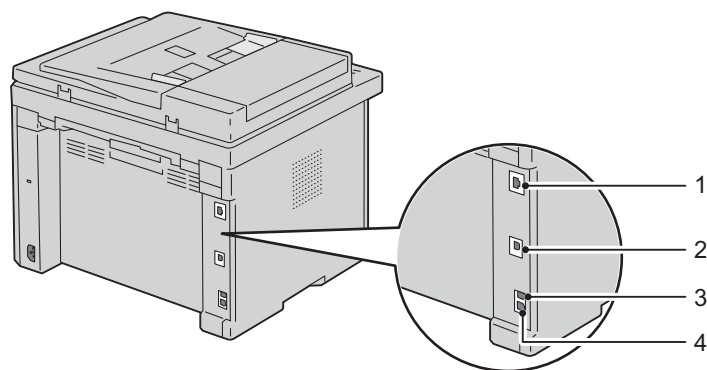

Caratteristiche tecniche della stampante

Voce	Descrizione
Risoluzione di stampa	600 dpi x 600 dpi
Velocità di stampa	Simplex: colore 18 ppm, bianco e nero 18 ppm (A4/Letter)
Formato foglio	A4, B5, A5, Letter, Executive, Folio, Legal, Busta #10, Monarch, DL, C5

Specifiche per la copia

Voce	Descrizione
Risoluzione di copia	Lastra documenti: 600 x 600 dot/25,4 mm ADF: 600 x 300 dot/25,4mm (identico per colore/bianco e nero)
Velocità di copia	Colore: 18 cpm o più, bianco e nero: 18 cpm o più (utilizzando la lastra documenti per creare copie in sequenza di un documento con pagine digitalizzate una alla volta.) Colore: 7 cpm o più, bianco e nero: 17 cpm o più (utilizzando l'ADF per creare copie in sequenza di più documenti.)
Formato foglio	A4, A5, B5, Executive, Letter, Folio, Legal, Monarch, DL, C5, Busta #10
Zoom	Lastra documenti: 25% - 400% ADF: 25% - 400%
Copie multiple	1-99 pagine
Modalità di copia (=tipo originale)	Testo, Testo & Foto, Foto
Metodo di scansione	Vetro documenti: metodo di scansione in piano fisso di documenti ADF: Metodo di scansione ad alimentazione di documento, carrello fisso (scansione su un lato)

Caratteristiche tecniche dello scanner

Voce	Descrizione
Compatibilità	Tool Without An Interesting Name (TWAIN), Windows Image Acquisition (WIA)
Risoluzione di scansione	TWAIN: da 75 x 75 a 4800 x 4800 dot/25,4 mm WIA: 75/100/150/200/300/400/600 dot/25,4 mm Risoluzioni diverse dalle seguenti si ottengono dalla conversione di risoluzione del driver: 200 x 200 dot/25,4 mm 300 x 300 dot/25,4 mm (predefinita) 600 x 600 dot/25,4 mm 1200 x 1200 dot/25,4 mm
Profondità in bit colore	24 bit (WIA, TWAIN)
Profondità in bit monocromatica	1 bit per bianco e nero e 8 bit per scala di grigi
Lunghezza effettiva di scansione	Lastra documenti: 297 mm ADF: 355,6 mm
Larghezza effettiva di scansione	215,9 mm
Velocità di scansione (modalità testo)	Bianco e nero: 600 dpi: 100,89 [mm/sec] 1200 dpi: 26,15 [mm/sec] Colore: 600 dpi: 33,6 [mm/sec] 1200 dpi: 8,7 [mm/sec]

Caratteristiche tecniche del fax

Voce	Descrizione
Compatibilità	ITU-T Group 3
Linea applicabile	Public Switched Telephone Network (PSTN), Private Branch Exchange (PBX)
Codifica dei dati	Bianco e nero: 1bit, codifica JBIG, MMR, MR, MH Colore: non supportato
Velocità massima modem	33,6 Kbps
Velocità di trasmissione	Circa 3 secondi/pagina *Il tempo di trasmissione si applica alla trasmissione della memoria di dati di testo digitalizzati in risoluzione standard con ECM utilizzando solo ITU-T No.1 Chart.
Velocità di scansione	Lastra documenti: circa 3 secondi/A4 (in modalità di risoluzione fax Standard) ADF: circa 5 secondi/Letter (in modalità di risoluzione fax Standard), 7,5 secondi/Letter (in modalità di risoluzione fax Fine)
Lunghezza massima documento	Lastra documenti: 297 mm ADF: 355,6 mm
Formato foglio	Letter, A4, Legal
Risoluzione	Standard: 8 pel/mm x 3,85 linee/mm 200 dpi x 100 dpi Fine: 8 pel/mm x 7,7 linee/mm 200 dpi x 200 dpi Superfine: 8 pel/mm x 15,4 linee/mm 200 dpi x 400 dpi Ultrafine: 16 pel/mm x 15,4 linee/mm 400 dpi x 400 dpi
Memoria utente	2 MB
Mezzitoni	256 livelli

Manutenzione della stampante

25 Manutenzione della stampante	271
26 Rimozione degli inceppamenti.....	286

Manutenzione della stampante

Per mantenere elevata la qualità di stampa, è necessario eseguire periodicamente alcune operazioni di manutenzione. Se la stampante è utilizzata da più utenti, è consigliabile affidarne la manutenzione a un singolo operatore. Fare riferimento a tale operatore per eventuali problemi di stampa e per le operazioni di manutenzione.

Determinare lo stato delle forniture di stampa

Se la stampante è collegata alla rete, **Dell Printer Configuration Web Tool** fornisce immediatamente le informazioni relative alla quantità di toner rimanente. Per visualizzare queste informazioni, inserire l'indirizzo IP della stampante nel browser. Per utilizzare la funzione **Avviso e-mail** che consente di impostare un avviso e-mail che notifica quando è necessario sostituire i materiali di consumo della stampante, inserire il proprio nome o quello dell'operatore responsabile nella casella di posta elettronica.

Sul pannello operatore, è inoltre possibile verificare quanto segue:

- Materiali di consumo o operazioni manutenzione che richiedono attenzione durante la sostituzione (tuttavia, sulla stampante vengono visualizzate informazioni di un solo elemento per volta.)
- Quantità di toner residua in ciascuna cartuccia

Risparmio dei materiali di consumo

È possibile modificare numerose impostazioni nel driver di stampa per risparmiare la cartuccia toner e la carta.

Materiali di consumo	Impostazione	Funzione
Cartuccia toner	Modalità di risparmio toner nella scheda Grafici del driver di stampa	Questa casella di controllo permette agli utenti di selezionare una modalità di stampa che usa una minore quantità di toner. Quando si usa questa funzione, la qualità d'immagine sarà più bassa di quando non viene usata.
Supporti di stampa	Immagini multiple nella scheda Layout del driver di stampa	La stampante consente di stampare due o più immagini di pagine su una facciata del foglio. Il numero di pagine che ciascun driver di stampa permette di stampare su un singolo foglio di carta è: <ul style="list-style-type: none"> • Driver della stampante PCL/XML Paper Specification (XPS): 2, 4, 8 o 16 pagine • Driver della stampante PS: 2, 4, 6, 9 o 16 pagine Se selezionata con l'impostazione fronte/retro , la funzione Immagini multiple consente di stampare fino a 32 pagine su un unico foglio. (16 immagini su ciascun lato del foglio)

Conservazione dei supporti di stampa

Per evitare problemi relativi all'alimentazione della carta e alla qualità di stampa, è possibile adottare diverse soluzioni.

- Per ottenere risultati di stampa ottimali, conservare i supporti di stampa in ambienti con temperatura di circa 21°C e umidità relativa del 40%.
- Conservare le confezioni dei supporti su un ripiano o uno scaffale anziché sul pavimento.
- Se si conservano le singole confezioni fuori dalle scatole originali, accertarsi che si trovino su una superficie piana onde evitare che i bordi si flettano o si arriccino.

- Non collocare oggetti sulle confezioni.

Conservazione dei materiali di consumo

Conservare i materiali di consumo nella confezione originale fino al momento dell'utilizzo. Evitare di conservare i materiali di consumo:

- A temperature superiori a 40°C.
- In un ambiente con forti variazioni di temperatura o di umidità.
- Alla luce diretta del sole.
- In ambienti polverosi.
- Nell'automobile, per periodi prolungati.
- In un ambiente in cui siano presenti gas corrosivi.
- In un ambiente con aria salmastra.

Sostituzione delle cartucce del toner

⚠ AVVERTENZA: Prima di sostituire le cartucce toner, leggere e seguire le norme di sicurezza contenute nelle *Informazioni importanti*.

Le cartucce toner Dell sono disponibili solo tramite Dell. È possibile ordinare le cartucce online su <http://www.dell.com/supplies> o per telefono. Per ordini telefonici vedere "Contattare Dell" a pagina 320.

Si consiglia di utilizzare solo cartucce toner prodotte da Dell per la propria stampante. Dell non fornisce garanzia relativamente a problemi legati all'uso di accessori, elementi o componenti non forniti da Dell.

⚠ AVVERTENZA: Non gettare cartucce toner usate nel fuoco. Il toner residuo potrebbe esplodere provocando bruciature e ferite.

⚠ AVVERTENZA: Non scuotere la cartuccia toner usata per evitare che il toner fuoriesca.

Rimozione delle cartucce di toner

- 1 Spegner la stampante.
- 2 Aprire il coperchio di accesso al toner.

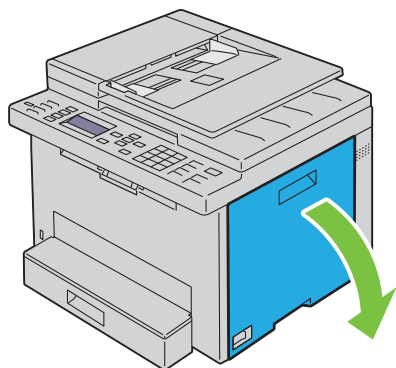

- 3 Afferrare saldamente la cartuccia come indicato nell'illustrazione.

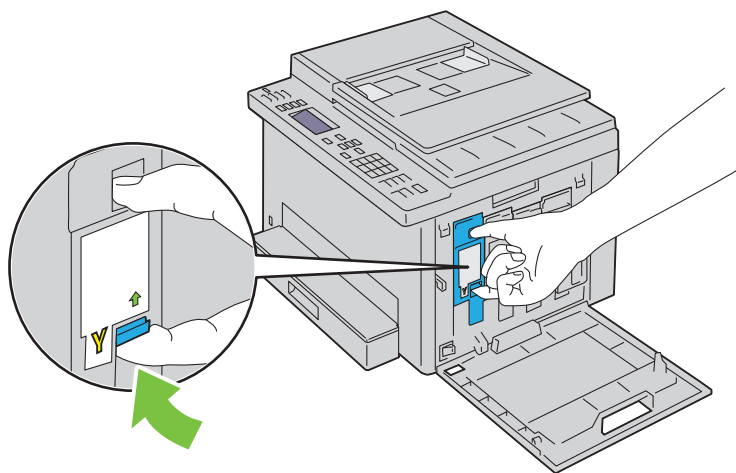

⚠ AVVERTENZA: Estrarre sempre la cartuccia lentamente in modo che il toner non fuoriesca.

- 4 Estrarre la cartuccia toner.

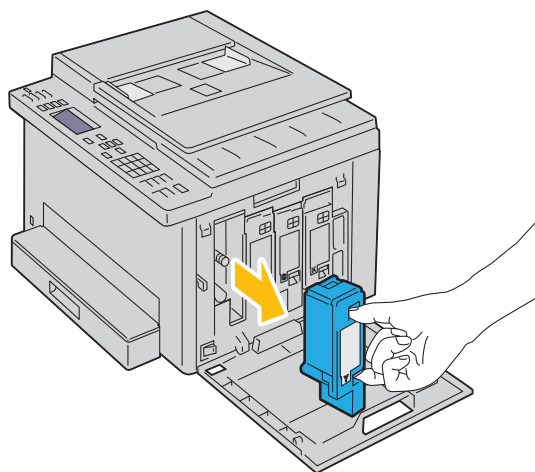

Installazione di una cartuccia di toner

- 1 Estrarre dalla confezione una cartuccia toner nuova del colore desiderato e scuoterla cinque o sei volte per distribuire il toner in modo uniforme.

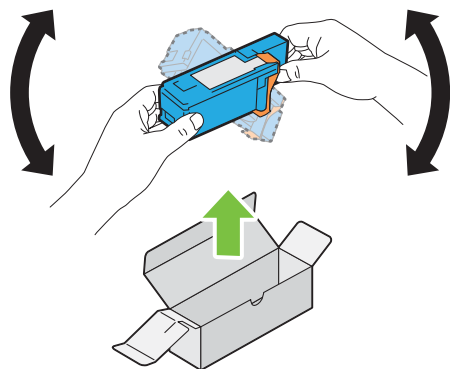

NOTA: Accertarsi che il colore della nuova cartuccia toner corrisponda a quello sulla maniglia prima di sostituirla.

NOTA: Maneggiare la cartuccia con attenzione per evitare la fuoriuscita di toner.

- 2 Rimuovere il nastro dalla cartuccia toner.

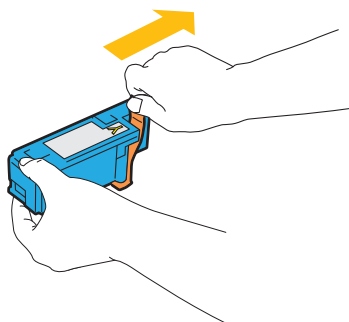

- 3 Accostare la cartuccia toner al relativo alloggiamento, quindi inserirla e bloccarla in posizione premendo in prossimità del centro della cartuccia fino a sentire un clic.

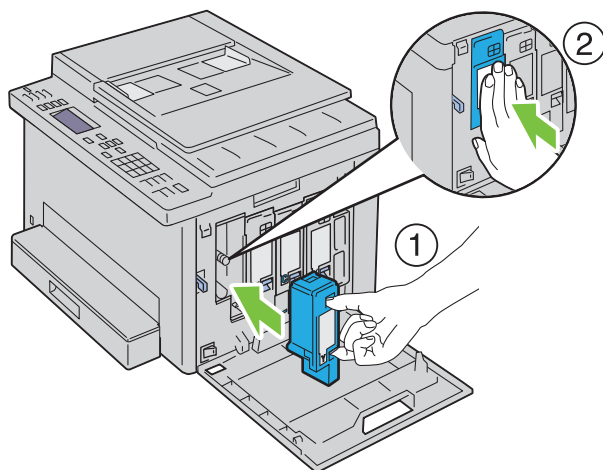

- 4 Chiudere il coperchio di accesso al toner.

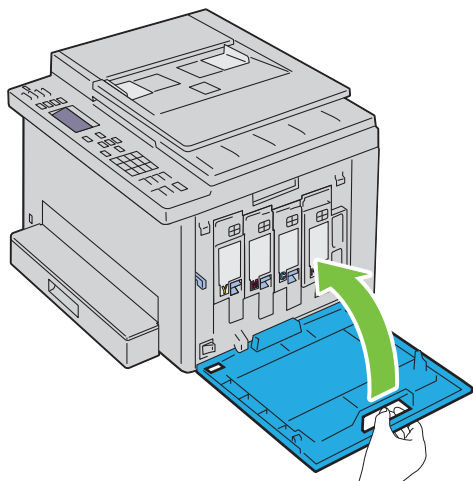

- 5 Accendere la stampante.

Pulizia dell'interno della stampante

⚠ AVVERTENZA: Per evitare il pericolo di scosse elettriche, spegnere sempre la stampante e scollegare il cavo di alimentazione dalla presa con la messa a terra prima di effettuare operazioni di manutenzione.

- 1 Verificare che la stampante non sia in funzione e aprire il coperchio di accesso al toner.

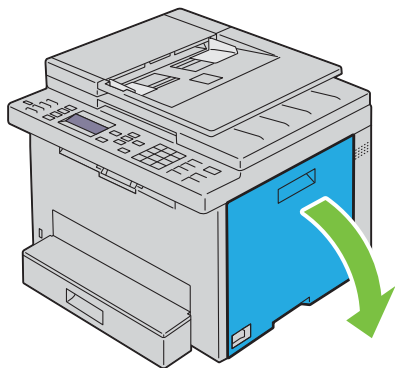

2 Afferrare saldamente la cartuccia come indicato nell'illustrazione.

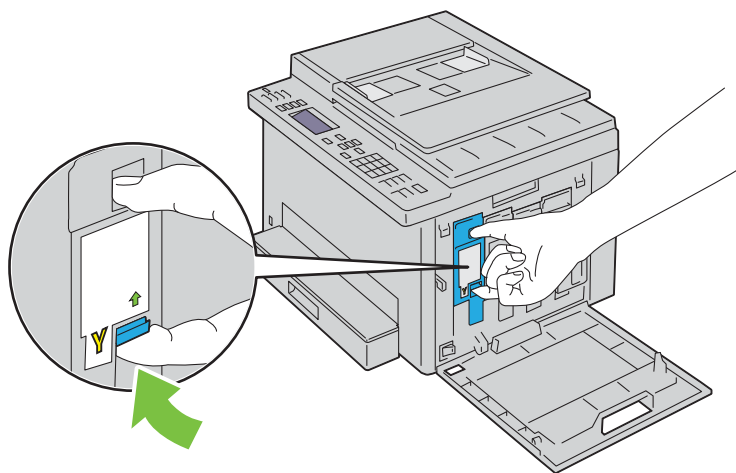

3 Estrarre la cartuccia toner.

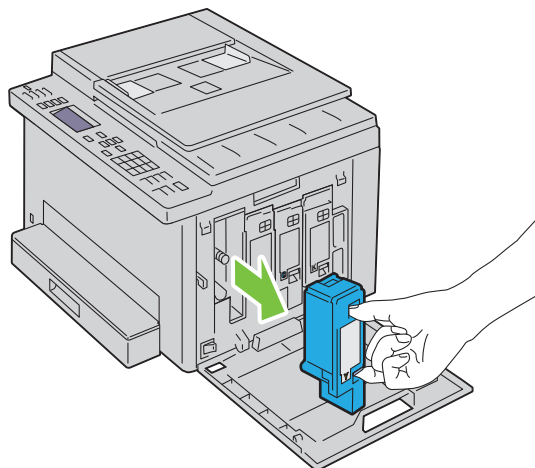

4 Estrarre anche le altre tre cartucce.

5 Estrarre l'asta di pulizia.

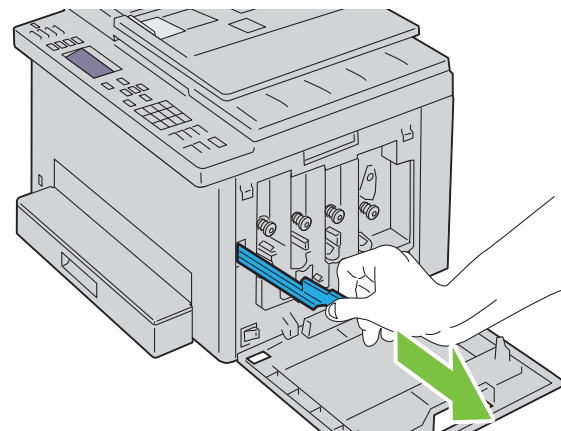

- 6 Inserire completamente l'asta di pulizia nel foro accanto alla freccia sulla stampante fino a quando tocca l'interno della macchina e poi estrarla.

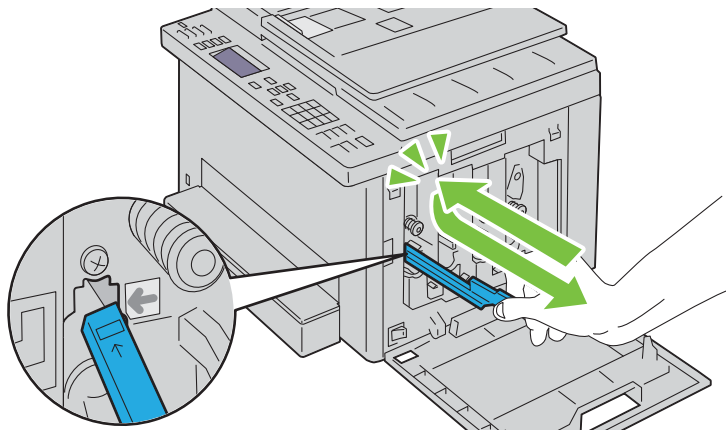

- 7 Ripetere la procedura per gli altri tre fori.
8 Inserire nuovamente l'asta di pulizia nella posizione originale.

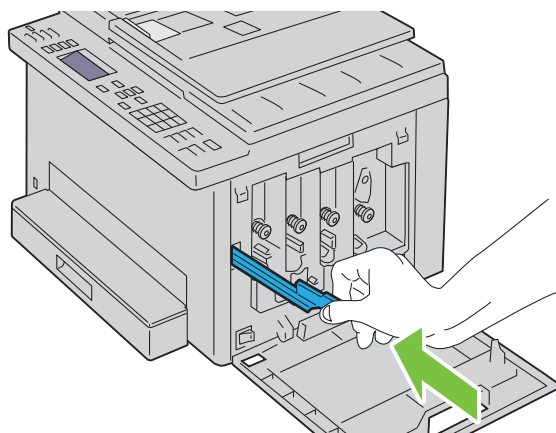

- 9 Rimettere a posto la cartuccia del nero accostandola al relativo alloggiamento, quindi inserirla saldamente premendo in prossimità del centro della cartuccia fino a sentire un clic.

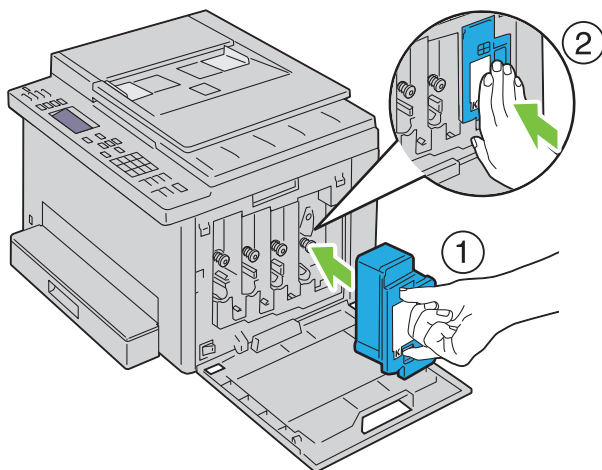

- 10 Rimettere a posto anche le altre tre cartucce.
- 11 Chiudere il coperchio di accesso al toner.

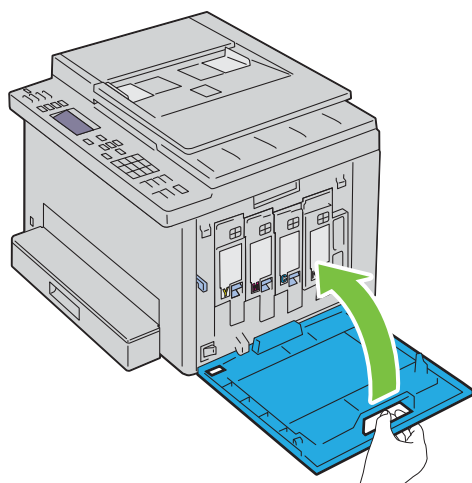

Pulizia del sensore di densità del toner a colore (CTD)

Pulire il sensore CTD solo quando il pannello operatore visualizza un avviso relativo al sensore CTD.

- 1 Verificare che la stampante sia spenta.
- 2 Aprire il coperchio posteriore premendo la maniglia di sblocco.

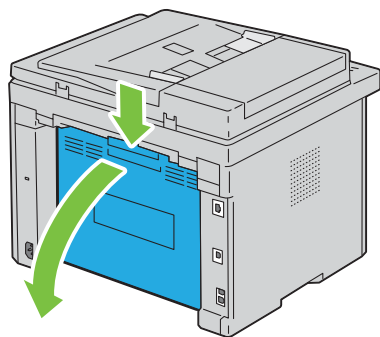

- 3 Pulire il rullo del sensore CTD all'interno della stampante con un cotton fioc pulito e asciutto.

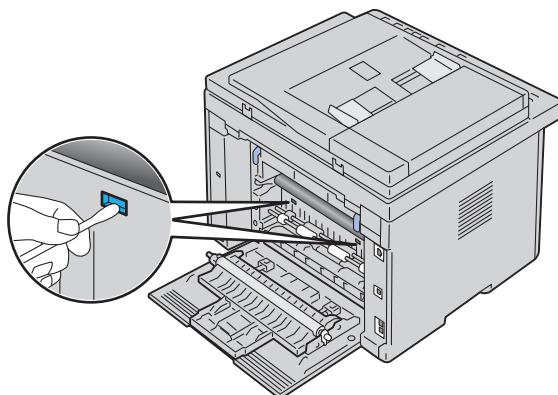

- 4 Chiudere il coperchio posteriore.

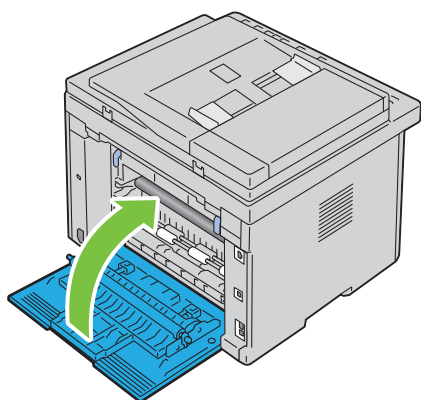

- 5 Accendere la stampante.

Regolazione della registrazione del colore





In questa sezione viene spiegato come regolare la registrazione del colore alla prima installazione della stampante o dopo un suo spostamento in altra sede o posizione.

NOTA: Per entrare nel menu Menu Ammin. quando Imp. blocco pannello è impostato su Abilita è necessaria una password. In tal caso, immettere la password specificata e premere il pulsante ✓ (Imposta).

Esecuzione della regolazione automatica

Regol. autom. consente di correggere in maniera automatica la registrazione del colore.

Pannello operatore

- 1 Premere il pulsante  (Menu).
- 2 Premere il pulsante  fino a evidenziare Sistema, quindi premere il pulsante ✓ (Imposta).
- 3 Premere il pulsante  fino a evidenziare Menu Ammin., quindi premere il pulsante ✓ (Imposta).
- 4 Premere il pulsante  fino a evidenziare Manutenzione, quindi premere il pulsante ✓ (Imposta).
- 5 Premere il pulsante  fino a evidenziare Registraz. colore, quindi premere il pulsante ✓ (Imposta).
- 6 Accertarsi che la voce Regol. autom. sia evidenziata, quindi premere il pulsante ✓ (Imposta).

- 7 Accertarsi che sia visualizzata la voce **Continuare?**, premere il pulsante **✓** per selezionare **Sì**, quindi premere il pulsante **✓ (Imposta)**.
Viene eseguita la regolazione automatica.

Strumenti

- 1 Scegliere **Start** → **Tutti i programmi** → **Stampanti Dell** → **Dell Printer Hub**.
Dell Printer Hub si apre.
- 2 Selezionare il driver di stampa **Dell Color MFP E525w** in **My Printers**.
- 3 Fare clic sul collegamento **Strumenti** nell'elenco a sinistra della pagina.
 **NOTA:** Se sul computer sono installati più driver di stampa, viene visualizzata la finestra **Seleziona stampante**. In tal caso, fare clic sul nome della stampante desiderato presente nell'elenco **Nome stampante**.
Viene aperto il programma **Strumenti**.
- 4 Selezionare la scheda **Manutenzione stampante**.
- 5 Selezionare **Regolazione registrazione** dall'elenco sulla sinistra nella pagina.
Viene visualizzata la pagina **Regolazione registrazione**.
- 6 Deselezionare la casella di controllo **Sì** per **Regolazione automatica**.
- 7 Fare clic su **Avvia** accanto a **Correzione Automatica**.
La registrazione del colore viene corretta automaticamente.

Stampa del diagramma di registrazione colore

Strumenti

- 1 Scegliere **Start** → **Tutti i programmi** → **Stampanti Dell** → **Dell Printer Hub**.
Dell Printer Hub si apre.
- 2 Selezionare il driver di stampa **Dell Color MFP E525w** in **My Printers**.
- 3 Fare clic sul collegamento **Strumenti** nell'elenco a sinistra della pagina.
 **NOTA:** Se sul computer sono installati più driver di stampa, viene visualizzata la finestra **Seleziona stampante**. In tal caso, fare clic sul nome della stampante desiderato presente nell'elenco **Nome stampante**.
Viene aperto il programma **Strumenti**.
- 4 Selezionare la scheda **Manutenzione stampante**.
- 5 Selezionare **Regolazione registrazione** dall'elenco sulla sinistra nella pagina.
Viene visualizzata la pagina **Regolazione registrazione**.
- 6 Deselezionare la casella di controllo **Sì** per **Regolazione automatica**.
- 7 Fare clic sul pulsante **Avvia** accanto a **Stampa diag. reg. col.**
Il diagramma di registrazione del colore viene stampato.

Determinazione dei valori

Nel diagramma di registrazione del colore stampato, individuare per ciascun colore (Y, M e C) le linee più dritte in cui le due linee nere e la linea colorata risultano più strettamente allineate.

Individuata la linea più dritta, annotare il valore (da -5 a +5) indicato da tale linea per ciascun colore.

Quando il valore è pari a 0 per tutti i colori, non è necessario regolare la registrazione del colore.

Se il valore è diverso da 0, inserire il valore secondo la procedura descritta in "Immissione dei valori" a pagina 282.

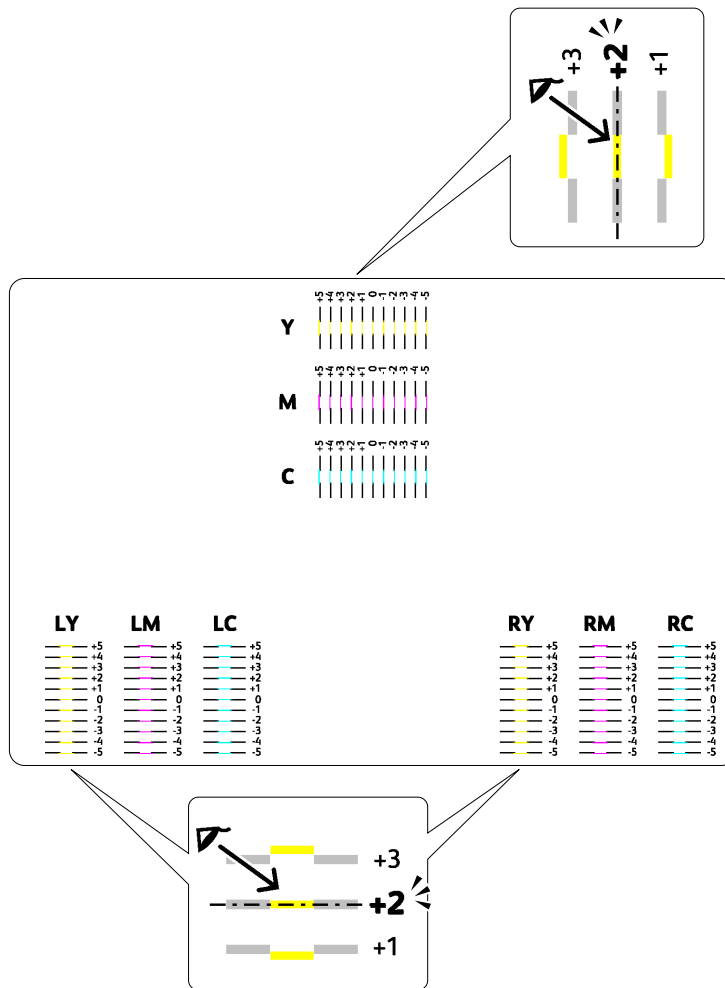

Immissione dei valori

Strumenti

Mediante la pagina **Strumenti**, inserire i valori trovati nel diagramma di registrazione del colore per effettuare le regolazioni.

- 1 Scegliere **Start** → **Tutti i programmi** → **Stampanti Dell** → **Dell Printer Hub**.
Dell Printer Hub si apre.

- 2 Selezionare il driver di stampa **Dell Color MFP E525w** in **My Printers**.

- 3 Fare clic sul collegamento **Strumenti** nell'elenco a sinistra della pagina.

 **NOTA:** Se sul computer sono installati più driver di stampa, viene visualizzata la finestra **Seleziona stampante**. In tal caso, fare clic sul nome della stampante desiderato presente nell'elenco **Nome stampante**.

Viene aperto il programma **Strumenti**.

- 4 Selezionare la scheda **Manutenzione stampante**.

- 5 Selezionare **Regolazione registrazione** dall'elenco sulla sinistra nella pagina.

Viene visualizzata la pagina **Regolazione registrazione**.

- 6 Deselezionare la casella di controllo **Sì** per **Registrazione automatica**.

- 7 Selezionare il valore desiderato con la linea dritta, quindi fare clic su **Applica nuove impostazioni**.

- 8 Fare clic sul pulsante **Avvia** accanto a **Stampa diag. reg. col.**

Il diagramma di registrazione del colore verrà stampato con i nuovi valori.

- 9 Regolare i valori di ogni colore finché le righe corrispondenti a 0 risultano le più dritte. Se una linea non risulta più dritta quando corrisponde a 0, determinare il valore e regolare nuovamente la stampante.

 **ATTENZIONE:** Dopo la stampa del diagramma di registrazione del colore, non spegnere la stampante prima che il motore abbia smesso di girare.

Pulizia dello scanner

Mantenere lo scanner pulito consente di assicurare delle copie ottimali. Si consiglia di pulire lo scanner all'inizio di ogni giorno e durante il giorno, se necessario.

- 1 Inumidire leggermente con acqua un panno morbido senza pelucchi oppure una salvietta di carta.
- 2 Aprire il coperchio dei documenti.

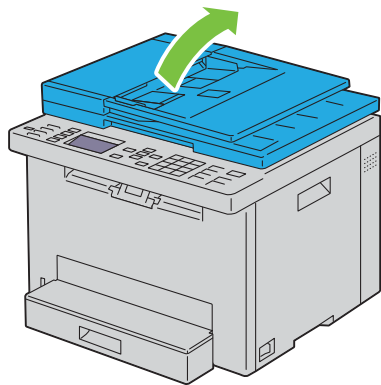

- 3** Strofinare la superficie della lastra documenti e della lastra ADF fino a quando non è pulita e asciutta.

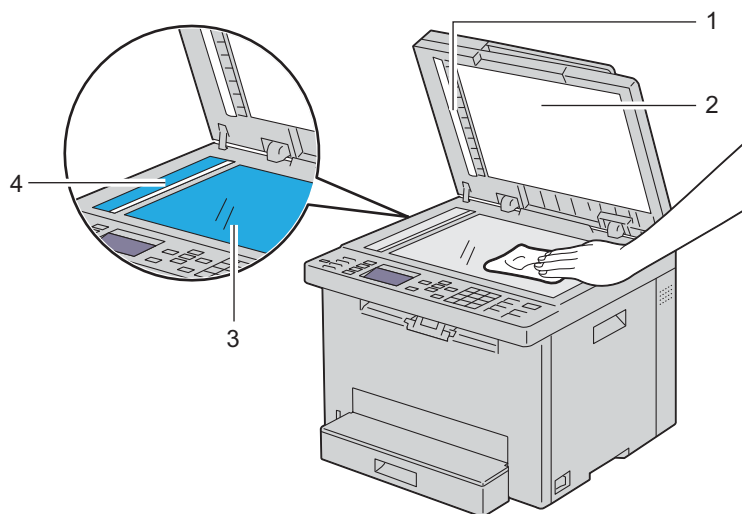

1 Superficie bianca

2 Coperchio documenti bianco

3 Lastra documenti

4 Lastra ADF

- 4** Strofinare il lato inferiore del coperchio documenti bianco e la fascia bianca fino a quando non sono puliti e asciutti.

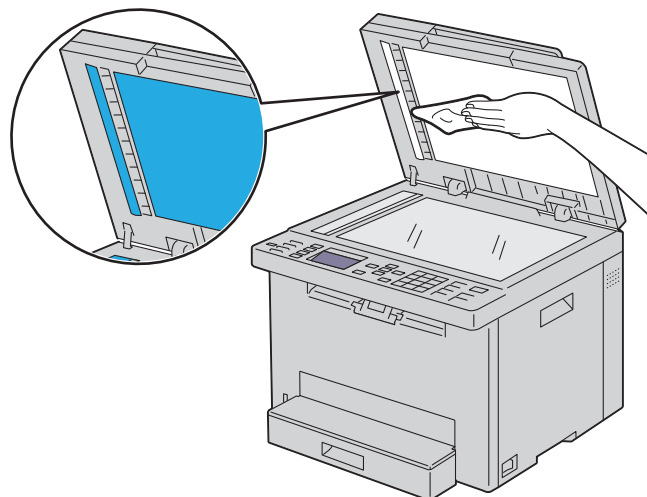

- 5 Chiudere il coperchio dei documenti.

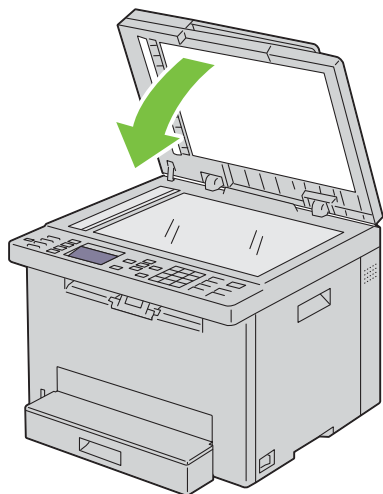

Pulizia del rullo di alimentazione ADF

Mantenere il rullo di alimentazione ADF pulito consente di assicurare delle copie ottimali. Si consiglia di pulire il rullo di alimentazione ADF a intervalli regolari.

- 1 Aprire il coperchio dell'ADF.

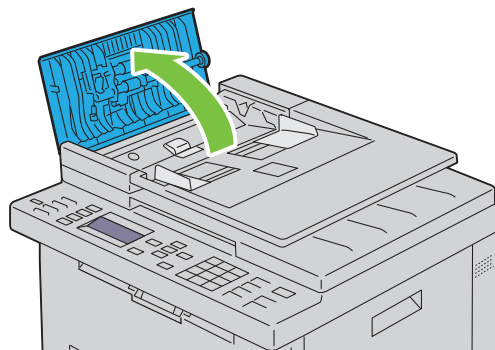

- 2 Strofinare il rullo di alimentazione ADF con un panno morbido asciutto senza pelucchi o con una salvietta di carta fino a quando non è pulito.

Se il rullo di alimentazione ADF si sporca di inchiostro, anche la carta dell'ADF potrebbe sporcarsi. In questo caso, inumidire leggermente un panno morbido senza pelucchi oppure una salvietta di carta con acqua o con un detergente neutro e rimuovere lo sporco dal rullo di alimentazione ADF fino a quando non è pulito e asciutto.

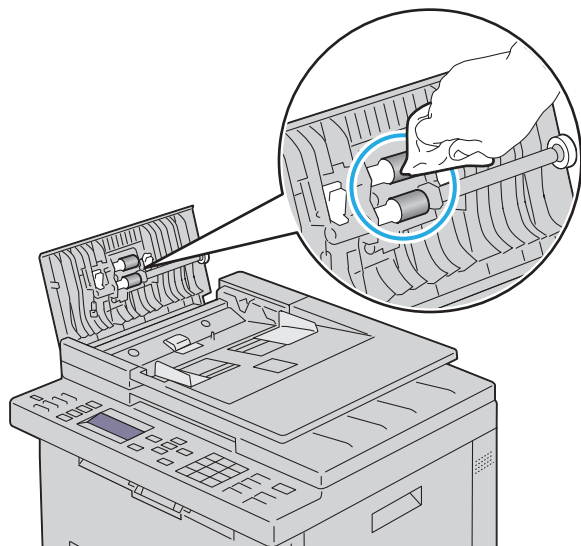

Rimozione degli inceppamenti

Una selezione accurata e un caricamento corretto dei supporti di stampa consentono di prevenire la maggior parte degli inceppamenti della carta. Per ulteriori informazioni, vedere "Istruzioni sull'uso dei supporti di stampa" a pagina 169.

 **NOTA:** Prima di acquistare grandi quantità del tipo di carta che si intende utilizzare con la stampante, si consiglia di provarne un campione.

Come evitare gli inceppamenti

- Utilizzare solo i supporti consigliati. Per ulteriori informazioni, vedere "Istruzioni sull'uso dei supporti di stampa" a pagina 169.
- Vedere "Caricamento di supporti di stampa nel vassoio standard da 150 fogli" a pagina 175 per caricare i supporti di stampa correttamente.
- Non sovraccaricare i vassoi di alimentazione. Verificare che l'altezza della risma di carta non superi il limite massimo di caricamento indicato dalla linea con la freccia sulle guide di larghezza.
- Non caricare carta piegata, sgualcita, umida o arricciata.
- Flettere, aprire a ventaglio e allineare la carta prima di caricarla. Se si verifica un inceppamento a livello del supporto di stampa, provare a caricare un foglio alla volta utilizzando il vassoio standard da 150 fogli.
- Non utilizzare carta tagliata o ritagliata a mano.
- Non mischiare supporti di dimensioni, peso o tipo diverso nello stesso vassoio.
- Verificare che il lato consigliato per la stampa sia rivolto verso l'alto nel momento del caricamento del supporto di stampa.
- Conservare i supporti di stampa in un ambiente adeguato. Per ulteriori informazioni, vedere "Conservazione dei supporti di stampa" a pagina 173.
- Non rimuovere il vassoio standard da 150 fogli durante un processo di stampa.
- Verificare che tutti i cavi che collegano la stampante siano correttamente collegati.
- Se si stringe eccessivamente le guide di larghezza e quella di lunghezza, potrebbero verificarsi degli inceppamenti.

Individuazione della posizione degli inceppamenti

⚠ AVVERTENZA: Non tentare di rimuovere l'inceppamento con attrezzi o strumenti. Ciò potrebbe causare danni permanenti alla stampante.

La seguente figura mostra le aree in cui si verificano gli inceppamenti lungo il percorso dei supporti di stampa.

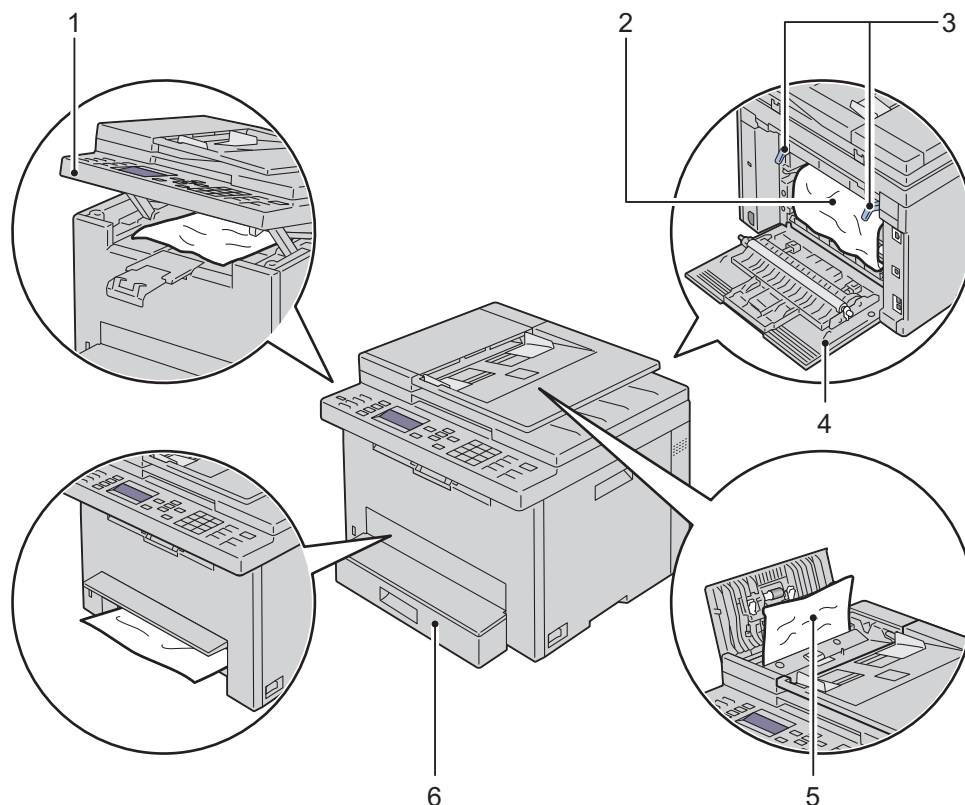

- | | |
|---|-------------------------------|
| 1 | Unità scanner |
| 2 | Unità di fusione |
| 3 | Leve |
| 4 | Coperchio posteriore |
| 5 | Coperchio ADF |
| 6 | Vassoio standard da 150 fogli |

Rimozione degli inceppamenti dall'ADF

Quando un documento si inceppa durante il passaggio attraverso l'ADF, rimuovere l'inceppamento come descritto nella seguente procedura.

AVVERTENZA: Prima di eseguire una delle procedure riportate di seguito, leggere e seguire le norme di sicurezza contenute nelle *Informazioni importanti*.

AVVERTENZA: Per evitare il pericolo di scosse elettriche, spegnere sempre la stampante e scollegare il cavo di alimentazione dalla presa con la messa a terra prima di effettuare operazioni di manutenzione.

AVVERTENZA: Non rimuovere gli inceppamenti carta subito dopo la stampa, per evitare ustioni. L'unità di fusione diventa estremamente calda durante l'uso.

NOTA: Per risolvere il problema indicato dall'errore sul pannello operatore, è necessario togliere tutti i supporti di stampa dal percorso dei supporti di stampa.

- 1 Aprire il coperchio dell'ADF.

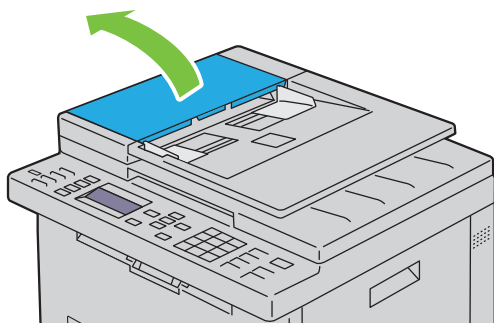

- 2 Rimuovere il documento inceppato estraendolo delicatamente nella direzione indicata dalla freccia come mostrato nella seguente illustrazione.

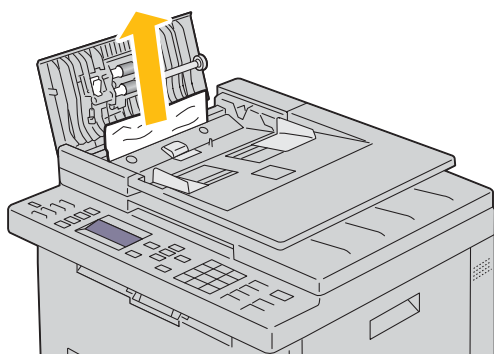

3 Se l'estrazione del documento dovesse risultare difficoltosa, aprire il vassoio di alimentazione dei documenti.

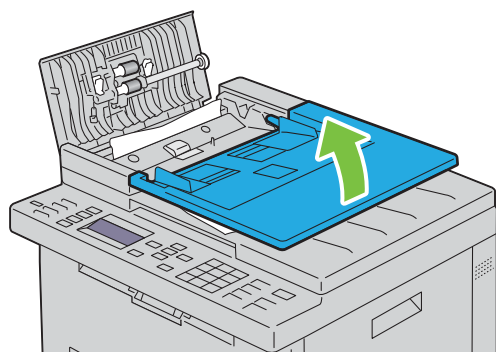

4 Rimuovere il documento inceppato dal vassoio di uscita dei documenti.

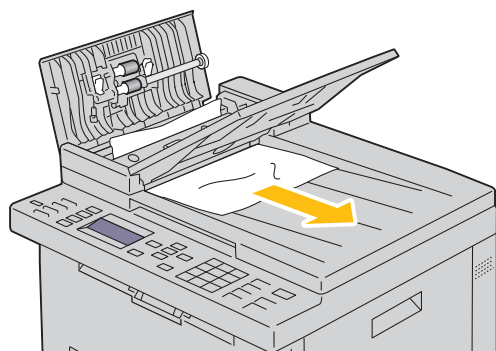

5 Chiudere il vassoio di alimentazione dei documenti.

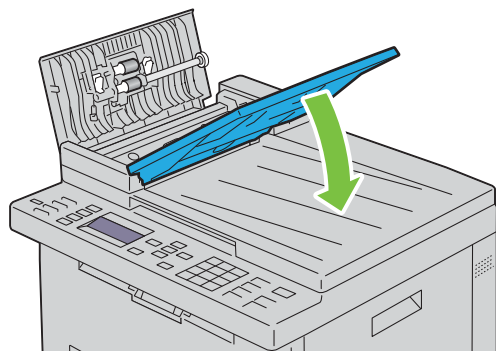

- 6 Chiudere il coperchio dell'ADF e caricarvi nuovamente i documenti.

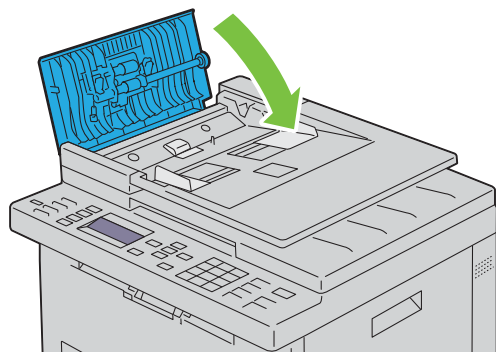

NOTA: Prima di stampare un documento in formato legal, verificare di aver regolato le guide dei documenti.

- 7 Se non è possibile rimuovere il documento inceppato dal vassoio di uscita dei documenti o non è possibile trovarvi alcun documento inceppato, aprire il vassoio di uscita dei documenti.

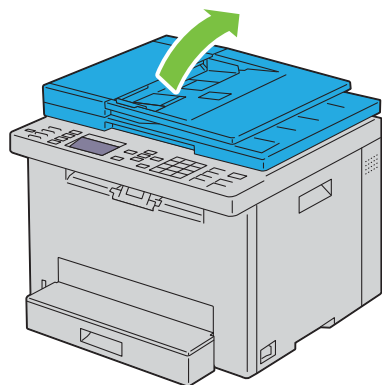

- 8** Rimuovere il documento dal rullo di alimentazione dell'ADF o dall'area di alimentazione estraendo delicatamente il documento nella direzione indicata dalla freccia mostrata nella seguente illustrazione.

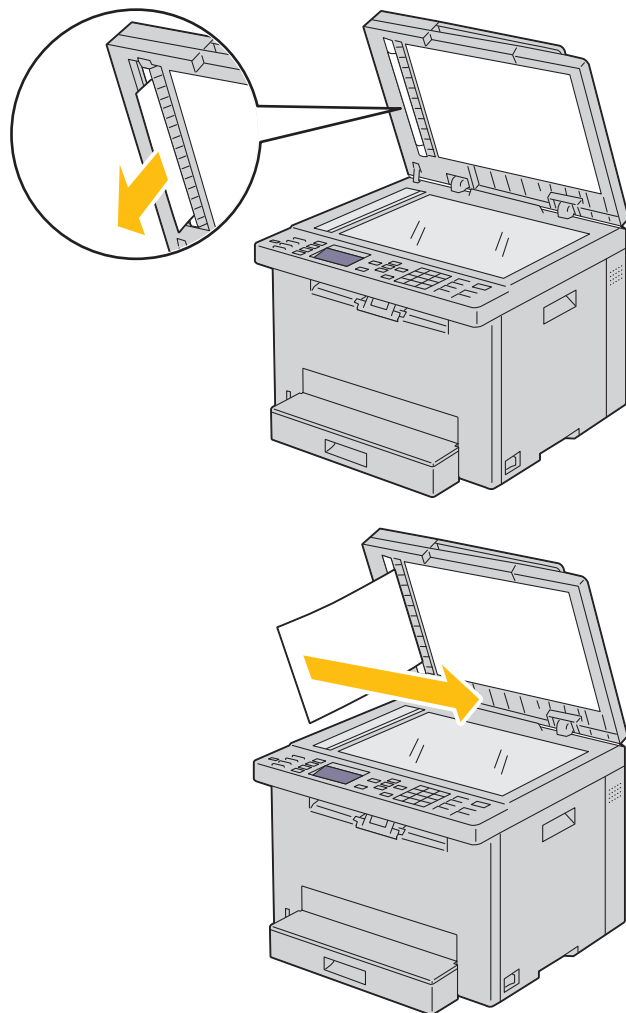

Rimozione degli inceppamenti nella parte anteriore della stampante

AVVERTENZA: Prima di eseguire una delle procedure riportate di seguito, leggere e seguire le norme di sicurezza contenute nelle *Informazioni importanti*.

NOTA: Per risolvere il problema indicato dall'errore sul pannello operatore, è necessario togliere tutti i supporti di stampa dal percorso dei supporti di stampa.

- 1 Sollevare lo sportello sopra il vassoio standard da 150 fogli, quindi rimuovere qualsiasi carta inceppata dalla parte anteriore della stampante.

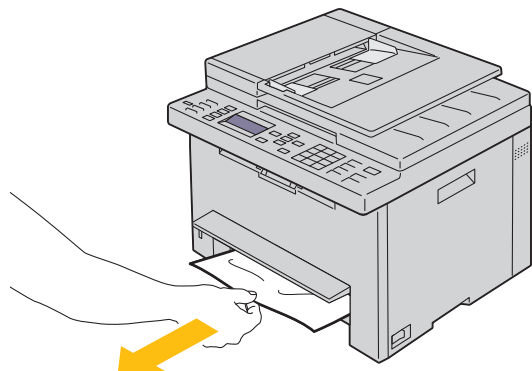

- 2 Sbloccare lo sportello sopra il vassoio standard da 150 fogli.

Rimozione degli inceppamenti nella parte posteriore della stampante

AVVERTENZA: Prima di eseguire una delle procedure riportate di seguito, leggere e seguire le norme di sicurezza contenute nelle *Informazioni importanti*.

AVVERTENZA: Per evitare il pericolo di scosse elettriche, spegnere sempre la stampante e scollegare il cavo di alimentazione dalla presa con la messa a terra prima di effettuare operazioni di manutenzione.

AVVERTENZA: Non rimuovere gli inceppamenti carta subito dopo la stampa, per evitare ustioni. L'unità di fusione diventa estremamente calda durante l'uso.

NOTA: Per risolvere il problema indicato dall'errore sul pannello operatore, è necessario togliere tutti i supporti di stampa dal percorso dei supporti di stampa.

- 1 Aprire il coperchio posteriore premendo la maniglia di sblocco.

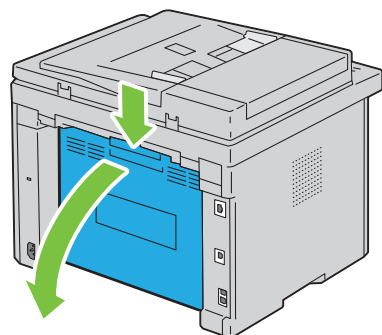

2 Sollevare le leve.

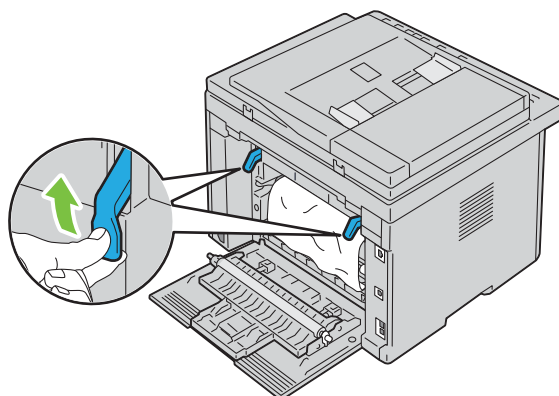

3 Rimuovere eventuali fogli di carta inceppati nella parte posteriore della stampante.

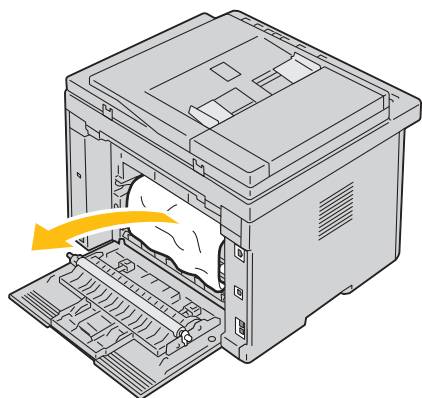

4 Abbassare le leve riportandole alla posizione originaria.

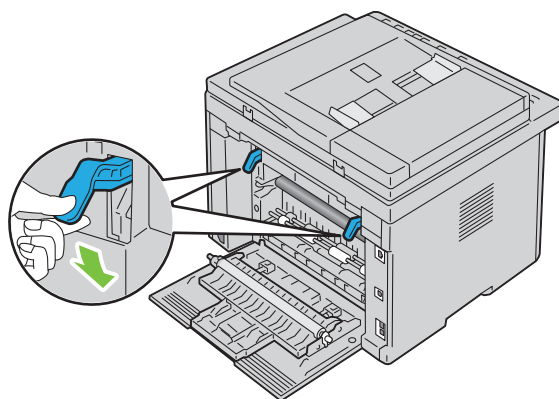

- 5 Chiudere il coperchio posteriore.

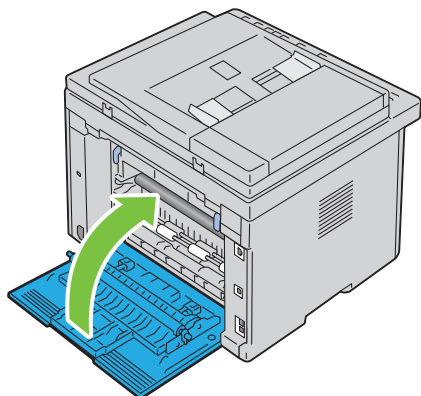

Rimozione degli inceppamenti dal vassoio di uscita

AVVERTENZA: Prima di eseguire una delle procedure riportate di seguito, leggere e seguire le norme di sicurezza contenute nelle *Informazioni importanti*.

AVVERTENZA: Per evitare il pericolo di scosse elettriche, spegnere sempre la stampante e scollegare il cavo di alimentazione dalla presa con la messa a terra prima di effettuare operazioni di manutenzione.

AVVERTENZA: Non rimuovere gli inceppamenti carta subito dopo la stampa, per evitare ustioni. L'unità di fusione diventa estremamente calda durante l'uso.

NOTA: Per risolvere il problema indicato dall'errore sul pannello operatore, è necessario togliere tutti i supporti di stampa dal percorso dei supporti di stampa.

- 1 Aprire il coperchio posteriore premendo la maniglia di sblocco.

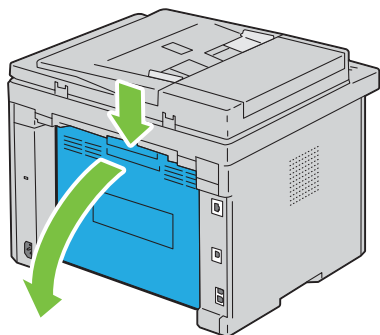

2 Sollevare le leve.

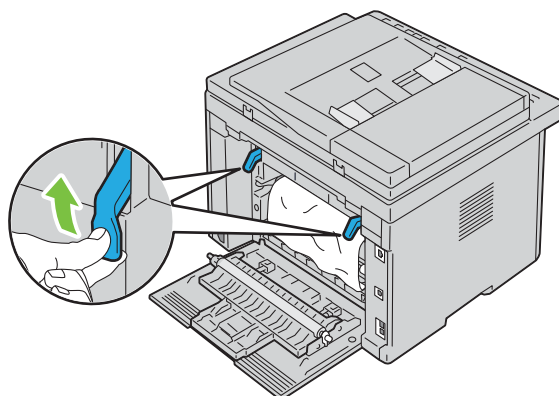

3 Rimuovere eventuali fogli di carta inceppati nella parte posteriore della stampante. Se nel percorso della carta non si trova alcun foglio di carta, controllare il vassoio di uscita.

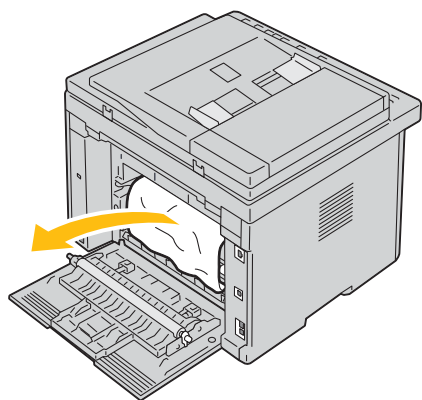

4 Sollevare e aprire l'unità scanner.

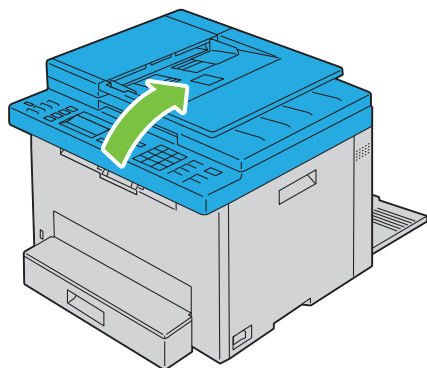

5 Rimuovere la carta inceppata dal cassetto di espulsione.

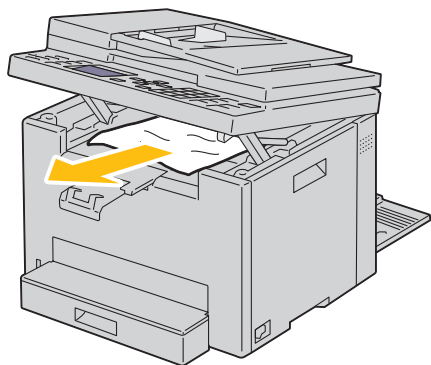

6 Abbassare e chiudere l'unità scanner.

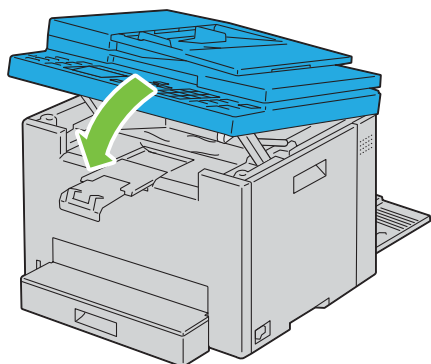

7 Abbassare le leve riportandole alla posizione originaria.

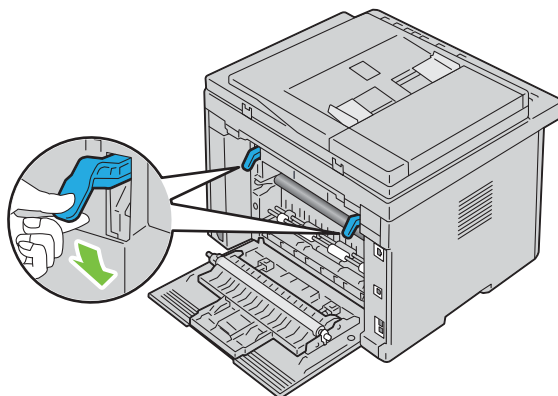

8 Chiudere il coperchio posteriore.

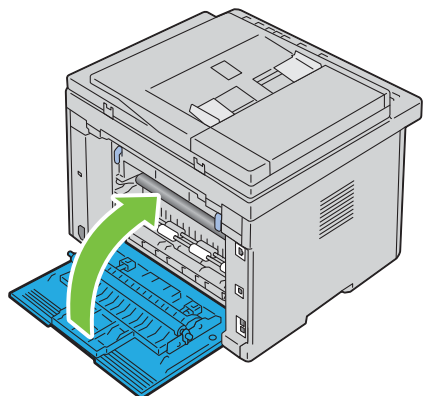

Risoluzione dei problemi

27 Risoluzione dei problemi 299

Risoluzione dei problemi

Problemi di base della stampante

Alcuni problemi di stampa sono di facile risoluzione. Se si verifica un problema con la stampante, controllare che:

- Il cavo di alimentazione sia collegato alla stampante e inserito in una presa elettrica dotata di messa a terra.
- La stampante sia accesa.
- La presa elettrica non sia disattivata da eventuali commutatori o interruttori.
- Le altre apparecchiature elettriche collegate alla presa siano funzionanti.



Se una volta eseguiti i controlli indicati sopra il problema persiste, spegnere la stampante, attendere 10 secondi e riaccenderla. In genere tale operazione consente di risolvere il problema.

 **NOTA:** Se sul pannello operatore o sullo schermo del computer vengono visualizzati messaggi di errore, seguire le istruzioni sullo schermo per risolvere i problemi della stampante. Per informazioni sui messaggi di errore e sui codici di stato, vedere "Informazioni sui messaggi della stampante" a pagina 258.

Problemi al display

Problema	Azione
Le impostazioni di menu modificate dal pannello operatore non vengono applicate.	Le impostazioni selezionate nell'applicazione software, nel driver di stampa o nei programmi di utilità hanno la precedenza su quelle selezionate dal pannello operatore. Modificare le impostazioni di menu dal driver di stampa, dai programmi di utilità della stampante oppure dall'applicazione software invece che dal pannello operatore.

Problemi di stampa

 **NOTA:** Per entrare nel menu `Menu Ammin.` quando `Imp. blocco pannello` è impostato su `Abilita` è necessaria una password. In tal caso, immettere la password specificata e premere il pulsante  (**Imposta**).

Problema	Azione
Il lavoro non viene stampato oppure vengono stampati caratteri non corretti.	<p>Prima di inviare un lavoro da stampare, accertarsi che sul pannello operatore venga visualizzato il messaggio Pronto per copiare.</p> <p>Accertarsi che i supporti di stampa siano caricati nella stampante.</p> <p>Accertarsi di utilizzare il driver di stampa corretto.</p> <p>Verificare di utilizzare il cavo Ethernet o USB corretto e verificare che il cavo sia collegato saldamente alla stampante.</p> <p>Verificare che sia stato selezionato il formato del supporto di stampa corretto.</p> <p>Se si utilizza uno spooler di stampa, verificare che non sia bloccato.</p> <p>Verificare l'interfaccia stampante dal Menu Admin.</p> <p>Determinare l'interfaccia host in uso. Stampare una pagina delle impostazioni pannello per verificare che le impostazioni dell'interfaccia corrente siano corrette. Fare riferimento a "Stampa di un rapporto/elenco mediante il pannello operatore" a pagina 135 per i dettagli su come stampare una pagina delle impostazioni pannello.</p>
I supporti di stampa non vengono caricati correttamente o vengono caricati più fogli contemporaneamente.	<p>Verificare che i supporti di stampa utilizzati siano conformi alle specifiche della stampante. Per ulteriori informazioni, vedere "Formati carta supportati" a pagina 173.</p> <p>Smazzare i supporti di stampa prima di caricarli.</p> <p>Verificare che i supporti di stampa siano caricati correttamente.</p> <p>Assicurarsi che le guide di larghezza e quella di lunghezza siano regolate correttamente.</p> <p>Non sovraccaricare i vassoi di alimentazione.</p> <p>Non forzare il supporto di stampa nel vassoio standard da 150 fogli quando si carica. In caso contrario, potrebbero disporsi obliquamente o piegarsi.</p> <p>Verificare che i supporti di stampa non siano arricciati.</p> <p>Caricare correttamente il lato di stampa consigliato in base al tipo di supporto di stampa utilizzato. Per ulteriori informazioni, vedere "Caricamento dei supporti di stampa" a pagina 175.</p> <p>Girare o capovolgere i supporti di stampa ed eseguire nuovamente la stampa per verificare se l'alimentazione migliora.</p> <p>Non caricare tipi di supporti diversi.</p> <p>Non inserire risme di supporti diversi.</p> <p>Rimuovere il primo e l'ultimo foglio arricciato della risma prima di caricare i supporti di stampa.</p> <p>Caricare i supporti nel vassoio di alimentazione solo quando è vuoto.</p>
La busta è arricciata dopo la stampa.	Accertarsi che la busta sia caricata secondo le istruzioni contenute in "Caricamento delle buste" a pagina 178.
Vengono stampate interruzioni di pagina errate.	Aumentare l'impostazione di Timeout nel menu Impostazioni Stampante di Dell™ Printer Configuration Web Tool .
I supporti di stampa non vengono impilati ordinatamente nel vassoio di uscita.	Ruotare la pila dei supporti di stampa sul vassoio standard da 150 fogli.
La stampante non esegue la stampa fronte/retro delle pagine.	Selezionare Gira da lato corto o Gira da lato lungo dal menu Duplex nella scheda Generale o Carta/uscita del driver di stampa.

Problemi di qualità di stampa

 **NOTA:** Alcune delle seguenti procedure che utilizzano la pagina **Strumenti** possono essere eseguite anche utilizzando il pannello operatore o **Dell Printer Configuration Web Tool**. Per maggiori informazioni sull'uso del pannello operatore e di **Dell Printer Configuration Web Tool**, vedere "Informazioni sui menu della stampante" a pagina 123 e "Dell™ Printer Configuration Web Tool" a pagina 80.

La stampa prodotta è troppo chiara

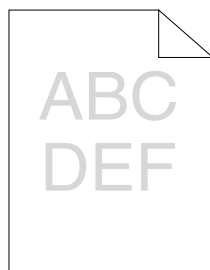

Azione	Sì	No
1 Se si utilizzano cartucce toner non Dell, installare cartucce toner Dell. Il problema è stato risolto?	L'operazione è terminata.	Passare all'azione 2.
2 Il livello del toner è basso o le cartucce devono essere sostituite. a Verificare che il pannello LCD sul pannello operatore visualizzi il messaggio che chiede di sostituire la cartuccia del toner. b Sostituire le cartucce toner come necessario. Il problema è stato risolto?	L'operazione è terminata.	Passare all'azione 3.
3 Verificare che il supporto di stampa non sia umido e che sia appropriato all'uso. Vedere "Tipi di carta supportati" a pagina 174. In caso contrario utilizzare i supporti di stampa consigliati per la stampante. Il problema è stato risolto?	L'operazione è terminata.	Passare all'azione 4.
4 Verificare che l'impostazione Tipo di carta nel driver di stampa corrisponda ai supporti caricati. a Nella scheda Generale o Carta/uscita delle Preferenze di stampa del driver di stampa, verificare l'impostazione Tipo di carta . b Caricare supporti di stampa appropriati e asciutti (non umidi), quindi fare clic su Stampa pagina di prova in Proprietà stampante del driver di stampa. Il problema è stato risolto?	L'operazione è terminata.	Passare al punto 5.
5 Disabilitare Modalità di risparmio toner del driver di stampa. a Sulla scheda Grafici in Preferenze di stampa del driver di stampa, accertarsi che la casella di controllo Modalità di risparmio toner non sia selezionata. Il problema è stato risolto?	L'operazione è terminata.	Contattare Dell.

Il toner sbava o la stampa non rimane impressa sulla pagina/macchia il retro del foglio

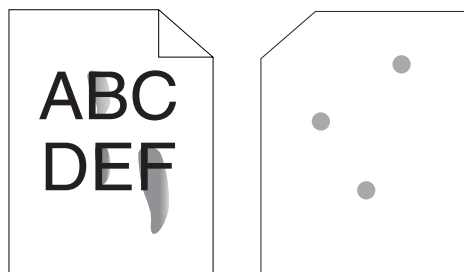

Azione	Sì	No
<p>1 La superficie dei supporti di stampa potrebbe non essere uniforme. Provare a modificare l'impostazione Tipo di carta nel driver di stampa. Ad esempio, modificare la carta da standard a spessa.</p> <p>a Nella scheda Generale o Carta/uscita delle Preferenze di stampa del driver di stampa, modificare l'impostazione Tipo di carta.</p> <p>Il problema è stato risolto?</p>	L'operazione è terminata.	Passare all'azione 2.
<p>2 Verificare che il supporto di stampa utilizzato sia corretto. Vedere "Tipi di carta supportati" a pagina 174. In caso contrario utilizzare i supporti di stampa consigliati per la stampante.</p> <p>Il problema è stato risolto?</p>	L'operazione è terminata.	Passare all'azione 3.
<p>3 Regolare la temperatura dell'unità di fusione.</p> <p>a Aprire la pagina Strumenti e fare clic su Registra fusore sulla scheda Manutenzione stampante.</p> <p>b Regolare la temperatura di fissaggio aumentandone il valore per il supporto di stampa in uso.</p> <p>c Fare clic su Applica nuove impostazioni.</p> <p>Il problema è stato risolto?</p>	L'operazione è terminata.	Contattare Dell.

Sulle stampe appaiono macchie casuali/immagini sfocate

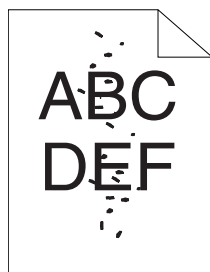

Azione	Sì	No
1 Accertarsi che le cartucce toner siano installate correttamente. Vedere "Installazione di una cartuccia di toner" a pagina 274. Il problema è stato risolto?	L'operazione è terminata.	Passare all'azione 2.
2 Se si utilizzano cartucce toner non Dell, installare cartucce toner Dell. Il problema è stato risolto?	L'operazione è terminata.	Passare all'azione 3.
3 Pulire l'unità di fusione. a Caricare un solo foglio di carta nel vassoio standard da 150 fogli, quindi stampare un'immagine piena su tutto il foglio. b Caricare il foglio stampato con il lato da stampare rivolto verso il basso, quindi stampare un foglio di carta bianco. Il problema è stato risolto?	L'operazione è terminata.	Contattare Dell.

Tutta la stampa è bianca

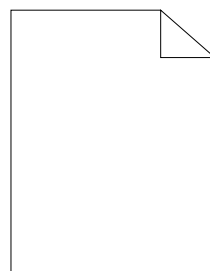

Se viene visualizzato questo problema, contattare Dell.

Sulla stampa appaiono delle striature

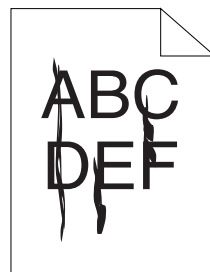

Se viene visualizzato questo problema, contattare Dell.

Punti con spaziatura a colori

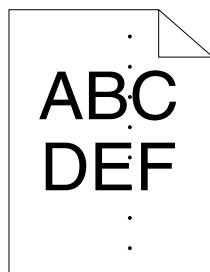

Se viene visualizzato questo problema, contattare Dell.

Spazi vuoti verticali

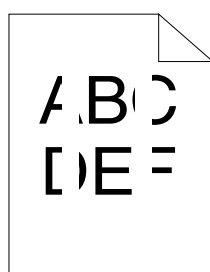

Azione	Sì	No
1 Pulire l'interno della stampante ed eseguire una prova di stampa. a Pulire l'interno della stampante con l'asta di pulizia. Vedere "Pulizia dell'interno della stampante" a pagina 275. b Fare clic su Stampa pagina di prova in Proprietà stampante nel driver di stampa. Il problema è stato risolto?	L'operazione è terminata.	Contattare Dell.

Macchie

Azione	Sì	No
1 Regolare la polarizzazione di trasferimento. a Aprire la pagina Strumenti e fare clic su Registra rullo di trasferimento sulla scheda Manutenzione stampante . b Regolare l'impostazione per il tipo di supporto di stampa in uso. Il problema è stato risolto?	L'operazione è terminata.	Passare all'azione 2.
2 Se si usano supporti di stampa diversi da quelli consigliati, usare i supporti consigliati per la stampante. Il problema è stato risolto?	L'operazione è terminata.	Contattare Dell.

Immagini spurie

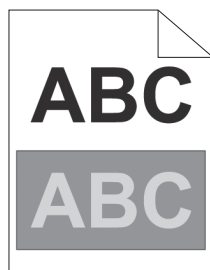

Azione	Sì	No
<p>1 Regolare la polarizzazione di trasferimento.</p> <p>a Aprire la pagina Strumenti e fare clic su Regolazione registrazione nella scheda Manutenzione stampante.</p> <p>b Fare clic su Stampa tabelle.</p> <p>c Fare clic su Tabella configurazione immagine spuria. La tabella configurazione immagine spuria viene stampata.</p> <p>d Fare clic su Registra rullo di trasferimento.</p> <p>e Selezionare la casella di controllo Modo aggiorn. rullo di trasf., quindi fare clic su Applica Nuove Impostazioni.</p> <p>f Fare clic su Regolazione registrazione nella scheda Manutenzione stampante.</p> <p>g Fare clic su Stampa tabelle.</p> <p>h Fare clic su Tabella configurazione immagine spuria. La tabella configurazione immagine spuria viene stampata.</p> <p>Il problema è stato risolto?</p>	L'operazione è terminata.	Passare all'azione 2.
<p>2 La superficie dei supporti di stampa potrebbe non essere uniforme. Provare a modificare l'impostazione Tipo di carta nel driver di stampa. Ad esempio, modificare la carta da standard a spessa.</p> <p>a Nella scheda Generale o Carta/uscita delle Preferenze di stampa del driver di stampa, modificare l'impostazione Tipo di carta.</p> <p>Il problema è stato risolto?</p>	L'operazione è terminata.	Passare all'azione 3.
<p>3 Regolare la temperatura dell'unità di fusione.</p> <p>a Aprire la pagina Strumenti e fare clic su Registra fusore sulla scheda Manutenzione stampante.</p> <p>b Regolare la temperatura di fissaggio aumentandone il valore per il supporto di stampa in uso.</p> <p>c Fare clic su Applica nuove impostazioni.</p> <p>Il problema è stato risolto?</p>	L'operazione è terminata.	Passare all'azione 4.
<p>4 Se si usano supporti di stampa diversi da quelli consigliati, usare i supporti consigliati per la stampante.</p> <p>Il problema è stato risolto?</p>	L'operazione è terminata.	Contattare Dell.

Annebbiamento

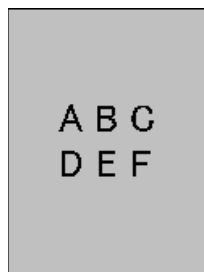

Azione	Sì	No
1 Tutta la pagina è stampata troppo chiara?	Contattare Dell.	Passare all'azione 2.
2 Avviare Pulizia developer . a Aprire la pagina Strumenti e fare clic su Pulizia developer nella scheda Manutenzione stampante . b Fare clic su Avvia . Il problema è stato risolto?	L'operazione è terminata.	Passare all'azione 3.
3 Avviare Modo aggiorn. toner . a Attivare Strumenti e fare clic su Modo aggiorn. toner nella scheda Manutenzione stampante . b Selezionare il colore simile alla nebbia. Il problema è stato risolto?	L'operazione è terminata.	Passare all'azione 4.
4 Avviare di nuovo Modo aggiorn. toner . Il problema è stato risolto?	L'operazione è terminata.	Contattare Dell.

La stampa presenta granuli (fenomeno denominato "Bead-Carry-Out")

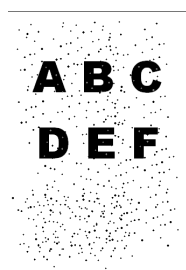

Azione	Sì	No
1 Se la stampante è installata in un luogo ad altitudine elevata, impostare l'altitudine del luogo. a Attivare Strumenti e fare clic su Info sensore ambientale nella scheda Manutenzione stampante . b Fare clic su Registra altitudine . c Impostare il valore che più si avvicina all'altitudine della località in cui viene installata la stampante. Il problema è stato risolto?	L'operazione è terminata.	Contattare Dell.

Simbolo sonda

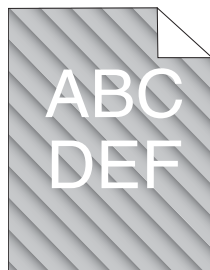

Azione	Sì	No
1 Il livello del toner è basso o le cartucce devono essere sostituite. a Verificare che il pannello LCD sul pannello operatore visualizzi il messaggio che chiede di sostituire la cartuccia del toner. b Sostituire le cartucce toner come necessario. Il problema è stato risolto?	L'operazione è terminata.	Passare all'azione 2.
2 Avviare Pulizia developer. a Aprire la pagina Strumenti e fare clic su Pulizia developer nella scheda Manutenzione stampante. b Fare clic su Avvia. Il problema è stato risolto?	L'operazione è terminata.	Contattare Dell.

Carta piegata/macchiata

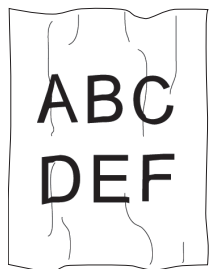

Azione	Sì	No
1 Rimuovere la pila di carta dal vassoio standard da 150 fogli, ruotarla di 180 gradi, quindi ricaricarla nel vassoio.	L'operazione è terminata.	Passare all'azione 2.
2 Verificare che il supporto di stampa utilizzato sia corretto. Vedere "Formati carta supportati" a pagina 173 e "Istruzioni sull'uso dei supporti di stampa" a pagina 169. In caso contrario utilizzare i supporti di stampa consigliati per la stampante. Il problema è stato risolto?	L'operazione è terminata.	Se si sta effettuando una stampa su busta, passare all'azione 3. Se si sta stampando su altri supporti, contattare Dell.

Azione	Sì	No
3 Controllare la piega. La piega si trova entro 30 mm rispetto ai 4 bordi della busta?	Il tipo di piega è considerato normale. La stampante non è guasta.	Se la busta è lunga 220 mm o più (C5 o Busta #10), passare all'azione 4a. Se la busta è più corta di 220 mm (Monarch o DL), passare all'azione 4b.
4a La busta ha l'aletta sul lato lungo?	La busta è Busta #10. Passare alla fase 5b.	La busta è C5. Passare all'azione 5a.
4b Assicurarsi che la busta sia correttamente caricata nel vassoio standard da 150 fogli. Per informazioni dettagliate, vedere "Quando si caricano Buste #10, DL o Monarch" a pagina 178. Il problema è stato risolto?	L'operazione è terminata.	Passare all'azione 5b.
5a Assicurarsi che la busta sia correttamente caricata nel vassoio standard da 150 fogli. Per informazioni dettagliate, vedere "Quando si caricano C5" a pagina 179. Il problema è stato risolto?	L'operazione è terminata.	Contattare Dell.
5b Utilizzare una busta di dimensioni diverse. Il problema è stato risolto?	L'operazione è terminata.	Contattare Dell.

I margini superiori non sono corretti

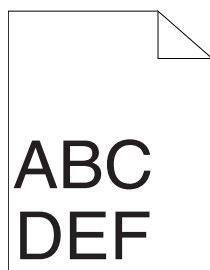

Azione	Sì	No
1 Verificare che i margini siano impostati correttamente nell'applicazione in uso. Il problema è stato risolto?	L'operazione è terminata.	Contattare Dell.

La registrazione del colore è disallineata

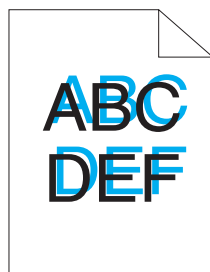

Azione	Sì	No
<p>1 Eseguire la regolazione della registrazione del colore automatica.</p> <ul style="list-style-type: none"> a Aprire la pagina Strumenti e fare clic su Regolazione registrazione nella scheda Manutenzione stampante. b Deselezionare la casella di controllo Sì per Registrazione automatica. c Fare clic su Avvia accanto a Correzione Automatica. <p>Il problema è stato risolto?</p>	L'operazione è terminata.	Passare all'azione 2.
<p>2 Pulire il sensore CTD.</p> <ul style="list-style-type: none"> a Pulire il sensore CTD. Vedere "Pulizia del sensore di densità del toner a colore (CTD)" a pagina 278. b Aprire la pagina Strumenti e fare clic su Regolazione registrazione nella scheda Manutenzione stampante. c Deselezionare la casella di controllo Sì per Registrazione automatica. d Fare clic su Avvia accanto a Correzione Automatica. <p>Il problema è stato risolto?</p>	L'operazione è terminata.	Passare all'azione 3.
<p>3 Stampare il diagramma di registrazione del colore e correggere manualmente la registrazione del colore.</p> <ul style="list-style-type: none"> a Fare clic su Regolazione registrazione nella scheda Manutenzione stampante. b Deselezionare la casella di controllo Sì per Registrazione automatica. c Fare clic sul pulsante Avvia accanto a Stampa diag. reg. col. Il diagramma di registrazione del colore viene stampato. d Selezionare il valore desiderato con la linea dritta. Vedere "Regolazione della registrazione del colore" a pagina 279 per ulteriori dettagli. e Fare clic su Applica nuove impostazioni. f Fare clic su Avvia accanto a Stampa diag. reg. col. per stampare di nuovo il diagramma di registrazione del colore. g Regolare i valori di ogni colore finché le righe corrispondenti a 0 risultano le più dritte. <p>Il problema è stato risolto?</p>	L'operazione è terminata.	Contattare Dell.

Carta sporgente/irregolare

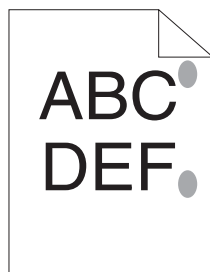

Azione	Sì	No
1 Pulire l'unità di fusione. a Caricare un solo foglio di carta nel vassoio standard da 150 fogli, quindi stampare un'immagine piena su tutto il foglio. b Caricare il foglio stampato con il lato da stampare rivolto verso il basso, quindi stampare un foglio di carta bianco. Il problema è stato risolto?	L'operazione è terminata.	Contattare Dell.

Inceppamento

Inceppamento in fase di alimentazione

Azione	Sì	No
1 Assicurarsi che la carta sia correttamente caricata nel vassoio standard da 150 fogli. Il problema è stato risolto?	L'operazione è terminata.	Passare all'azione corrispondente al tipo di supporto di stampa in uso: <ul style="list-style-type: none">• Spesso - 2a• Sottile - 2b• Busta - 2c Se si esegue la stampa fronte/retro manuale passare all'azione 2d. Se si utilizza carta di formato diverso da quanto specificato sopra o se non si esegue la stampa fronte/retro, passare all'azione 2e.
2a Utilizzare carta spessa di grammatura inferiore o uguale a 163 g/m ² . Il problema è stato risolto?	L'operazione è terminata.	Passare all'azione 3a.
2b Utilizzare carta sottile di grammatura superiore o uguale a 60 g/m ² . Il problema è stato risolto?	L'operazione è terminata.	Passare all'azione 3a.

Azione	Si	No
2c Assicurarsi che la busta sia correttamente caricata nel vassoio standard da 150 fogli come indicato in "Caricamento delle buste" a pagina 178. Il problema è stato risolto?	L'operazione è terminata.	Passare all'azione 3b.
2d Verificare che i supporti di stampa non siano arricciati. Il problema è stato risolto?	L'operazione è terminata.	Passare all'azione 3a.
2e Il supporto di stampa è umido?	Passare all'azione 3c.	Passare all'azione 3a.
3a Smazzare i supporti di stampa. Il problema è stato risolto?	L'operazione è terminata.	Passare all'azione 3c. Se si sta eseguendo la stampa fronte/retro manuale o se si sta utilizzando una busta, contattare Dell.
3b Se la busta è deformatata, sistemarla o utilizzare un'altra busta. Il problema è stato risolto?	L'operazione è terminata.	Passare all'azione 3a.
3c Capovolgere il supporto di stampa. Il problema è stato risolto?	L'operazione è terminata.	Passare all'azione 4.
4 Utilizzare supporti di stampa che non siano umidi. Il problema è stato risolto?	L'operazione è terminata.	Contattare Dell.

Inceppamento alimentazione multipla

Azione	Si	No
1 Assicurarsi che la carta sia correttamente caricata nel vassoio standard da 150 fogli. Il problema è stato risolto?	L'operazione è terminata.	Passare all'azione 2.
2 Il supporto di stampa è umido?	Passare all'azione 3a.	Passare all'azione 3b.
3a Utilizzare supporti di stampa che non siano umidi. Il problema è stato risolto?	L'operazione è terminata.	Passare all'azione 3b.
3b Smazzare i supporti di stampa. Il problema è stato risolto?	L'operazione è terminata.	Contattare Dell.

Si verifica un inceppamento del documento nell'ADF se la scansione di un documento a più fogli viene annullata mentre è in corso.



Azione	Si	No
1 Rimuovere l'inceppamento. Vedere "Rimozione degli inceppamenti dall'ADF" a pagina 288. Il problema è stato risolto?	L'operazione è terminata.	Contattare Dell.

Problema con la copiatura

Problema	Azione
Impossibile copiare un documento caricato nell'ADF.	Accertarsi che il coperchio dell'ADF sia ben chiuso.
Righe verticali appaiono sulle stampe quando si esegue la copia tramite l'ADF.	Pulire la lastra dell'ADF. Vedere "Pulizia dello scanner" a pagina 282.

Problemi fax

Problema	Azione
La stampante non funziona, il display è vuoto e i pulsanti non funzionano.	Disinserire il cavo di alimentazione e poi reinserirlo. Accertarsi che la presa elettrica sia alimentata.
Nessun segnale di linea.	Accertarsi che la linea telefonica sia correttamente connessa. Vedere "Collegamento della linea telefonica" a pagina 37. Accertarsi che la presa a muro del telefono funzioni collegando un altro telefono.
I fax non vengono inviati correttamente ai numeri salvati in memoria.	Stampare l'elenco di una Rubrica indirizzi e assicurarsi che i numeri siano salvati correttamente in memoria.
Il documento non viene alimentato nella stampante.	Accertarsi che il documento non sia increspato e che sia inserito correttamente. Controllare che il documento sia del formato corretto e non troppo spesso o troppo sottile. Accertarsi che il coperchio dell'ADF sia ben chiuso.
I fax non vengono ricevuti automaticamente.	Deve essere selezionata la modalità Fax, Telefono/Fax, Segreteria telefonica/Fax o DRPD. Assicurarsi che vi sia carta nel vassoio standard da 150 fogli. Controllare se il display visualizza il messaggio Memoria piena. Controllare l'impostazione Configurazione fax indesiderati.
La stampante non invia fax.	Sul display deve comparire un messaggio Invio in corso. Controllare l'apparecchio fax a cui si sta inviando il fax, per verificare se può ricevere il fax.
Il fax in arrivo presenta spazi bianchi o è di qualità scadente.	L'apparecchio fax di invio potrebbe essere difettoso. Una linea telefonica rumorosa può causare errori. Controllare la stampante eseguendo una copia. La cartuccia toner potrebbe essere vuota. Sostituirla. Per informazioni dettagliate, vedere "Sostituzione delle cartucce del toner" a pagina 272.
Alcune parole sul fax in arrivo appaiono allungate.	Un inceppamento temporaneo del documento si è verificato sull'apparecchio fax di invio.
Righe verticali appaiono sui documenti quando si esegue l'invio tramite l'ADF.	Pulire la lastra dell'ADF. Vedere "Pulizia dello scanner" a pagina 282.
La stampante compone il numero ma la connessione con un altro apparecchio fax non riesce.	È possibile che l'altro apparecchio fax sia spento, senza carta o non in grado di rispondere a chiamate in arrivo. Rivolgersi all'operatore dell'altro apparecchio fax per risolvere il problema.

Problema	Azione
I documenti non vengono memorizzati.	È possibile che non ci sia spazio in memoria sufficiente. Se il display visualizza il messaggio <i>Memoria piena</i> , eliminare i documenti memorizzati che non sono più necessari, quindi ripristinare il documento o attendere il completamento del lavoro in corso (ad esempio, una trasmissione o una ricezione di un fax).
Aree vuote appaiono sul fondo di ogni pagina o su altre pagine, con una piccola striscia di testo nella parte superiore.	È possibile che le impostazioni della carta selezionate dall'utente non siano corrette. Vedere "Istruzioni sull'uso dei supporti di stampa" a pagina 169.
La stampante non invia e non riceve fax.	Accertarsi che il codice del paese sia impostato correttamente in  (Menu) → Sistema → Menu Ammin. → Imp. Fax → Paese. Accertarsi che la linea telefonica sia correttamente connessa. Vedere "Collegamento della linea telefonica" a pagina 37.
Si verifica spesso un errore durante la trasmissione o ricezione fax.	Ridurre la velocità del modem in  (Menu) → Sistema → Menu Ammin. → Impostazioni fax → Velocità modem.

Problemi di scansione

Problema	Azione
Lo scanner non funziona.	Accertarsi che il documento venga posizionato con il lato da scansire rivolto verso il basso sulla lastra documenti o rivolto verso l'alto nell'ADF. La memoria disponibile potrebbe non essere sufficiente per il documento da scansire. Provare ad utilizzare la funzione di anteprima. Provare ad abbassare il valore di risoluzione per la scansione. Verificare che il cavo Ethernet o USB sia collegato correttamente. Verificare che il cavo Ethernet o USB non sia difettoso. Provare con un cavo che funziona sicuramente. Se necessario sostituire il cavo iniziale. Controllare che lo scanner sia configurato correttamente. Controllare l'applicazione utilizzata per verificare che il lavoro di scansione venga inviato alla porta corretta.
La stampante esegue le scansioni molto lentamente.	La scansione dei grafici è molto più lenta della scansione del testo quando si utilizza la funzione Scansione su e-mail o Scansione su cartella di rete. In modalità scansione la velocità di comunicazione rallenta a causa della grande quantità di memoria richiesta per analizzare e riprodurre l'immagine scansionata. Le immagini scansionate a una risoluzione elevata richiedono tempi di scansione più lunghi rispetto a una risoluzione bassa.
Alimentazioni errate dei documenti o alimentazioni multiple si verificano nell'ADF.	Verificare che il tipo di carta dei documenti soddisfi le specifiche della stampante. Per ulteriori informazioni, vedere "Tipi di carta supportati" a pagina 174. Verificare che il documento sia caricato correttamente nell'ADF. Verificare che le guide dei documenti siano regolate correttamente. Accertarsi che il numero dei fogli non superi la capacità massima dell'ADF. Verificare che il documento non sia arricciato. Smazzare i documenti prima di caricarli nell'ADF.
Righe verticali appaiono sulle stampe quando la scansione dei documenti avviene tramite l'ADF.	Pulire la lastra dell'ADF. Vedere "Pulizia dello scanner" a pagina 282.

Problema	Azione
Una sbavatura appare nella stessa posizione sulle stampe quando la scansione dei documenti avviene tramite la lastra documenti.	Pulire la lastra documenti. Vedere "Pulizia dello scanner" a pagina 282.
Immagini oblique.	Accertarsi che il documento sia caricato diritto nell'alimentatore ADF o sulla lastra documenti.
Righe diagonali appaiono frastagliate quando la scansione dei documenti avviene tramite l'ADF.	Se si utilizzano supporti spessi, provare ad eseguire la scansione dalla lastra documenti.
La stampante non trasferisce correttamente i dati di scansione a una destinazione specificata tramite la funzione Scansione su e-mail o Scansione su cartella di rete.	Controllare se le seguenti impostazioni sono state selezionate correttamente in Dell Printer Configuration Web Tool . Scans. su cartella di rete Controllare le seguenti impostazioni in Rubrica indirizzi → Indirizzo Server : <ul style="list-style-type: none"> • Indirizzo Server • Nome condivisione • Percorso server • Nome di accesso • Password login Scansione su e-mail Controllare le seguenti impostazioni in Rubrica indirizzi → Fax/e-mail : <ul style="list-style-type: none"> • Indirizzo e-mail
Non è possibile eseguire la scansione mediante Windows Image Acquisition (WIA) su un computer che esegue Microsoft® Windows Server® 2003.	Abilitare WIA sul computer. Per abilitare WIA: <ol style="list-style-type: none"> 1 Fare clic su Start, selezionare Strumenti amministrativi, quindi scegliere Servizi. 2 Fare clic con il pulsante destro del mouse su Windows Image Acquisition (WIA) e quindi selezionare Avvia.
Impossibile eseguire la scansione utilizzando TWAIN o WIA su un computer Windows Server® 2008 o Windows Server® 2008 R2.	Installare sul computer la funzione Esperienza desktop. Per installare Esperienza desktop: <ol style="list-style-type: none"> 1 Fare clic su Start, selezionare Strumenti amministrativi, quindi scegliere Server Manager. 2 In Riepilogo funzionalità, selezionare Aggiungi funzionalità. 3 Selezionare la casella di controllo Esperienza desktop, fare clic su Avanti, quindi scegliere Installa. 4 Riavviare il computer.

Problema	Azione
Impossibile eseguire la scansione utilizzando TWAIN o WIA su un computer Windows Server® 2012 o Windows Server® 2012 R2.	<p>Installare sul computer la funzione Esperienza desktop.</p> <p>Per installare Esperienza desktop:</p> <ol style="list-style-type: none"> 1 Fare clic su Server Manager dalla schermata Start. Viene visualizzata la schermata Server Manager. 2 In Gestisci, fare clic su Aggiungi regole e funzioni. Viene visualizzata la schermata Aggiunta guidata regole e funzioni. 3 Fare clic su Avanti per saltare la pagina Prima di iniziare. 4 Verificare che sia selezionata la voce Installazione basata su regole o funzioni, quindi fare clic su Avanti. 5 Accertarsi che sia selezionata la voce Seleziona un server dal gruppo di server, selezionare il server in Gruppo server, quindi fare clic su Avanti. 6 Fare clic su Avanti per saltare la pagina Seleziona regole server. 7 Selezionare la casella di controllo Esperienza desktop in Interfacce e infrastruttura utente, quindi fare clic su Avanti. 8 Fare clic su Conferma dall'elenco a sinistra. 9 Selezionare la casella di controllo Riavvia il server di destinazione automaticamente se necessario, quindi fare clic su Installa. 10 Riavviare il computer.

Problemi con il certificato digitale

Problema	Azione
Viene visualizzata la pagina CSR (Certificate Signing Request)/Carica certificato firmato.	Creare un certificato auto-firmato e abilitare Comunicazione server SSL/TLS . Per informazioni dettagliate, vedere "Preparazione all'uso della comunicazione HTTPS" a pagina 254.
Il certificato non può essere importato.	<p>Verificare il periodo di validità del certificato nonché l'impostazione dell'ora della stampante.</p> <p>Verificare se la password è corretta.</p> <p>Verificare se il tipo di file è PKCS#7/#12 o x509CACert (estensione: p7b/p12/pfx/cer/crt).</p> <p>Verificare che le informazioni attributo (utilizzo chiave/utilizzo chiave esteso) del certificato da importare siano impostate correttamente.</p> <p>Utilizzare Internet Explorer.</p>
Sebbene sia stato importato un certificato, questo non viene visualizzato.	Per importare un certificato da utilizzare con il dispositivo (proprio dispositivo), importare la chiave segreta e un certificato con formato PKCS#12 (p12/pfx) come coppia.
La convalida del server non funziona correttamente.	<p>Sebbene venga effettuata l'importazione di un certificato radice (attendibile) da utilizzare per l'autenticazione del server, potrebbe essere necessario un certificato intermedio per la convalida del percorso.</p> <p>Quando viene eseguito un file di certificato con l'autorità di certificazione, creare il certificato con un formato che includa tutti i percorsi e importare tale certificato.</p>

Problemi relativi a Wi-Fi Direct

Problema	Azione
Il dispositivo non è in grado di trovare la stampante.	La stampante potrebbe essere connessa a un altro dispositivo tramite Wi-Fi Direct. Scollegare la stampante e il dispositivo. Vedere "Disconnessione della rete Wi-Fi Direct" a pagina 191.
Impossibile disconnettere la stampante dal dispositivo anche quando è stata eseguita la procedura in "Disconnessione della rete Wi-Fi Direct".	Il dispositivo potrebbe riconnettersi automaticamente alla stampante. Ripristinare la passphrase per Wi-Fi Direct e scollegare il dispositivo. Vedere "Ripristino della frase password" a pagina 191.
Non è possibile impostare la modalità di rete della stampante su Ad hoc.	Assicurarsi che Wi-Fi Direct sia impostato su Disabilita.
Non è possibile impostare Wi-Fi Direct su Abilita.	Assicurarsi che la modalità di rete sia impostata su Infrastruttura.

Problemi con l'utilità stampante/driver scanner

Problema	Azione
Impossibile recuperare i dati della rubrica indirizzi dalla stampante su Editor rubrica indirizzi.	Accertarsi che il computer e la stampante siano correttamente connessi con il cavo Ethernet o USB.
	Accertarsi che la stampante sia accesa.
	Accertarsi che il driver di stampa sia installato sul computer. (L'Editor rubrica indirizzi recupera i dati della rubrica indirizzi mediante il driver di stampa.)
Il driver TWAIN non è in grado di connettersi alla stampante.	Accertarsi che il computer e la stampante siano correttamente connessi con il cavo Ethernet o USB.
	Controllare se la stampante è accesa. Se la stampante è accesa, riavviarla.
	Se è in corso un'applicazione di scansione, chiudere l'applicazione e poi riavviarla, quindi riprovare ad eseguire la scansione.

Problemi wireless

Problema	Azione
Impossibile configurare la connessione wireless.	Accertarsi che i cavi Ethernet e USB siano scollegati dalla stampante. Accertarsi che Wi-Fi sia impostato su Sì. Vedere "Wi-Fi" a pagina 149. Tentare di disabilitare il firewall sul computer, poiché potrebbe bloccare le comunicazioni con la stampante.
Impossibile configurare la connessione wireless con WPS (Wi-Fi Protected Setup®).	Accertarsi che l'impostazione di sicurezza del router o del punto di accesso LAN wireless sia WPA o WPA2. (WEP non è supportato dalla modalità WPS.)
Impossibile configurare la connessione wireless con WPS-PBC (Wi-Fi Protected Setup-Push Button Configuration).	Premere il pulsante WPS sul router o sul punto di accesso LAN wireless entro 2 minuti dall'avvio della modalità WPS sulla stampante. Per informazioni sul router o sul punto di accesso LAN wireless, fare riferimento al manuale fornito in dotazione con il router o il punto di accesso LAN wireless.
Impossibile configurare la connessione wireless con WPS-PIN (Wi-Fi Protected Setup-Personal Identification Number).	Controllare se il PIN inserito nel computer è corretto.

Altri problemi

Problema	Azione
All'interno della stampante si è formata della condensa.	La condensa si forma generalmente dopo diverse ore di riscaldamento attivo nell'ambiente in cui si trova la stampante, nel periodo invernale. Questo si verifica anche quando la stampante è posizionata in un luogo in cui il tasso di umidità relativa raggiunge o supera l'85%. Regolare l'umidità o spostare la stampante in un ambiente più idoneo.

Contattare l'assistenza

Quando si contatta il servizio di assistenza, è necessario descrivere il problema o il messaggio di errore visualizzato sul display.

È necessario conoscere il tipo di modello e il codice di servizio della stampante. Vedere l'etichetta all'interno dello sportello laterale della stampante e annotarsi il codice di servizio. Per informazioni dettagliate sulla posizione del codice di servizio, vedere "Codice Servizio Express e Codice Servizio" a pagina 19.

Appendice

Appendice 319

Appendice

Politica di assistenza tecnica Dell

Gli interventi di assistenza tecnica richiedono la collaborazione e il coinvolgimento del cliente durante il processo di risoluzione dei problemi per ripristinare il sistema operativo, il software applicativo e i driver dei componenti hardware in base alla configurazione originale predisposta da Dell e per verificare il corretto funzionamento della stampante e di tutti i componenti hardware installati da Dell. Oltre all'assistenza tecnica, il supporto tecnico in linea è disponibile presso Dell Support. È inoltre possibile acquistare altre opzioni di assistenza tecnica.

Dell offre un servizio di assistenza tecnica limitato alla stampante, ai componenti software e alle periferiche installate da Dell. L'assistenza relativa a software e periferiche di terzi è fornita dal produttore originale, incluso il software e le periferiche acquistate e/o installate tramite Software & Peripherals (DellWare), ReadyWare e Custom Factory Integration (CFI/DellPlus).

Servizi online

Per maggiori informazioni sui prodotti e sui servizi Dell visitare i seguenti siti web:

www.dell.com

www.dell.com/ap (solo per Asia/Pacifico)

www.dell.com/jp (solo Giappone)

www.euro.dell.com (solo Europa)

www.dell.com/la (solo America Latina e Caraibi)

www.dell.ca (solo Canada)

Dell Support è disponibile online nei seguenti siti web e attraverso i seguenti indirizzi e-mail:

- Sito Web di Dell Support
www.dell.com/support
support.euro.dell.com (solo Europa)
- Indirizzi e-mail di Dell Support
mobile_support@us.dell.com
support@us.dell.com
la-techsupport@dell.com (solo America Latina e Caraibi)
apsupport@dell.com (solo per Asia/Pacifico)
- Indirizzi e-mail commerciali
apmarketing@dell.com (solo per Asia/Pacifico)
sales_canada@dell.com (solo Canada)

Garanzia e politica del reso

Per la fabbricazione dei prodotti hardware, Dell Inc. ("Dell") usa parti e componenti nuovi o considerati tali in base alle normative standard del settore. Per informazioni sulla garanzia di Dell per la stampante consultare www.dell.com/support.

Informazioni sul riciclaggio

Si raccomanda ai clienti di smaltire l'hardware del computer, i monitor, le stampanti e le altre periferiche usate in maniera rispettosa dell'ambiente. I metodi possibili comprendono il riutilizzo dei componenti o di tutto il prodotto e il riciclaggio dei prodotti, dei componenti e/o dei materiali.

Per informazioni dettagliate sui programmi di riciclaggio internazionali Dell vedere il sito www.dell.com/recyclingworldwide.

Contattare Dell

È possibile accedere a Dell Support all'indirizzo www.dell.com/support. Selezionare la propria area geografica nella pagina WELCOME TO DELL SUPPORT e inserire le informazioni richieste per accedere agli strumenti e alle informazioni di assistenza desiderati.

È possibile contattare Dell per via elettronica mediante i seguenti indirizzi:

- World Wide Web
www.dell.com
www.dell.com/ap (solo per Asia/Pacifico)
www.dell.com/jp (solo Giappone)
www.euro.dell.com (solo Europa)
www.dell.com/la (solo America Latina e Caraibi)
www.dell.ca (solo Canada)
- Servizio di assistenza digitale
mobile_support@us.dell.com
support@us.dell.com
la-techsupport@dell.com (solo America Latina e Caraibi)
apsupport@dell.com (solo per Asia/Pacifico)
support.jp.dell.com (solo Giappone)
support.euro.dell.com (solo Europa)
- Servizio di offerte digitale
apmarketing@dell.com (solo per Asia/Pacifico)
sales_canada@dell.com (solo Canada)